

SNN-01236 – De Perenhoeve – Aanvullende vragen subsidieaanvraag

Wij hebben nog niet alle relevante informatie om de aanvraag inhoudelijk te kunnen behandelen. Aan u het verzoek om de onderstaande aanvullende vragen te beantwoorden en ontbrekende documenten toe te sturen.

1. **Subsidieaanvrager**

In de subsidieaanvraag die u heeft ingevuld via het POP3-webportal staat als 'naam aanvrager' VOF De Perenhoeve vermeld. Echter hoort het KvK-nummer dat is ingevuld niet bij VOF De Perenhoeve, maar bij eenmanszaak Inouthout.nl. In de bijlagen bij de subsidieaanvraag treffen wij wel een VOF contract aan waarin De Perenhoeve VOF genoemd wordt met een ingangsdatum van 1 januari 2022. De Perenhoeve VOF hebben we getracht op te zoeken in het handelsregister van de KvK, maar is voor ons niet vindbaar.

Wat betreft de subsidieaanvraag moeten de aanvraaggegevens juist zijn. Op de wijze hoe de subsidieaanvraag nu is ingevuld kloppen de gegevens niet met elkaar.

Graag vernemen wij van u onder welke onderneming u de subsidieaanvraag in wilde dienen? De onderneming moet ingeschreven staan in het handelsregister van de KvK. Dus mocht u hierbij aangeven dat de aanvrager De Perenhoeve VOF moet zijn dan ontvangen wij ook graag het juiste KvK-nummer van u.

2. **BRS-nummer / Relatienummer RVO**

In de digitale subsidieaanvraag is het BRS-nummer/relatienummer RVO (nog) niet ingevuld. De aanvrager moet in bezit zijn van het BRS-nummer/relatienummer RVO om t.z.t. subsidie te kunnen ontvangen (uitbetaald te krijgen). Aan u het verzoek om contact op te nemen met RVO om het BRS-nummer/relatienummer aan te vragen. Dat kan via RVO.nl of tel. 088-042 42 42. Graag ontvangen wij van u het BRS-nummer/relatienummer RVO als het nummer bij u in bezit is. Het SNN kan geen verleningsbeschikking afgeven zonder BRS-nummer/relatienummer van RVO.

Let op:

- Vul bij de aanvraag van het BRS-nummer/relatienummer RVO ook uw bankrekeningnummer in waarop u de subsidiegelden wilt ontvangen. Het bankrekeningnummer moet gekoppeld zijn aan de onderneming die de subsidieaanvraag heeft ingediend (zie relatie met vraag 1 in dit document).

3. **Ontbrekende (verplichte) bijlagen bij subsidieaanvraag**

Voor het aanvragen van een POP3 Leader subsidie is een aantal bijlagen verplicht om aan te leveren. Deze bijlagen hebben we niet aangetroffen bij uw subsidieaanvraag. Wij vragen u om de onderstaande bijlagen zo volledig mogelijk in te vullen en waar nodig te ondertekenen. U kunt de bijlagen per e-mail retour sturen (scan of duidelijke foto).

- *Bijlage 1: Verklaring niet in financiële moeilijkheden*
- *Bijlage 2: MKB-toets*
- *Bijlage 3: De-minimisverklaring (een toelichting met een uitleg is opgenomen in het formulier)*

Let op:

- Ook deze formulieren moeten ingevuld worden op naam van de onderneming die de subsidieaanvraag heeft ingediend (zie relatie met vraag 1 in dit document).

4. Recent bankafschrift

U heeft bij de subsidieaanvraag geen kopie van een recent bankafschrift toegevoegd. Graag ontvangen wij alsnog een kopie van een recent bankafschrift van u (scan of duidelijke foto) zodat wij het op het aanvraagformulier ingevulde bankrekeningnummer kunnen controleren op juistheid. Enkel de naam van de organisatie en het bankrekeningnummer hoeft ter controle zichtbaar te zijn.

Let op:

- Het bankrekeningnummer moet op naam van de onderneming staan die de subsidieaanvraag heeft ingediend (zie relatie met vraag 1 in dit document).

5. Kopie omgevingsvergunning en bestemmingsplan wijziging

In de subsidieaanvraag die u via het POP3-webportal heeft ingediend geeft u aan een omgevingsvergunning (bouwen) en een bestemmingsplanwijziging nodig te hebben voor de uitvoering van het project. Kunt u aangeven in welk stadium van beoordeling de aanvraag omgevingsvergunning (bouwen) en bestemmingsplanwijziging zich bevindt? Of als u inmiddels de omgevingsvergunning (bouwen) heeft ontvangen en het gewijzigde bestemmingsplan is goedgekeurd, dan ontvangen wij graag een kopie van de vergunning en akkoord op het gewijzigde bestemmingsplan.

Wij moeten toetsen of het project obstakelvrij uitgevoerd kan worden. Dat is de reden dat wij willen weten of er (inmiddels) een vergunning is verstrekt en de bestemmingsplanwijziging is goedgekeurd. Mocht de omgevingsvergunning en de bestemmingsplanwijziging nog niet in uw bezit zijn dan zal in de verleningsbeschikking (*indien die verstrekt wordt na deze toetsing*) een voorbehoud van vergunningplicht worden opgenomen.

6. Zekerstelling financiering subsidieproject

In het openstellingsbesluit POP3 Uitvoering LEADER 2021 is in artikel 24 opgenomen dat vóór uitbetaling van een eerste betaalverzoek een zekerstelling van financiering overlegd moet worden. In het format begroting en financiering geeft u aan dat de financiering mede gedekt wordt door externe financiers en crowdfunding. Indien u op dit moment enige documentatie of bewijsstukken kunt overleggen aangaande de (externe) financiering van het project dan ontvangen wij die graag van u. Indien u daar nog niet over beschikt dan zullen wij dit punt als voorbehoud in de verleningsbeschikking opnemen (*indien de verleningsbeschikking verstrekt wordt na deze toetsing*).

7. Start- en einddatum van het project

In de digitale subsidieaanvraag die u via het POP3-webportal heeft gedaan geeft u aan dat de startdatum 1 februari 2022 is en als einddatum 30 november 2022. In het bijgevoegde projectplan geeft u aan dat de startdatum 1 april 2022 is en de einddatum 1 oktober 2022. Graag ontvangen wij een reactie van u wat de juiste start- en einddatum moet zijn. Let hierbij goed op een realistisch tijdpad, het project moet binnen de gestelde termijn volledig gerealiseerd kunnen worden. Ook willen wij u er op wijzen dat het gaat om de daadwerkelijke termijn voor de uitvoering van het project, niet zijnde voorbereidingshandelingen onder de vlag van voorbereidingskosten (zie ook vraag over voorbereidingskosten verderop).

8. Offertes

U heeft diverse onderliggende offertes aangeleverd bij de indiening van de subsidieaanvraag. De offertes zijn niet recent, ze zijn gedateerd op het voorjaar van 2019 (circa 3 jaar geleden). De reden dat wij u verzoeken om offertes aan te leveren bij begrote kosten van € 25.000 of meer, is om de marktconformiteitstoets uit te voeren. We moeten kunnen beoordelen of de gedeclareerde kosten marktconform zijn. Om de marktconformiteitstoets goed uit te kunnen voeren ontvangen we graag per onderdeel van € 25.000,00 of meer 3 verschillende offertes.

De offertes die u heeft meegestuurd kunnen wij tevens niet verbinden aan de kosten zoals opgenomen in de subsidieaanvraag en de Excel projectbegroting. Het is niet goed inzichtelijk op welke onderdelen de offertes betrekking hebben. Graag ontvangen wij van u meer recente offertes voor de uitvoering van het project. En het verzoek om daarbij aan te geven op welke onderdelen in uw subsidieaanvraag de offertes betrekking hebben.

Aandachtspunt: Private bijdragen

In het openstellingsbesluit POP3 Uitvoering LEADER 2021 is in artikel 20 opgenomen dat de subsidiebijdrage uit de programmalijn 'Be Good' maximaal 40% van de totale subsidiabele kosten betreft. En dat de overige cofinanciering van de LEADER-bijdrage moet bestaan uit private bijdragen. Dat betekent in de praktijk dat u in totaal € 250.000,00 aan subsidiabele kosten moet hebben, daarvan kunt u € 100.000,00 aan subsidie ontvangen en € 150.000,00 aan subsidiabele kosten betaalt u met private middelen. Private middelen zijn o.a. bankleningen, eigen vermogen / spaargelden, et cetera. U geeft ook aan mogelijk andere subsidies te ontvangen en geld te ontvangen op basis van crowdfunding. Als dit overheidsbijdragen zijn dan kunnen die bijdragen niet tot de private bijdragen gerekend worden. Ons advies aan u om deze verhoudingen goed in de gaten te houden. Mocht deze verhouding van publieke en private bijdragen spaak lopen dan kan het zijn dat wij u bij controle moeten korten op uw subsidie. Dat is geen gewenste situatie.

Kostenbegroting

De kostenbegroting in het digitale aanvraagportaal, het Excel bestand en het projectplan wijken af of de kosten zijn niet onder de juiste kostenposten opgenomen. Onderstaande vragen en/of opmerkingen gaan daarover, zie ook de koppeling met bijlage 4 'vragen kostenbegroting'. De subsidieaanvraag in het POP3-webportal is leidend voor de definitieve beoordeling van uw subsidieaanvraag.

NB. Het lijkt er op dat u meer kosten in uw subsidieaanvraag heeft begroot dan daadwerkelijk van toepassing zullen zijn in het subsidieproject. Het subsidieproject kan qua begrote kosten meer afgebakend worden verwacht wij. Het lijkt ons goed om dit met elkaar door te spreken alvorens u op onderstaande vragen reageert.

9. Voorbereidingskosten – haalbaarheidsonderzoek

In het projectplan en de Excel begroting heeft u een bedrag opgenomen van € 4280,00 als zijnde voorbereidingskosten van een haalbaarheidsonderzoek. In het digitale aanvraagportaal heeft u kosten voor haalbaarheidsonderzoek opgevoerd als zijnde uitvoeringskosten, dit ter hoogte van een bedrag van € 3537,00 (zie nummer 1 in bijlage 4 'vragen kostenbegroting'). Nu is onze vraag wat is juist? Zijn het voorbereidingskosten of uitvoeringskosten. En welk bedrag is juist?

Vorbereidingskosten moeten aan de volgende voorwaarden voldoen:

3. Indien in het openstellingsbesluit voorbereidingskosten subsidiabel gesteld zijn, komen voorbereidingskosten gemaakt voor indiening van de aanvraag om subsidie slechts voor subsidie in aanmerking indien zij gemaakt zijn binnen één jaar of een in het openstellingsbesluit vastgelegde termijn voordat de aanvraag om subsidie is ingediend.
4. De in lid 3 bedoelde kosten kunnen uitsluitend bestaan uit:
 - a. kosten van architecten, ingenieurs en adviseurs;
 - b. kosten van adviezen over duurzaamheid op milieu- en economisch gebied;
 - c. kosten van haalbaarheidsstudies.

De opgevoerde kosten voor het haalbaarheidsonderzoek zouden als zijnde voorbereidingskosten subsidiabel gesteld kunnen worden. Dan dienen deze kosten wel te zijn gemaakt vóór de indieningsdatum van de subsidieaanvraag, dus vóór 24 oktober 2021, maar na 24 oktober 2020. Omdat er geen offerte, factuur of opdrachtbevestiging is bijgevoegd van dit haalbaarheidsonderzoek vragen wij ons af of deze kosten al zijn gemaakt? Indien het antwoord ja is dan kunnen het voorbereidingskosten zijn. Indien het antwoord nee is en de kosten moeten nog gemaakt en betaald worden en de opdrachtbevestiging is van na 24 oktober 2021 dan kunnen deze als uitvoeringskosten begroot worden en zijn ze alsnog subsidiabel. Maar de kosten moeten wel correct in de begroting opgenomen zowel als kostensoort, maar ook met het juiste bedrag.

10. Projectmanagement en -administratie

In het projectplan en de Excel begroting heeft u een bedrag opgenomen van € 1250,00 voor projectmanagement en -administratie. In het digitale aanvraagportaal heeft u kosten voor projectmanagement en -administratie opgevoerd ter hoogte van € 1033,00 (zie nummer 2 in bijlage 4 'vragen kostenbegroting'). Onze eerste vraag is, welk bedrag is correct? En tweede vraag: worden deze kosten, zoals aangegeven in het projectplan, gemaakt door inzet van een externe partij? En tot slot: wat doet de externe partij dan voor u in het kader van projectmanagement en -administratie?

11. Uitvoeringskosten – promotie en publiciteit

In het projectplan en de Excel begroting heeft u een bedrag opgenomen van € 8240,00 voor kosten derden promotie en publiciteit. In het digitale aanvraagportaal heeft u kosten voor promotie en publiciteit opgevoerd dit ter hoogte van een bedrag van € 6810,00 (zie nummer 3 in bijlage 4 'vragen kostenbegroting'). Graag vernemen wij van u welk bedrag het juiste bedrag is?

Met betrekking tot de promotie en publiciteit willen wij u alvast de POP3 voorwaarden meegeven zodat u daarmee alvast rekening kan houden. De voorwaarden worden bij betaalverzoeken gecontroleerd. Indien u een kopij aanlevert bij bijvoorbeeld een krant dan dient u aantoonbaar te maken dat u de richtlijnen heeft meegegeven voor plaatsing van het artikel.

Publicatievoorwaarden

Als u informatie publiceert, voorlichting geeft of communiceert over de activiteiten waarvoor u steun vanuit ELFPO (POP3) ontvangt moet het volgende worden vermeld op de titelpagina van de publicatie, op het affiche en bij de informatie die digitaal beschikbaar wordt gesteld (website, database of via audiovisuele middelen):

- Het EU-logo, welke voldoet aan de voorschriften van de Commissie;
- Het nationale of regionale embleem van de provincie Drenthe die is aangewezen voor de uitvoering van de betrokken ELFPO- en/of nationale steun;
- De vermelding dat er sprake is van steun uit het ELFPO met de tekst "Europees Landbouwfonds voor Plattelandsontwikkeling: Europa investeert in zijn platteland";
- Het LEADER-logo van uw regio;
- Het Europese LEADER-logo.

De bovengenoemde informatie bedraagt minimaal 25% van de oppervlakte van de plaquette, bord of website. De betreffende logo's vindt u op onze website www.snn.nl/pop3.

12. Investeringskosten - Aankoop van grond

U heeft kosten opgevoerd voor de aankoop van grond à € 300.000,00. Allereerst zijn de kosten voor de aankoop van grond niet subsidiabel op basis van het openstellingsbesluit_POP3 Uitvoering LEADER 2021. En daarnaast heeft u de grond al in een eerder stadium aangekocht waardoor deze kosten niet tot de uitvoering van het project horen. Natuurlijk zijn deze kosten voor uzelf wel onderdeel van het project, maar hoeven niet in gelden omgezet te worden in de projectbegroting voor de subsidieaanvraag. Deze kosten zullen niet subsidiabel gesteld worden en uit de subsidieaanvraag gehaald worden (zie nummer 4 in bijlage 4 'vragen kostenbegroting').

13. Investeringskosten – Architecten, ingenieurs en adviseurs

In het digitale aanvraagportaal heeft u kosten begroot voor kosten van architecten, ingenieurs en adviseurs ter hoogte van € 2303,00. In het projectplan is het begroot met € 1500,00 en in de Excel begroting is € 2787,00 opgenomen (zie nummer 5 in bijlage 4 'vragen kostenbegroting'). Aan u de vraag welk bedrag juist is? Welke derde partij zet u hier in? En wat wordt er exact uitgevoerd?

14. Uitvoeringskosten – materiaal

In het digitale aanvraagportaal heeft u kosten begroot voor kosten aankoop materiaal ter hoogte van € 235.537,00. In het projectplan is het begroot met € 285.000,00 en in de Excel begroting is € 186.800,00 opgenomen (zie nummer 6 in bijlage 4 'vragen kostenbegroting'). Aan u de vraag welk bedrag juist is? Deze materialen schaft u zelf aan of gaan de materialen onderdeel uit maken van een offerte van een aannemer? Indien de materialen los worden aangeschaft dan is deze begrotingspost correct gehanteerd, mocht het door een aannemer in de aanneemsom worden meegenomen dan dienen ze bij de kostenpost Bouw of verbetering van onroerende zaken opgevoerd te worden. Verder geeft u aan dat de kosten zijn begroot door middel van eigen ervaring, offerte en navraag. Graag ontvangen wij daar een meer nauwkeurige specificatie van (een vorm van een bestek zoals aannemers dat vaak doen). We moeten zodoende kunnen beoordelen of deze kosten noodzakelijk en passend zijn voor de uitvoering van het project. Graag ontvangen wij ook een toelichting van u hoe u tot het begrote bedrag gekomen bent.

15. Investeringskosten – Bouw of verbetering van onroerende zaken

In het digitale aanvraagportaal heeft u kosten begroot voor kosten van bouw of verbetering van onroerende zaken ter hoogte van € 154.380,00. In het projectplan is het begroot met

€ 186.800,00 en in de Excel begroting is € 285.000,00 opgenomen (zie nummer 7 in bijlage 4 'vragen kostenbegroting'). Aan u de vraag welk bedrag juist is? De bijbehorende werkzaamheden zijn of worden allemaal uitbesteed aan derde partijen, bijvoorbeeld een aannemer? Indien ja, dan zijn de kosten onder de juiste kostenpost begroot. Tot slot: welke werkzaamheden worden onder deze kostenpost uitgevoerd?

16. Investeringskosten – Koop van nieuwe machines en installaties

In het digitale aanvraagportaal heeft u kosten begroot voor koop van nieuwe machines en installaties ter hoogte van € 33.606,00. In het projectplan en in de Excel begroting is het begroot met € 41.000,00 (zie nummer 8 in bijlage 4 'vragen kostenbegroting'). Aan u de vraag welk bedrag juist is? U geeft bij de investeringskosten aan dat het gaat om kosten ten behoeve van extra comfort voor de gasten. Dat u daarvoor de hottubs en jacuzzi's aanschaft is begrijpelijk. De aanschaf van de paardentrailer en machines voor onderhoud van de tuin is minder logisch in het kader van de subsidie. Deze laatste kosten merken wij normaal gesproken aan als zijnde reguliere kosten die gemaakt worden ten behoeve van de bedrijfsvoering. Indien u hier anders tegenaan kijkt dan horen wij graag van u waarom het niet zou gaan om reguliere kosten ten behoeve van de uitoefening van uw onderneming.

17. Uitvoeringskosten – operationele kosten → Arbeid in natura – eigen arbeid (en vrijwilligersuren)

U heeft in dit project kosten begroot voor eigen arbeid tegen het vaste uurtarief van € [] en kosten voor de inzet van vrijwilligers tegen het vaste uurtarief van € []. Deze begrotingspost dient gebruikt te worden voor arbeid door inzet van personen die NIET in loondienst zijn en/of NIET ingehuurd worden. Graag vernemen wij van u of de betreffende personen/vrijwilligers NIET in loondienst zijn bij u.

Vervolgens is het zo dat u onder het tabblad begroting uren in de Excel begroting de volgende uren heeft begroot:

Bouw toezicht installatie Controle project	[]	Projectbegeleider	Eigen arbeid	€ []	€ 47.250,00
Controle op de administratie en uren inkoop etc	[]	Ondersteuning projectleider	Eigen arbeid	€ []	€ 23.625,00
Opruimen en ondersteunen met de bouw	[]	Algemeen	Vrijwilligers	€ []	€ 2.442,00
Ondersteunen in de bouw van het project	[]	Algemeen	Vrijwilligers	€ []	€ 7.326,00

Graag ontvangen wij een meer detaillistische toelichting hoe u tot deze berekening van benodigde uren gekomen bent?

Tot slot heeft u in het digitale aanvraagportaal kosten begroot onder uitvoeringskosten – operationele kosten – eigen arbeid (geen vrijwilligersuren) ter hoogte van € 70.875,00. In het projectplan is het begroot met € 80.643,00 en in de Excel begroting is een bedrag begroot met € 80.643,00 onder kosten derden in plaats van inzet uren (zie nummer 9 en 10 in bijlage 4 'vragen kostenbegroting'). Graag zien we een bevestiging van u tegemoet of het uw bedoeling is om uren voor eigen arbeid

en vrijwilligers in te gaan zetten in het subsidieproject? Als dat het geval is moeten deze uren niet als kosten derden worden genoteerd. Tot slot willen we graag weten welke vrijwilligers u in wilt gaan zetten, aan wat voor personen denkt u dan?

Alle antwoorden, bijlagen en ingevulde formulieren kunt u mailen naar 3@snn.nl en/of plattelandsontwikkeling@snn.nl. Na ontvangst van de aanvullingen zullen wij uw aanvraag verder in behandeling nemen.

Toelichting grondslagen

In dit document kunt u secties vinden die onleesbaar zijn gemaakt. Deze informatie is achterwege gelaten op basis van de Wet open overheid (Woo). De letter die hierbij is vermeld correspondeert met de bijbehorende grondslag in onderstaand overzicht.

J Art. 5.1 lid 2 sub e

Het belang van de openbaarmaking van deze informatie weegt niet op tegen het belang van de eerbiediging van de persoonlijke levenssfeer van betrokkenen

K Art. 5.1 lid 2 sub f

Het belang van de openbaarmaking van deze informatie weegt niet op tegen het belang van de bescherming van andere dan in art. 5.1 lid 1 sub c genoemde concurrentiegevoelige bedrijfs- en fabricagegegevens

Calculatie bouw silo								
Dak incl ramen	Div	uur prijs	m1		subsidie	uren	BTW	
Koepel				5000				
Constructie hout				12500				
Dampfolie	400 m2			600				
Dakbeschot				3500				
Rieten Dak	450 m2			55000				
Div Materialen				2750				
Ramen 1500 x 2000	glas		60	7500				
Uren inhuur	κ	κ		0		6500		
Isolatie				3500 sub		0		
				90350	77500	0		90350
						0		
Buitenkant						0		
Deuren entree				5000		0		
Zagen				1500		0		
Div materialen				1250		0		
Uren inhuur	κ	κ		0		1700		
Onvoorzien				500		0		
				8250		0		8250
1 e laag						0		
Balken				3500		0		
Vloerdelen				4250		0		
Stenen kelder buitenring				1950		0		
Isolatie				8800	0	0		
Stenen kelder binnenring				1950		0		
Lijm/cement				750		0		
Kozijnen	κ	κ		400		0		
Deuren	κ	κ		2000		0		
Isolatie	κ		20	2500 Sub	0	0		
Div Materialen				850		0		
Dekvloer				6500		0		
Uren	κ	κ		0		4875		
Verf				2500		0		
Onvoorzien				2500		0		
				38450		0		38450
2e laag Appartementen						0		
Trap				1450		0		
Balustrade				1250		0		
Lift tbv minder validen				10000	0	0		
Wanden	50 m	500 cm	40	10500		0		
Deuren			10	2250		0		
Kozijnen			10	850		0		
Trappen vide	κ	κ		2500		0		
Vide	κ	κ		4000		0		
Stenen binnenring	κ	κ		0		8400		
Tegelwerk				7500		0		
Stucken	κ	κ		0		4375		
Uren	κ	κ		0		11375		
Div Materialen schr etc				3500		0		
Electrisch				4500		0		
Riolering				3500		0		
Water				3800		0		
Ventilatie				3200		0		
Sanitair				6500		0		
Slotenplan				3500		0		
Verf				1500		0		

Onvoorzien			5500			0	
			75800			0	75800
Vergaderruimte						0	
Stucken		K	0			4375	
Deuren en ramen			5000			0	
Div Materialen			2500			0	
Elektrisch			1845			0	
Ventilatie incl toilet en keuken			2250			0	
Sanitair			1750			0	
Verf			950			0	
Onvoorzien			2500			0	
Uren			0			3000	
			16795			0	16795
Keuken						0	
Elektrische			1250			0	
Riolering			650			0	
Water incl Toiletten			2800			0	
Onvoorzien			2500			0	
Uren			1250				
			8450			0	8450
Algemeen installatie						0	
Elektrische Installatie			9500			0	
Elektrische Installatie Kelder			4500			0	
Noodverlichting			2400			0	
Riolering			4100			0	
Water			8500			0	
Vloerverwarming			1500			0	
Brandbeveiliging			1500			0	
warmtepomp			64000			0	
Onvoorzien			2500			0	
Uren		K				4875	
			98500			0	98500
Diverse machine s Huur en koop			5500			0	5500
Inrichting Silo						0	
Appartementen		K	47500			0	
Groepsruimte		K	5500			0	
Keuken		K	3149			0	
Hal		K	2345			0	
Onvoorzien			7500			0	
Uren						0	
			65994			0	65994
							Tot hier tby Leader Subsidie
							408089
Terrein						0	
Terrein opschoonen			32500			0	
Saneren			60000			0	
Aanleg Hout en beplanting			13500			0	
Kosten paardenbak			5250			0	
Paardenboxen			19500			0	
Aanleg parkeerterrein			10000			0	
Aanleg terras			5500			0	
Onvoorzien			5000			0	
Uren		K				52000	
			151250				151250

Toelichting grondslagen

In dit document kunt u secties vinden die onleesbaar zijn gemaakt. Deze informatie is achterwege gelaten op basis van de Wet open overheid (Woo). De letter die hierbij is vermeld correspondeert met de bijbehorende grondslag in onderstaand overzicht.

K Art. 5.1 lid 2 sub f

Het belang van de openbaarmaking van deze informatie weegt niet op tegen het belang van de bescherming van andere dan in art. 5.1 lid 1 sub c genoemde concurrentiegevoelige bedrijfs- en fabricagegegevens

Verklaring (niet) in financiële moeilijkheden

Beslisschema 'financiële moeilijkheden'

1	Behoort uw onderneming tot een groep van ondernemingen? Zie bijlage 1 voor het Beslisschema 'zelfstandigheid / partneronderneming/verbonden onderneming'	<input type="checkbox"/> Ja, vul deze verklaring in op het niveau van de <u>totale groep</u> . U kunt dit doen op basis van de geconsolideerde jaarrekening. Wanneer u vrijgesteld bent van het opmaken van een geconsolideerde jaarrekening, verzoeken wij u een consolidatiestaat op te stellen op basis van de enkelvoudige jaarrekeningen van de groepsmaatschappijen. <input type="checkbox"/> Nee, vul deze verklaring in op het niveau van uw eigen onderneming.
2	Loopt tegen de onderneming een collectieve insolventieprocedure?	<input type="checkbox"/> Ja, uw onderneming verkeert in financiële moeilijkheden. Uw onderneming komt niet in aanmerking voor subsidie. <input type="checkbox"/> Nee, ga verder.
3	Voldoet uw onderneming aan de criteria waardoor tegen uw onderneming een insolventieprocedure kan worden gestart (uw onderneming is opgehouden met het betalen van schuldeisers of voorziet dat dit gaat gebeuren)?	<input type="checkbox"/> Ja, uw onderneming verkeert in financiële moeilijkheden. Uw onderneming komt niet in aanmerking voor subsidie. <input type="checkbox"/> Nee, ga verder.
4	Is een of meer van de volgende situaties op uw onderneming van toepassing?	
	i) uw onderneming heeft reddingssteun ontvangen en de lening is nog niet terugbetaald ii) uw onderneming heeft reddingssteun ontvangen en de garantie is nog niet beëindigd iii) uw onderneming heeft herstructureringssteun ontvangen en bevindt zich nog in een herstructureringsplan	<input type="checkbox"/> Ja, uw onderneming verkeert in financiële moeilijkheden. Uw onderneming komt niet in aanmerking voor subsidie. <input type="checkbox"/> Nee, ga verder.
5	Staat er een bevel tot terugvordering van onterecht ontvangen Europese subsidie tegen u uit?	<input type="checkbox"/> Ja, uw onderneming komt niet in aanmerking voor subsidie. <input type="checkbox"/> Nee, ga verder.
6	Is er voor dit project sprake van cumulatie met andere EU-subsidies?	<input type="checkbox"/> Ja, namelijk (en ga verder): <input type="checkbox"/> Nee, ga verder.
7	Bestaat uw (groep van) onderneming(en) op het moment van indienen van de subsidie aanvraag korter dan 3 jaar (vanaf datum inschrijving KvK)?	<input type="checkbox"/> Ja, ga verder met vraag 13. <input type="checkbox"/> Nee, ga verder.

8	<p>Heeft uw onderneming als rechtsvorm:</p> <p>BV of NV <input type="checkbox"/> Ja, ga verder met vraag 9</p> <p>CV of VOF <input type="checkbox"/> Ja, ga verder met vraag 11</p> <p>Stichting, vereniging, eenmanszaak, maatschap of overige? <input type="checkbox"/> Ja, ga verder met vraag 13</p>	
9	<p>Indien uw (groep van) onderneming(en) als rechtsvorm een BV of NV is, vermeld dan op basis van de laatst vastgestelde (geconsolideerde) jaarrekening de volgende bedragen en de jaarrekening(en) die als bron is gebruikt (zie ook de toelichting bij vraag 1):</p> <p>Geplaatst aandelenkapitaal plus eventueel agio (A):</p> <p>€</p> <p>Overige elementen van eigen vermogen (B):</p> <p>€</p> <p>Totaal eigen vermogen (C):</p> <p>€</p> <p>Bron (inclusief vermelding verslagjaar): Verslagjaar: Naam (hoofd van de groep) onderneming </p>	<p>Ga verder met vraag 10</p>
10	<p>Levert het in mindering brengen van de opgebouwde verliezen op de reserves (bedrag ingevuld bij B van vraag 9) een negatief cumulatief bedrag op dat hoger is dan de helft van het geplaatste aandelenkapitaal plus agio (bedrag ingevuld bij A)? Gebruik de bij vraag 9 vermelde bedragen en indien nodig de voorbeelden in bijlage II.</p>	<p><input type="checkbox"/> Ja, uw onderneming verkeert in financiële moeilijkheden. Uw onderneming komt niet in aanmerking voor subsidie.</p> <p><input type="checkbox"/> Nee, ga verder met vraag 13</p>
11	<p>Indien uw onderneming een CV of VOF betreft, vermeld op basis van de laatst vastgestelde (geconsolideerde) jaarrekening het volgende bedrag en de jaarrekening(en) die als bron is gebruikt (zie ook de toelichting bij vraag 1):</p> <p>Kapitaal / vermogen (A):</p> <p>€</p> <p>Bron (inclusief vermelding verslagjaar): Verslagjaar:..... Naam (hoofd van de groep) onderneming en kvk-nummer: </p>	<p>Ga verder met vraag 12</p>
12	<p>Is het kapitaal/vermogen van de onderneming negatief? Gebruik de bij vraag 11 vermeld bedragen en indien nodig de voorbeelden in bijlage III</p>	<p><input type="checkbox"/> Ja, uw onderneming verkeert in financiële moeilijkheden. Uw onderneming komt niet in aanmerking voor subsidie.</p> <p><input type="checkbox"/> Nee, ga verder</p>

13	Deze vraag is alleen van toepassing in het geval uw onderneming geen mkb-onderneming is.	
	<p>Bedroeg in de afgelopen twee jaar:</p> <p>i) de verhouding tussen het vreemd vermogen en het eigen vermogen van de onderneming meer dan 7,5, en</p> <p>ii) de op basis van de EBITDA bepaalde rentedekkingsgraad van de onderneming minder dan 1,0?</p> <p>Gebruik indien nodig het voorbeeld in bijlage IV.</p>	<p><input type="checkbox"/> N.v.t. uw onderneming is een mkb-onderneming, onderteken de verklaring.</p> <p><input type="checkbox"/> Ja, uw onderneming verkeert in financiële moeilijkheden. Uw onderneming komt niet in aanmerking voor subsidie.</p> <p><input type="checkbox"/> Nee, onderteken de verklaring.</p>

Aldus volledig en naar waarheid ingevuld door aanvrager (3 pagina's):

(naam onderneming)

(inschrijfnummer KvK)

(naam en functie ondertekenaar)

(datum)

(handtekening)

Toelichting op het formulier

Waarom dit formulier?

Wanneer een aanvrager in financiële moeilijkheden verkeert is dit grond om de subsidie te weigeren (artikel 1.8 van de provinciale verordening). Met het invullen en ondertekenen van dit formulier verklaart de aanvrager niet in financiële moeilijkheden te verkeren, zoals bedoeld in Verordening (EU) 702/2014 van 25 juni 2014 en Verordening (EU) 651/2014 van 17 juni 2014.

Voor wie is dit formulier?

Alle projectpartners dienen het formulier in te vullen. De rechtsvorm of de financieringswijze van uw organisatie is niet relevant voor de vraag of uw organisatie wordt aangemerkt als een onderneming. Elke eenheid die een economische activiteit uitvoert, wordt op grond van de staatssteunvoorschriften aangemerkt als een onderneming. Een entiteit die zowel economische als niet economische activiteiten verricht (bijvoorbeeld een universiteit), wordt alleen ten aanzien van de economische activiteiten aangemerkt als onderneming.

Verklaring (niet) in financiële moeilijkheden

Bijlage I: Beslisschema 'zelfstandigheid/partneronderneming/verbonden onderneming'

<p>Indien een aanvrager deel uitmaakt van een ondernemingsgroep, in de zin van artikel 3 van de Aanbeveling van de Commissie (2003/361/EG), is dit mogelijk van invloed op de vraag of uw onderneming in financiële moeilijkheden verkeert of niet. Wanneer uit het beslisschema volgt dat uw onderneming een verbonden onderneming of partneronderneming is, dient bij de beantwoording op de vragen bij het beslisschema 'financiële moeilijkheden' de onderneming inclusief de verbonden onderneming (en) in de beoordeling meegenomen te worden. Dit betreft een beoordeling op het niveau van de groep. Een onderneming betreft iedere eenheid, ongeacht haar rechtsvorm, die een economische activiteit uitoefent.</p>		
1a	<p>Heeft een onderneming alleen of samen met één of meer verbonden ondernemingen (zie criteria bij vragen onder 2) 25% of meer van het kapitaal of stemrechten van uw onderneming in handen? of</p> <p>Heeft uw onderneming alleen of samen met één of meer verbonden ondernemingen (zie criteria bij vragen onder 2) 25% of meer van het kapitaal of stemrechten van een onderneming in handen?</p>	<p><input type="checkbox"/> Ja, ga verder.</p> <p><input type="checkbox"/> Nee, ga verder naar vraag 2a.</p>
1b	<p>Betreft deze onderneming of ondernemingen uitsluitend één van de volgende vormen:</p> <ul style="list-style-type: none"> - Openbare participatiemaatschappijen, risicokapitaalmaatschappijen, natuurlijke personen/groepen EN bedraagt hun totale investering in uw onderneming niet meer dan € 1.250.000,-. - Universiteiten of onderzoeksinstituten zonder winstoogmerk. - Institutionele beleggers of regionale ontwikkelingsfondsen. - Lokale autoriteiten (zoals gemeenten) met een jaarlijkse begroting van minder dan € 10.000.000 en minder dan 5000 inwoners - 	<p><input type="checkbox"/> Ja, er is sprake van een zelfstandige onderneming.</p> <p><input type="checkbox"/> Nee, ga verder.</p>
2a	<p>Heeft een andere onderneming een meerderheid van de stemrechten van de aandeelhouders of vennoten in uw onderneming? of</p> <p>Heeft uw onderneming een meerderheid van de stemrechten van de aandeelhouders of vennoten in een andere onderneming? Dit kan ook mogelijk zijn door middel van een gesloten overeenkomst tussen een andere onderneming en de aandeelhouders of vennoten.</p>	<p><input type="checkbox"/> Ja, er is sprake van een verbonden onderneming.</p> <p><input type="checkbox"/> Nee, ga verder.</p>
2b	<p>Heeft een andere onderneming het recht om de meerderheid van de leden van het bestuurs-, leidinggevend of toezichthoudend orgaan van uw onderneming te benoemen of te ontslaan? of</p> <p>Heeft uw onderneming het recht om de meerderheid van de leden van het bestuurs-, leidinggevend of toezichthoudend orgaan van een andere onderneming te benoemen of te ontslaan?</p>	<p><input type="checkbox"/> Ja, er is sprake van een verbonden onderneming.</p> <p><input type="checkbox"/> Nee, ga verder.</p>
2c	<p>Heeft een andere onderneming (op basis van een gesloten overeenkomst of een bepaling in de statuten) het recht een overheersende invloed uit te oefenen op uw onderneming? of</p>	<p><input type="checkbox"/> Ja, er is sprake van een verbonden onderneming.</p> <p><input type="checkbox"/> Nee, ga verder.</p>

	Heeft uw onderneming (op basis van een gesloten overeenkomst of een bepaling in de statuten) het recht een overheersende invloed uit te oefenen op een andere onderneming?	
2d	Onderhoudt een andere onderneming via natuurlijke personen banden met uw onderneming en onderneemt deze andere onderneming activiteiten op dezelfde of verwante markt? of Onderhoudt uw onderneming via natuurlijke personen banden met een andere onderneming en onderneemt uw onderneming activiteiten op dezelfde of verwante markt? Denk bijvoorbeeld aan familie of echtgenoten.	<input type="checkbox"/> Ja, er is sprake van een verbonden onderneming. <input type="checkbox"/> Nee, er is sprake van een zelfstandige onderneming

Bijlage II Voorbeelden rechtsvorm B.V. of N.V.**Voorbeeld 1:**

Geconsolideerde balans per 31 december 2016			
Bezittingen	50.000	Geplaatst aandelenkapitaal	18.000
		Agioreserve	<u>42.000</u>
		<A>	<u>60.000</u>
		Herwaarderingsreserve	1.000
		Wettelijke reserves	1.000
		Statutaire reserves	1.000
		Overige reserves	-44.000
		Onverdeelde winst	<u>1.000</u>
		Totaal reserves 	<u>-40.000</u>
		Schulden	30.000
Balanstotaal debet	<u>50.000</u>	Balanstotaal credit	<u>50.000</u>

<A> Geplaatst aandelenkapitaal plus agio		€ 60.000
 Overige elementen eigen vermogen	-/-	<u>€ 40.000</u>
<C> Totaal eigen vermogen		€ 20.000

Conclusie: op basis van bovenstaande balans verkeert de onderneming in financiële moeilijkheden. Het negatieve cumulatieve bedrag op de reserves en de andere posten die behoren tot het eigen vermogen (minus € 40.000) is immers groter dan de helft van het geplaatste aandelenkapitaal plus agio (€ 30.000).

Noot: Bij een negatief eigen vermogen is er altijd sprake van financiële moeilijkheden volgens de definitie.

Voorbeeld 2:

Geconsolideerde balans per 31 december 2016			
Bezittingen	70.000	Geplaatst aandelenkapitaal	18.000
		Agioreserve	<u>42.000</u>
		<A>	<u>60.000</u>
		Herwaarderingsreserve	1.000
		Wettelijke reserves	1.000
		Statutaire reserves	1.000
		Overige reserves	-24.000
		Onverdeelde winst	<u>1.000</u>
		Totaal reserves 	<u>-20.000</u>
		Schulden	30.000
Balanstotaal debet	<u>70.000</u>	Balanstotaal credit	<u>70.000</u>

<A> Geplaatst aandelenkapitaal plus agio		€ 60.000
 Overige elementen eigen vermogen	-/-	<u>€ 20.000</u>
<C> Totaal eigen vermogen		€ 40.000

Conclusie: op basis van bovenstaande balans verkeert de onderneming niet in financiële moeilijkheden, omdat het negatieve cumulatieve bedrag op de reserves en de andere posten die behoren tot het eigen vermogen (minus € 20.000) kleiner is dan de helft van het geplaatste aandelenkapitaal plus agio (€ 30.000).

Bijlage III Voorbeelden V.O.F. en C.V.

Voorbeeld 1:

Geconsolideerde balans per 31 december 2016

Bezittingen	50.000	€	Kapitaal / vermogen	€ 10.000
			Vreemd vermogen	40.000
				€
Balanstotaal debet	50.000	€	Balanstotaal credit	€ 50.000

Conclusie: Het kapitaal / vermogen in bovenstaande balans heeft een positief saldo. De onderneming verkeert niet in financiële moeilijkheden.

Voorbeeld 2:

Geconsolideerde balans per 31 december 2016

Bezittingen	50.000	€	Kapitaal / vermogen	-/- € 10.000
			Vreemd vermogen	60.000
				€
Balanstotaal debet	50.000	€	Balanstotaal credit	€ 50.000

Conclusie: Het kapitaal / vermogen in bovenstaande balans heeft een negatief saldo. De onderneming verkeert in financiële moeilijkheden.

Bijlage IV Voorbeeld "Grote onderneming" volgens groottecriteria

Toelichting op criterium verhouding vreemd vermogen / eigen vermogen:

Geconsolideerde balans per 31 december 2016

Bezittingen	€ 120.000.000	Eigen vermogen	€ 10.000.000
		Vreemd vermogen	€ 110.000.000
Balanstotaal debet	€ 120.000.000	Balanstotaal credit	€ 120.000.000

Verhouding vreemd vermogen / eigen vermogen: 11

Geconsolideerde balans per 31 december 2015

Bezittingen	€ 132.000.000	Eigen vermogen	€ 12.000.000
		Vreemd vermogen	€ 120.000.000
Balanstotaal debet	€ 132.000.000	Balanstotaal credit	€ 132.000.000

Verhouding vreemd vermogen / eigen vermogen: 10

Conclusie: De verhouding tussen vreemd vermogen en eigen vermogen bedroeg de afgelopen 2 jaar meer dan 7,5. De onderneming verkeert in financiële moeilijkheden wanneer de afgelopen 2 jaar ook aan het hierna genoemde criterium van de rentedekkingsgraad voldaan is.

Toelichting op criterium rentedekkingsgraad:

	2016	2015
EBITDA *	€ 100.000	€ 150.000
Rentelasten	€ 200.000	€ 200.000
Rentedekkingsgraad	0,50	0,75

Conclusie: De afgelopen 2 jaar was de rentedekkingsgraad lager dan 1. De onderneming verkeert in financiële moeilijkheden wanneer de afgelopen 2 jaar ook aan het criterium van de hiervoor genoemde verhouding tussen vreemd vermogen en eigen vermogen voldaan is.

Versie 25 april 2018

**EBITDA is de afkorting voor Earnings Before Interest Taxes Depreciation and Appreciation, ofwel resultaat voor aftrek van rente, belastingen, afschrijvingen op activa en bijzondere waardeverminderingen.*

MKB VERKLARING

Dit schema is bedoeld om te kunnen bepalen of de aanvrager behoort tot het mkb. Bepalend is de definitie die wordt gehanteerd in de verordening (EG) Nr. 651/2014 (gewijzigd bij verordening van 14 juni 2017 (EG) nr. 1084/2017).

STAP 1: BEPAAL HET TYPE ONDERNEMING

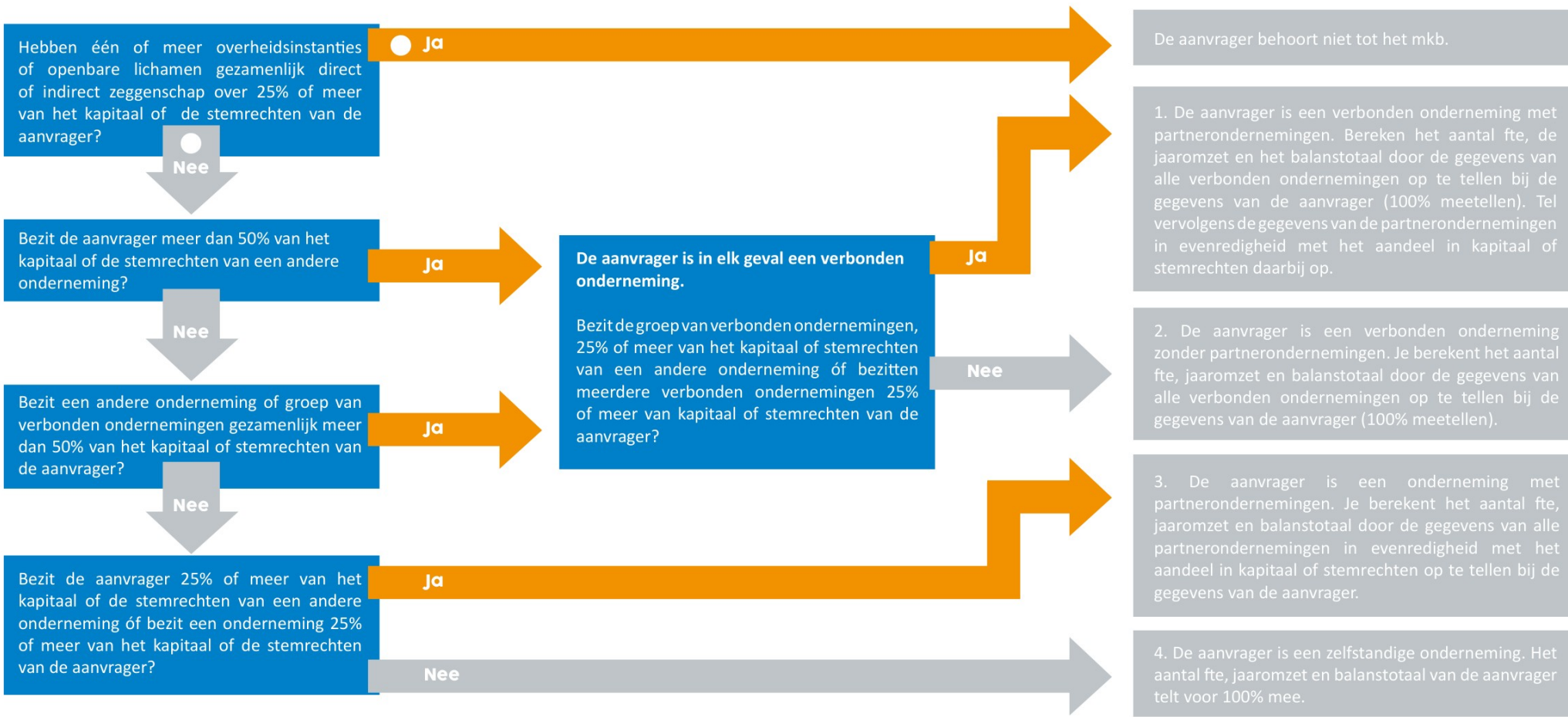

STAP 2: BEREKEN DE GRENSSWAARDEN

[Klik hier voor voorbeeldberekeningen](#)

Geef op basis van de in stap 1 gemaakte berekening aan welke grenswaarden van toepassing zijn. De aanvrager is mkb als de onderneming minder dan 250 medewerkers heeft én een jaaromzet heeft van max. € 50 mln. óf een balanstotaal van maximaal € 43 mln.

	FTE	Omzet	Balanstotaal
Klein	● <50	● <=10 mln.	● <=10 mln.
Midden	● >=50<250	● >10<=50 mln.	● >10<=43 mln.
Groot	● >=250	● > 50 mln.	● >43 mln.

STAP 3: ONDERTEKENING

Organisatie aanvrager: _____
 Naam tekenbevoegde: _____
 Datum ondertekening: _____

Verklaring de-minimissteun

Wij raden u aan om, voordat u de verklaring invult, eerst de toelichting in de bijlage van dit formulier te lezen.

Verklaring

Hierbij verklaart ondergetekende, dat aan de hierna genoemde onderneming

- geen de-minimissteun is verleend**
 - Over de periode van _____ (begindatum van het belastingjaar gelegen twee jaar vóór de datum van ondertekening van deze verklaring) tot _____ (datum van ondertekening van deze verklaring) is niet eerder de-minimissteun verleend.

- bepaalde de-minimissteun is verleend**
 - Over de periode van _____ (begindatum van het belastingjaar gelegen twee jaar vóór de datum van ondertekening van deze verklaring) tot _____ (datum van ondertekening van deze verklaring) is eerder de-minimissteun (in welke vorm of voor welk doel ook) verleend tot een bedrag van in totaal € _____

Of deze de-minimissteun al daadwerkelijk is uitbetaald, doet niet ter zake. Een kopie van de stukken waaruit het verlenen van de steun blijkt, voegt u bij deze verklaring.

- reeds andere steun voor dezelfde in aanmerking komende kosten is verleend**
 - Voor dezelfde in aanmerking komende kosten is al staatssteun verleend tot een bedrag van in totaal € _____

Deze staatssteun is verleend op grond van een vrijstellingsverordening, kaderregeling of een besluit van de Commissie d.d. ____

Een kopie van de stukken waaruit het verlenen van de staatssteun voor dezelfde in aanmerking komende kosten blijkt, voegt u bij deze verklaring.

Aldus volledig en naar waarheid ingevuld door:

_____ (Bedrijfsnaam)
_____ (Inschrijfnummer KvK)
_____ (Naam functionaris en functie)
_____ (Adres onderneming)
_____ (Postcode en plaatsnaam)
_____ (datum) _____ (Handtekening)

Toelichting verklaring de-minimissteun

Deze toelichting dient als hulpmiddel bij het invullen van de de-minimisverklaring. Aan de toelichting kunnen geen rechten worden ontleend. Verordening (EU) Nr. 1407/2013 van de Commissie van 18 december 2013 betreffende de toepassing van de artikelen 107 en 108 van het Verdrag betreffende de werking van de Europese Unie op de-minimissteun (PbEU 2013,L352/1), dan wel de verordeningen voor de-minimissteun voor de sectoren landbouw en visserij, dan wel voor compensatie van kosten voor het beheer van diensten van algemeen economisch belang (DAEB) zijn bepalend¹.

De de-minimisverordening en staatssteun

De staatssteunregels in het Verdrag betreffende de Werking van de Europese Unie (artikel 107 en 108 VWEU) stellen beperkingen aan overheden als zij steun willen verlenen aan ondernemingen². Deze de-minimisverklaring is nodig voor de overheid³ om na te gaan of het voordeel dat uw onderneming door deze de-minimissteun krijgt, past binnen de voorwaarden die de Europese staatssteunregels stellen.

In de de-minimisverordening heeft de Europese Commissie verklaard dat steunmaatregelen (zoals subsidieverlening) tot een bepaalde drempel het handelsverkeer tussen de lidstaten niet ongunstig beïnvloeden en de mededinging niet vervalsen en daarom niet beschouwd worden als staatssteun in de zin van het VWEU. Deze drempel is gesteld op een bedrag van € 200.000,- (€ 100.000,- voor ondernemingen die voor rekening van derden goederenvervoer over de weg verrichten). Voor de visserijsector geldt een drempel van € 30.000,-. Voor de landbouwproductiesector is de drempel gesteld op € 20.000,-. Dit bedrag geldt per onderneming over een periode van drie belastingjaren. Steun die genoemde drempel- bedragen niet overschrijdt, wordt aangemerkt als 'de-minimissteun'.

De de-minimisverordening kan gebruikt worden voor kleine, middelgrote of grote ondernemingen. Naast ondernemingen in de genoemde sectoren waarvoor een eigen de-minimisverordening geldt, is de de-minimisverordening (nr. 1407/2013) in bepaalde gevallen niet van toepassing op steun aan ondernemingen die actief zijn in de sector verwerking en afzet van landbouwproducten. Ook steun voor werkzaamheden die verband houden met de uitvoer naar derde landen of lidstaten en steun die afhangt van het gebruik van binnenlandse in plaats van ingevoerde goederen is uitgezonderd.

Eén onderneming

Het de-minimisplafond geldt voor één onderneming. Artikel 2 lid 2 van de de-minimisverordening (nr. 1407/2013) geeft aan wanneer sprake is van één onderneming. Het kan namelijk voorkomen dat twee (of meer) ondernemingen een bepaalde band met elkaar onderhouden en onder deze verordening als één onderneming worden gezien. Denk hierbij bijvoorbeeld aan het hebben van de meerderheid van de stemrechten van de aandeelhouders van een andere onderneming, het recht om onder meer bestuursleden van een andere onderneming te benoemen/ontslaan en het recht een overheersende invloed op een andere onderneming uit te oefenen.

Bedrag van de de-minimissteun

Door middel van deze verklaring heeft u aan dat met de huidige subsidieverlening voor uw onderneming de de-minimis- drempel niet wordt overschreden. U moet daarom nagaan of gedurende het lopende en de twee voorafgaande belasting- jaren enige vorm van de-minimissteun door een overheidsorganisatie aan uw onderneming is verstrekt. Indien dit het geval is bent u hierover door de overheidsinstantie in kennis gesteld. Het gaat dus niet alleen om steun die u heeft ontvangen van een gemeente of een ministerie: alle de-minimissteun telt mee.

¹ Voor de sector van de primaire productie van landbouwproducten zie Verordening (EU) Nr. 1408/2013 van de Commissie van 18 december 2013 inzake de toepassing van de artikelen 107 en 108 van het Verdrag betreffende de werking van de Europese Unie op de-minimissteun in de landbouwsector. Voor de sector visserij zie Verordening (EU) Nr. 717/2014 van de Commissie van 27 juni 2014 inzake de toepassing van de artikelen 107 en 108 van het Verdrag betreffende de werking van de Europese Unie op de-minimissteun in de visserij- en aquacultuursector. Voor DAEB zie Verordening (EU) Nr. 360/2012 van de Commissie van 25 april 2012 betreffende de toepassing van de artikelen 107 en 108 van het Verdrag betreffende de werking van de Europese Unie op de-minimissteun verleend aan diensten van algemeen economisch belang verrichtende ondernemingen.

² Een onderneming in Europeesrechtelijke zin is een eenheid die een economische activiteit uitoefent. Een economische activiteit is het aanbieden van goederen en diensten op de markt. De rechtsvorm van deze eenheid of de wijze waarop zij wordt gefinancierd is hierbij niet van belang. Daarbij kunnen zowel privaatrechtelijke als publiekrechtelijke rechtspersonen een onderneming vormen. Dat er geen winstoogmerk is (zoals bij een stichting) is niet relevant.

³ Een overheidsinstantie kan zowel de centrale overheid, de provincie, de gemeente of een waterschap betreffen. Het kan ook zo zijn dat een uitvoeringsinstantie bevoegd is om namens hen steun te verlenen.

Bij overschrijding van de drempel kan geen beroep meer worden gedaan op de de-minimisverordening. Handelen in strijd met de staatssteunregels kan in het ergste geval leiden tot terugvordering van de verleende steun!

De bedragen die dienen te worden gebruikt bij het invullen van de verklaring, zijn brutobedragen vóór aftrek van belastingen. Behalve om subsidieverlening kan het daarbij gaan om leningen tegen gunstige voorwaarden, de verkoop van grond tegen een lagere prijs dan de marktwaarde, vrijstellingen, verlagingen of kwijtschelding van directe of indirecte belastingen etc. Onder voorwaarden is het mogelijk de verordening toe te passen op leningen en garanties die langer dan drie jaren lopen.

De de-minimissteun wordt geacht te zijn verleend op het tijdstip waarop uw onderneming een wettelijke aanspraak op de steun verwerft, ongeacht de datum waarop de de-minimissteun aan de onderneming wordt betaald. Dit betekent concreet de datum waarop een besluit tot subsidieverlening (of verlening van een voordeel door bijvoorbeeld het aangaan van een lening of garantstelling) aan uw onderneming is genomen.

Samenloop met reguliere staatssteun

Mogelijk heeft uw onderneming voor dezelfde kosten die in aanmerking komen voor de huidige de-minimissteun reeds staatssteun ontvangen, die door de Europese Commissie is goedgekeurd of binnen het toepassingsgebied van de algemene groepsvrijstellingsverordening⁴, de Landbouwgroepsvrijstellingsverordening⁵, de Visserijvrijstellingsverordening⁶, het vrijstellingsbesluit over de compensatie van kosten voor het beheer van diensten van algemeen economische belang (DAEB)⁷ valt. Het totaalbedrag van de-minimissteun en deze staatssteun mag dan de maxima niet overschrijden die op basis van het relevante besluit van de Europese Commissie of de betreffende vrijstellingsverordening zijn toegestaan. Als u twijfelt of bepaalde steun die u hebt ontvangen goedgekeurde of vrijgestelde steun is, kunt u hierover contact opnemen met de overheid of uitvoeringsinstantie van wie u de steun heeft ontvangen.

Het formulier heeft betrekking op drie situaties:

- uw onderneming heeft gedurende het lopende en de twee voorafgaande belastingjaren in het geheel geen de-minimis- steun ontvangen,
- uw onderneming, heeft gedurende het lopende en de twee voorafgaande belastingjaren de-minimissteun ontvangen. Opgeteld bij het bedrag van de huidige voorgenomen steun wordt echter het bedrag van € 200.000,- niet overschreden (respectievelijk € 100.000,-/ € 30.000,-/ € 20.000,-), of
- uw onderneming, heeft voor dezelfde kosten die in aanmerking komen voor de huidige voorgenomen steun reeds andere vormen van staatssteun ontvangen.

Het bewaren van gegevens

De Europese Commissie kan onrechtmatige steun nog gedurende tien jaar na de verlening terugvorderen. De mogelijkheid bestaat dan ook dat de Europese Commissie naderhand bij (de) Nederland(se) overheidsinstantie nog informatie opvraagt over hoe de steun is besteed om na te kunnen gaan of er wellicht sprake is van onrechtmatige steun. De overheidsinstantie van wie u de steun heeft ontvangen kan – indien zij zelf niet over die informatie beschikt – in een dergelijk geval aan u vragen om documenten waarmee kan worden aangetoond dat de steun besteed is aan die activiteiten waarvoor deze is verleend. Het gaat daarbij dan om documenten die u op grond van de algemene administratie- en bewaarverplichting voor ondernemers moet bewaren⁸.

⁴ Verordening (EU) Nr. 651/2014 van de Commissie van 17 juni 2014 waarbij bepaalde categorieën steun op grond van de artikelen 107 en 108 van het Verdrag met de interne markt verenigbaar worden verklaard.

⁵ Verordening (EU) Nr. 702/2014 van de Commissie van 25 juni 2014 waarbij bepaalde categorieën steun in de landbouw- en de bosbouwsector en in plattelandsgebieden op grond van de artikelen 107 en 108 van het Verdrag betreffende de werking van de Europese Unie met de interne markt verenigbaar worden verklaard.

⁶ Verordening (EU) Nr. 1388/2014 van de Commissie van 16 december 2014 waarbij bepaalde categorieën steun voor ondernemingen die actief zijn in de productie, de verwerking en de afzet van visserij- en aquacultuurproducten, op grond van de artikelen 107 en 108 van het Verdrag betreffende de werking van de Europese Unie met de interne markt verenigbaar worden verklaard.

⁷ Besluit van de Commissie van 20 december 2011 betreffende de toepassing van artikel 106, lid 2, van het Verdrag betreffende de werking van de Europese Unie op staatssteun in de vorm van compensatie voor de openbare dienst, verleend aan bepaalde met het beheer van diensten van algemeen economisch belang belaste ondernemingen.

⁸ Artikel 2:10, lid 1, BW (rechtspersonen) en artikel 3:15i BW (ondernemingen en vrije beroepsbeoefenaren).

SAMENVATTING SUBSIDIEAANVRAAG

U dient wel een relatienummer te hebben om subsidie uitbetaald te krijgen. U kunt (eventueel na het indienen van de subsidieaanvraag) het relatienummer aanvragen via RVO.nl, tel. 088-042 42 42.
nvt
2. Staat tegen uw organisatie een bevel uit tot terugvordering van steun, omdat deze steun in een eerder besluit van de Europese Commissie onrechtmatig en onverenigbaar met de interne markt is verklaard?
Nee
3. Bent u een aanbestedende dienst of anderszins aanbestedingsplichtig?
In het Handboek POP3 subsidie (zie website provincie) is een schema opgenomen waarmee u kunt nagaan of u aanbestedingsplichtig bent.
Als het antwoord op deze vraag ja is en u heeft al documenten die van belang zijn voor aanbestedingen voor dit project, voeg deze dan als bijlage toe.
Nee

Persoonsgegevens

Naam	[REDACTED]
Functie	Directeur
BSN	
Aanvrager	De Perenhoeve
E-mail	[REDACTED]@gmail.com
Telefoon	+316 [REDACTED]

Intermediair Bedrijfsgegevens

Intermediair persoonsgegevens

Begroting

②	Partnersnaam	De Perenhoeve
	Kostensoort	Kosten voor projectmanagement en projectadministratie
	Onderbouwing	Inrichting administratie en controle hierop
	Subsidiabele kosten	1.033,00
①	Partnersnaam	De Perenhoeve
	Kostensoort	Uitvoeringskosten - Kosten van haalbaarheidsstudies
	Onderbouwing	Onderzoek naar welke doelgroepen passen goed bij ons project
	Subsidiabele kosten	3.537,00

SAMENVATTING SUBSIDIEAANVRAAG

3	Partnersnaam	De Perenhoeve
	Kostensoort	Uitvoeringskosten - Kosten voor promotie en publiciteit
	Onderbouwing	☑ Google Online Marketing ☑ Google ☑ Social Media ☑ Derden Channels (origineelovernachten, bijzonderplekje.nl etc) ☑ Pers & PR ☑ Hippische wereld ☑ Landleven media ☑ Uitnodigen van Influencers ☑ Marketing Drenthe / Drenthe.nl
	Subsidiabele kosten	6.810,00
5	Partnersnaam	De Perenhoeve
	Kostensoort	Investerings - Kosten van architecten, ingenieurs en adviseurs
	Onderbouwing	Constructieberekening maken en bouwbegeleiding
	Subsidiabele kosten	2.303,00
4	Partnersnaam	De Perenhoeve
	Kostensoort	Investerings - Kosten voor aankoop van grond
	Onderbouwing	Inbreng eigen grond 6000 m2 a 50 euro per m2
	Subsidiabele kosten	300.000,00
9	Partnersnaam	De Perenhoeve
	Kostensoort	Uitvoeringskosten - Operationele kosten voor de uitvoering van het project
	Onderbouwing	Eigen arbeid
	Subsidiabele kosten	47.250,00
10	Partnersnaam	De Perenhoeve
	Kostensoort	Uitvoeringskosten - Operationele kosten voor de uitvoering van het project
	Onderbouwing	Eigen arbeid
	Subsidiabele kosten	23.625,00
6	Partnersnaam	De Perenhoeve
	Kostensoort	Uitvoeringskosten - Kosten van materiaal
	Onderbouwing	Alle materialen die nodig zijn voor het bouwen van de Perenhoeve
	Subsidiabele kosten	235.537,00
7	Partnersnaam	De Perenhoeve
	Kostensoort	Investerings - Kosten voor bouw of verbetering van onroerende zaken
	Onderbouwing	Alle kosten van machines en uren
	Subsidiabele kosten	154.380,00
8	Partnersnaam	De Perenhoeve
	Kostensoort	Investerings - Kosten van koop van nieuwe machines en installaties
	Onderbouwing	Voor extra comfort voor onze gasten Paardentrailer voor halen en brengen gasten/gebruik Hottubs en Jacuzzi's Electrische grasmaaier en elektrische tuingereedschap /
	Subsidiabele kosten	33.606,00

Toelichting grondslagen

In dit document kunt u secties vinden die onleesbaar zijn gemaakt. Deze informatie is achterwege gelaten op basis van de Wet open overheid (Woo). De letter die hierbij is vermeld correspondeert met de bijbehorende grondslag in onderstaand overzicht.

J Art. 5.1 lid 2 sub e

Het belang van de openbaarmaking van deze informatie weegt niet op tegen het belang van de eerbiediging van de persoonlijke levenssfeer van betrokkenen



De heer [REDACTED]
Dokter Larijweg 87
7961 NP RUINERWOLD

DATUM
ONDERWERP
ONS KENMERK

13 januari 2022
Omgevingsvergunning
Z.299370

Geachte heer [REDACTED]

Op 27 oktober 2021 hebben wij uw aanvraag omgevingsvergunning ontvangen voor het verbouwen van de mestsilo naar vakantieappartementen op het perceel Dokter Larijweg 87 te Ruinerwold.

Het besluit

Wij verlenen een omgevingsvergunning op grond van de Wet algemene bepalingen omgevingsrecht (hierna Wabo) voor het verbouwen van de mestsilo naar vakantieappartementen met de volgende activiteit:

- Het bouwen van een bouwwerk (artikel 2.1, lid 1, onder a Wabo).

Deze vergunning wordt verleend voor het perceel:

- Dokter Larijweg 87, 7961NP Ruinerwold.
- Kadastraal bekend gemeente Ruinerwold, sectie M, perceelnummer 1443.

Voorwaarden

1. Voordat u start met de uitvoering van de vergunning neemt u contact op met een toezichthouder van de gemeente via 14 0528 of wabotoezicht@dewoldenhoogeveen.nl.
2. Net als de start van de uitvoering, meldt u ook het gereed zijn van het vergunde bouwwerk. Ingebruikname kan pas na eindcontrole en goedkeuring door de toezichthouder.

Activiteit bouwen

3. De definitieve werktekeningen van de houten hoofdconstructie, inclusief berekening van de houten verbindingen (vooral de momentvaste verbindingen) moeten zijn ingediend en door de gemeente De Wolden zijn goedgekeurd voordat de houten draagconstructie mag worden aangebracht. Deze aanvullende constructieve gegevens moeten met zichtbare goedkeuring van uw (hoofd)constructeur [REDACTED] zijn ingediend.
4. De nog in te dienen stukken dienen uiterlijk 3 weken voor aanvang uitvoering betreffende werkzaamheden ter goedkeuring te worden ingediend. De aanvraag is ingediend via het omgevingsloket, de nog in te dienen stukken dienen ook via het omgevingsloket te worden ingediend.

5. U dient bij de uitvoering rekening te houden met de voorschriften uit de gemeentelijke Bouwverordening 2010 en het Bouwbesluit 2012.
6. De vergunninghouder draagt er zorg voor dat de bouwplaats op een deugdelijke wijze van de openbare weg is afgescheiden.

Bodemonderzoek

7. U dient voor uitvoering het bodemonderzoek te vervolledigen. Het bodemonderzoek in het kader van de bouwaanvraag dient te worden verricht binnen de (bouw)contouren van de te ontwikkelen verblijfsruimte. In het huidige onderzoek zijn geen boringen verricht binnen de (bouw)contouren. Mochten hier geen belemmeringen uit voort komen dan kunt u verder met de uitvoering.

Bestemmingsplan

De locatie is gelegen binnen het bestemmingsplan 'Dokter Larijweg 87, Ruinerwold' dat is vastgesteld op 24 juni 2021 en heeft de bestemming 'Recreatie' en 'Waarde - Archeologie' met de functieaanduiding 'Silo'. Het verbouwen van de mestsilo naar 5 vakantieappartementen en recreatieve voorzieningen, voldoet aan het bestemmingsplan 'Dokter Larijweg 87, Ruinerwold'.

Het bouwplan bevat het verbouwen van de bestaande ronde mestsilo, met in de kelder bergingen, toiletgroep, recreatie/cursus vergaderruimte, keuken en op de begane grond 5 vakantieappartementen. De mestsilo wordt afgedekt met een riet gedekte kap.

Activiteit bouwen

De activiteit bouwen is getoetst aan artikelen 2.1 en 2.10 van de Wabo. Er zijn geen weigeringsgronden. De aanvraag en de daarbij behorende gegevens maken het aannemelijk dat wordt voldaan aan de Bouwverordening 2010 van de gemeente De Wolden en het Bouwbesluit 2012.

Welstand

Het perceel ligt in het welstandsvrije gebied. De aanvraag is dus niet ter beoordeling voorgelegd aan de Commissie Ruimtelijke Kwaliteit en Cultuurhistorie.

Bijbehorende documenten

Bij dit besluit behoren de volgende documenten:

- Publiceerbaar aanvraagformulier, ontvangen op 27 oktober 2021, met ons kenmerk 'D.522067'.
- Bestektekening gewijzigd - blad A, van Jab bouwkundig advies, ontvangen op 7 januari 2022, met ons kenmerk 'D.522057'.
- Technisch tekening blad B (A), van Jab bouwkundig advies, ontvangen op 27 oktober 2021, met ons kenmerk 'D.522062'.
- Tekening blad C gebruik ruimtes, van Jab Bouwkundig advies, ontvangen op 27 oktober 2021, met ons kenmerk 'D.522060'.
- Tekening blad D bestaande mestsilo, van Jab bouwkundig advies, ontvangen op 27 oktober 2021, met ons kenmerk 'D.522054'.

- Kozijntekening blad E, van Jab bouwkundig advies, ontvangen op 17 december 2021, met ons kenmerk 'D.522070'.
- Bouwbesluit, van Jab bouwkundig advies, ontvangen op 27 oktober 2021, met ons kenmerk 'D.522064'.
- Bijlage constructie berekening bestaande mestsilo, ontvangen op 27 oktober 2021, met ons kenmerk 'D.522065'.
- Tekening beton details bestaande mestsilo, van De Aam beton- en steenindustrie bv, ontvangen op 27 oktober 2021, met ons kenmerk 'D.522066'.
- Melding AIM, ontvangen op 17 december 2021, met ons kenmerk 'D.522068'.
- Toelichting brandveilige constructie 9-9-2020_pdf, ontvangen op 17 december 2021, met ons kenmerk 'D.522071'.
- Statische berekening constructie, van De Boer Ingenieursbureau, ontvangen op 17 december 2021, met ons kenmerk 'D.522073'.
- Rapport verkennend bodemonderzoek, van EcoReest, ontvangen op 17 december 2021, met ons kenmerk 'D.522074'.
- Tekening brandcompartimenten gewijzigd blad D, van Jab Bouwkundig advies, ontvangen op 7 januari 2022, met ons kenmerk 'D.522059'.

Procedure

De aanvraag is volgens de reguliere procedure behandeld (artikel 3.7, paragraaf 3.2 van de Wabo). Op 17 november 2021 is verzocht om aanvullende gegevens die op 17 december 2021 zijn ontvangen.

Inwerkingtreding

Deze omgevingsvergunning treedt in werking de dag na toezending (artikel 6.1, lid 1 van de Wabo). U dient rekening te houden met de mogelijkheid dat belanghebbenden een bezwaarschrift kunnen indienen tot herroepen van het besluit. Daarbij kan een verzoek om schorsing van de inwerkingtreding bij de voorzieningenrechter worden gedaan.

Leges

Op grond van de Legesverordening 2021 worden leges in rekening gebracht voor het behandelen van een aanvraag om omgevingsvergunning. Volgens artikel 2.3.1.1 Bouwactiviteit als bedoeld in artikel 2.1, eerste lid, onder a, van de Wabo bent u een bedrag verschuldigd van € 8.379,00.

In de nog te ontvangen factuur leest u hoe het bedrag is berekend. Bent u het daar niet mee eens dan kunt u bezwaar maken. In de factuur staat hoe u dat doet.

Basisadministratie

In kader van de Basisregistraties Adressen en Gebouwen (BAG) worden de volgende verblijfsfunctie(s) geregistreerd:

- Bijeenkomstfunctie.
- Logiesfunctie.

- Overige gebruiksfunctie.

De mestilo heeft na uitvoering bouwplan de volgende verblijfsfuncties en adressen:

Dokter Larijweg 87- cursus vergaderruimte - bijeenkomstfunctie

Dokter Larijweg 87a- appartement 1- Logiesfunctie

Dokter Larijweg 87b- appartement 2- Logiesfunctie

Dokter Larijweg 87c- appartement 3- Logiesfunctie

Dokter Larijweg 87d- appartement 4- Logiefunctie, alleen indien eigen wc

Dokter Larijweg 87e appartement 5- Logiefunctie, alleen indien eigen wc

Vragen

Heeft u nog vragen over dit besluit? Dan kunt u contact opnemen met

 Wij verzoeken u bij correspondentie altijd ons kenmerk van deze zaak te vermelden.

Met vriendelijke groet,
Namens burgemeester en wethouders,



Coördinator Omgevingsvergunningen

Kopie

Een kopie van dit besluit is per e-mail verzonden aan de gemachtigde.

Niet eens met het besluit

Bent u het niet eens met het besluit? Dan kunt u een bezwaarschrift indienen. Dat doet u binnen zes weken na de dag van verzending van dit besluit per bezwaarformulier op de website, per e-mail of schriftelijk. Contactgegevens vindt u aan de linkerkant op de voorzijde van deze brief.

In het bezwaarschrift vermeldt u:

- uw naam, adres en telefoonnummer waarop u overdag bereikbaar bent
- de datum van uw bezwaarschrift
- een omschrijving van het besluit waartegen u bezwaar maakt
- de datum en het kenmerk van de brief waarin het besluit staat
- waarom u het niet met het besluit eens bent
- uw handtekening

Voorlopige voorziening

Diende u een bezwaarschrift in? En vindt u dat uw belangen zo dringend zijn, dat u het besluit daarop niet kunt afwachten? Dan kunt u bij de rechtbank een verzoek om een voorlopige voorziening indienen. Dit kan digitaal via <http://loket.rechtspraak.nl/bestuursrecht> of schriftelijk aan de voorzieningenrechter van de Rechtbank Noord-Nederland, Afdeling bestuursrecht, Postbus 150, 9700 AD Groningen. Zorgt u ervoor dat u een kopie van uw bezwaarschrift meestuurt. Houdt u er rekening mee dat u griffiekosten betaalt als u een verzoek om een voorlopige voorziening indient.

Algemene aandachtspunten uitvoering activiteit (ver)bouwen

Contact met de gemeente

Voor alle genoemde meldingen moet u, de vergunninghouder, contact opnemen met de gemeente. Er zijn hiervoor verschillende mogelijkheden. U kunt:

- bellen naar het algemene nummer (14 0528) van de gemeente;
- e-mailen naar wabotoezicht@dewoldenhoogeveen.nl.

U hebt een omgevingsvergunning gekregen voor het uitvoeren van bouwwerkzaamheden. Voordat u gaat beginnen met de bouw, zijn er een aantal zaken waar wij u op willen wijzen. Enkele belangrijke aandachtspunten kunt u in deze brochure nalezen. In de gemeentelijke bouwverordening en in het bouwbesluit 2012 kunt u vinden welke verplichtingen mogelijk nog meer van belang zijn bij de uitvoering van de (ver)bouwwerkzaamheden.

Verantwoordelijkheid

De vergunninghouder is verantwoordelijk voor de tijdige meldingen, het voldoen aan de voorwaarden van de vergunning en het bouwen volgens de vergunning en wet- en regelgeving. Ook als deze aspecten zijn overgedragen aan een aannemer.

Voor de start van de werkzaamheden

Vooroverleg

Bij grotere bouwplannen dient u met uw aannemer vooroverleg te plegen met de gemeente omtrent de uitvoering. Tijdens dit vooroverleg worden een aantal aspecten voor de uitvoering met u doorgenomen en worden afspraken gemaakt over de wijze van samenwerken tijdens de uitvoering. Maak tijdig een afspraak met de toezichthouder. In het vooroverleg wil de gemeente weten wie het centrale aanspreekpunt van de vergunninghouder is tijdens de bouwwerkzaamheden en in hoeverre deze persoon gemachtigd is om beslissingen te nemen.

Peil en rooilijnen

Er mag niet eerder worden begonnen met bouwen dan nadat de peilhoogte (de hoogte van de afgewerkte begane grondvloer) en de rooilijnen (de grenzen op uw perceel waarbinnen u moet bouwen) door de gemeente zijn gecontroleerd. Dit geldt natuurlijk niet voor een interne verbouwing, een dakkapel of bijvoorbeeld een aanbouw omdat de peilhoogte en de plaats op het terrein al door de bestaande bebouwing vast staan.

Voorschriften

Wees er op bedacht dat de vergunning onder bepaalde voorschriften (voorwaarden) kan zijn verleend. Lees de vergunning dus vooraf goed door. Ook is degene die de bouwwerkzaamheden in uw opdracht uitvoert verplicht de voorschriften van de omgevingsvergunning na te leven.

In de vergunning kan zijn bepaald dat u voor of tijdens de bouw nog bepaalde gegevens en bescheiden ter goedkeuring aan de gemeente moet overleggen. Dit kunnen bijvoorbeeld kwaliteitsverklaringen of detailberekeningen en/of – tekeningen van de bepaalde bouwdelen zijn.

Let op: Wanneer u uw aanvraag om omgevingsvergunning digitaal heeft ingediend via het Omgevingsloket, dan moeten alle aanvullende gegevens via dit loket digitaal worden ingediend.

Tijdens uitvoering van de werkzaamheden

Start bouw

In de omgevingsvergunning kunnen specifieke uitvoeringswerkzaamheden worden genoemd die u moet melden bij de toezichthouder. Spreek, wanneer u een aannemer heeft ingeschakeld, goed af wie van u de meldingen aan de gemeente zal doen.

Elk van de navolgende onderdelen van het bouwproces moet u, wanneer van toepassing, altijd uiterlijk twee dagen voor de uitvoering daarvan melden bij uw toezichthouder:

De aanvang van de werkzaamheden, waaronder ontgravingwerkzaamheden.

De aanvang van het inbrengen van de funderingspalen.

De aanvang van de grondverbeteringwerkzaamheden.

Het storten van gewapend beton (tenminste 1 dag van tevoren).

Bodem

Indien sprake is van grond wat vrij zal komen van de bouwlocatie adviseren wij te werken met een gesloten grondbalans. Vrijkomende grond mag op het perceel zelf verwerkt worden. Indien dit niet mogelijk is moet u eerst contact opnemen met de gemeente. Een onderzoek conform het Besluit bodemkwaliteit kan worden verlangd.

Vergunning en bescheiden bij de hand

De omgevingsvergunning met alle bijbehorende bescheiden zoals tekeningen moeten altijd bij de vergunninghouder en/of degene die de werkzaamheden uitvoert onder handbereik zijn. De toezichthouder kan naar de vergunning en bescheiden vragen. Ook moeten (indien van toepassing) het bouwveiligheidsplan en eventuele andere toestemmingen aanwezig zijn en op verzoek van de toezichthouder getoond worden.

Afscheiding bouwterrein

Het terrein waarop wordt gebouwd, waar grond wordt ontgraven of waar dergelijke werkzaamheden worden verricht moet door een doeltreffende afscheiding van de weg en van het aangrenzende open erf of terrein zijn afgescheiden indien gevaar of hinder te verwachten is. Het verkeer dient hier zo min mogelijk hinder van te ondervinden en de toegang tot brandkranen en andere openbare voorzieningen (zoals leidingen) mag niet worden belemmerd.

Rioolaansluiting

Om foutieve rioolaansluitingen tegen te gaan schrijft de gemeente verschillende kleuren riolering voor op gemeentelijk, maar ook op particulier terrein. Elk type water, in zijn eigen kleur buis. Zo houden we het overzicht, ook onder de grond. Indien niet anders is voorgeschreven, gelden de volgende kleuren:

- Hemelwaterafvoer in de kleur groen;
- Vuilwaterafvoer in de kleur bruin.

De riolering moet conform het advies worden aangelegd. De gemeente controleert de rioolaansluitingen op kleur en aanleg. Ter controle van de aansluiting dient u een afspraak te maken met de toezichthouder van de gemeente. Indien nodig dient u de aansluiting te ontgraven om de controle mogelijk te maken.

Bouwafval

U dient ervoor te zorgen dat er tijdens het bouwen geen bouwafval op de openbare weg of op naast gelegen percelen komt te liggen. Ook mag geen zwerfvuil door uw bouwen in de omgeving terechtkomen.

Geluid

Bedrijfsmatige bouw- of sloopactiviteiten mogen alleen op werkdagen en op zaterdag tussen 7.00 uur en 19.00 worden uitgevoerd. Daarbij dient u, ten behoeve van omwonenden, rekening te houden met onderstaande blootstellingstabel.

Dagwaarde	Max. blootstellingsduur
≤ 60 dB(A)	Onbeperkt
> 60 dB(A)	50 dagen
> 65 dB(A)	30 dagen
> 70 dB(A)	15 dagen
> 75 dB(A)	5 dagen
> 80 dB(A)	Geen

De in bovenstaande tabel genoemde waarden betreffen daggemiddelden. Het bevoegde gezag kan ontheffing verlenen. Indien bij de aanvraag niet om een akoestisch rapport is gevraagd, wordt aangenomen dat u aan de grenswaarden van het Bouwbesluit 2012 voldoet. Blijkt tijdens de uitvoering dat niet aan de grenswaarden wordt voldaan, dan kan het werk worden stilgelegd. Zorg dan ook dat u voldoende voorzorgmaatregelen treft om geluid op de omringende bebouwing voldoende te beperken, bijvoorbeeld bij heiwerkzaamheden.

Schade aan wegen en terreinen

Beschadiging van wegen en/of terreinen moet bij de gemeente worden gemeld. De gemeente zal op uw rekening de schade herstellen. De gemeente adviseert u voor aanvang van de bouw de huidige onderhoudssituatie van wegen en terreinen op foto vast te leggen, zodat achteraf geen meningsverschil kan ontstaan over of de schade tijdens de bouw is veroorzaakt.

Schade aan andere bouwwerken

De veroorzaker is zelf aansprakelijk voor schade die tijdens de bouwwerkzaamheden ontstaat. Wanneer u gaat heien dient u de directe omgeving op tijd te waarschuwen. Indien u geen trillingsrapport voor heiwerkzaamheden heeft hoeven aanleveren bij de aanvraag voor de omgevingsvergunning, wordt aangenomen dat u aan de grenswaarden van het Bouwbesluit 2012 voldoet bij het uitvoeren van heiwerkzaamheden. Zorg dat u voldoende voorzorgmaatregelen treft om trillingen op de omringende bebouwing voldoende te beperken. Het is zinvol om voorafgaand aan de bouw een inventarisatie te maken van de bouwkundige staat van de omliggende bebouwing. Wanneer er ernstige schade of hinder voor de omgeving ontstaat zijn de gemeentelijke toezichthouders bevoegd om de desbetreffende bouwwerkzaamheden stil te leggen.

Boor- of avegaarpalen

In de grond gevormde funderingspalen moeten door het gemeentelijk toezicht worden goedgekeurd voordat een aanvang kan worden genomen met de verdere funderingswerkzaamheden.

Deze goedkeuring krijgt u wanneer alle boorpalen akoestisch zijn doorgemeten en de uitkomsten van het doormetingsrapport goed zijn.

Verder moeten op aanwijzing van het gemeentelijk toezicht enkele paalkoppen worden ontgraven, schoongespoten en ter keuring worden aangeboden.

Constructieve detailberekeningen

In de omgevingsvergunning kan zijn bepaald dat, voordat met bepaalde bouwonderdelen mag worden gestart, nog aanvullende constructieve detailberekeningen en -tekeningen ter keuring moeten worden ingediend. Deze aanvullende berekeningen moeten de goedkeuring hebben van uw eigen constructeur. Als dit niet het geval is worden de ingediende gegevens niet in behandeling genomen. Dit kunnen bijvoorbeeld constructieve berekeningen en tekeningen zijn van prefab bouwonderdelen zoals kelders, vloeren en daken die door uzelf of uw aannemer worden besteld. Pas wanneer deze detailberekeningen door de gemeente zijn goedgekeurd mag u met deze onderdelen starten.

Bij gereedkomen van de werkzaamheden

Gereedmelden van bepaalde onderdelen

Als u klaar bent met de volgende onderdelen van bouwwerkzaamheden, moet u de gemeente hiervan onmiddellijk op de hoogte brengen:

- putten en grond- en huisaansluitleidingen van de riolering, leidingdoorvoeren en mantelbuizen door wanden en vloeren beneden straatpeil;
- de thermische isolatie in de spouw van wanden, en de thermische isolatie in andere besloten constructies.

U mag deze onderdelen gedurende twee dagen na de melding niet aan het oog onttrekken, tenzij de toezichthouder u daar toestemming voor geeft. In de vergunning kunnen meer uitvoeringswerkzaamheden worden genoemd die u moet melden bij de toezichthouder.

In gebruikname

Zodra het gehele bouwwerk klaar is of wanneer u het in gebruik wenst te nemen moet u hier melding van maken. Een toezichthouder maakt dan een afspraak met u en controleert vervolgens of alles volgens vergunning is gebouwd. Pas wanneer alles in orde is bevonden wordt uw dossier afgesloten en kunt u het gebouwde in gebruik nemen.

Deze gereedmelding moet uiterlijk gebeuren op de dag van het gereedkomen van de laatste werkzaamheden. Zonder gereedmelding mag het gebouw niet in gebruik worden genomen. Voordat de toezichthouder het dossier heeft afgesloten is een inschrijving bij de Kamer van Koophandel en/of het bevolkingsregister van de gemeente niet mogelijk.

Niet nakomen van verplichtingen

Wanneer u zich niet aan voornoemde verplichtingen houdt kan bestuurlijk worden opgetreden. Eventuele kleine wijzigingen tijdens de bouw moeten vooraf door het gemeentelijk bouwtoezicht worden goedgekeurd. Het kan soms nodig zijn dat een wijziging op de bestaande omgevingsvergunning moet worden aangevraagd.

Flora en fauna

Voordat u met de werkzaamheden begint, willen wij u attent maken op de Wet natuurbescherming (Wnb). Deze wet beschermd Nederlandse planten- en diersoorten, natuurgebieden (Natura 2000) en houtopstanden. U heeft de plicht om te onderzoeken of uw werkzaamheden van invloed zijn op beschermde soorten of Natura 2000. Als u niet zeker weet of er beschermde soorten, of hun verblijfplaatsen, worden verstoord of vernietigd als gevolg van de werkzaamheden, of uw project negatieve invloed heeft op Natura 2000, dan kunt u een ecologisch onderzoek (quickscan) laten uitvoeren door een ecologisch adviesbureau.

Afhankelijk van de uitkomst van het onderzoek kunt u doorgaan met uw werkzaamheden, moet u de werkzaamheden uitstellen of moet u de werkzaamheden staken en eerst een ontheffing of vergunning in het kader van de Wnb aanvragen bij de provincie Drenthe. Alle informatie hierover kunt u vinden op de website van de provincie

(<https://www.provincie.drenthe.nl/onderwerpen/natuur-milieu/natuur/wnb>).

Burgerlijk Wetboek

Tot slot willen wij u ter informatie wijzen op twee belangrijke privaatrechterlijke verplichtingen ten opzichte van uw bureu, genoemd in het Burgerlijk Wetboek (boek 5, titel 4):

Het bouwwerk, inclusief de fundering en dakgoten, dient u op eigen grond te bouwen, tenzij anders met de eigenaar van het belendend perceel is overeengekomen.

Op een afstand van minder dan 2 meter, gemeten loodrecht op de perceelgrens, mogen geen doorzichtige gevelopeningen in de uitwendige scheidingsconstructie aanwezig zijn, tenzij de eigenaar van het belendend perceel hiertegen geen bezwaar heeft.

Wij adviseren u om altijd vooraf uw bouwplannen met de bureu te bespreken.

Niet bouwen?

Een vergunning is geen verplichting om te bouwen. Maakt u geen gebruik van uw vergunning? Dan kan de gemeente deze vergunning na 3 jaren intrekken. De gemeente zal dan eerst contact opnemen, en u de mogelijkheid bieden om alsnog binnen korte termijn te starten met de uitvoering. Doet u dit niet, dan zullen wij de vergunning intrekken. In bijzondere situaties kunnen wij de vergunning na 26 weken na het onherroepelijk worden van de vergunning intrekken.

Toelichting grondslagen

In dit document kunt u secties vinden die onleesbaar zijn gemaakt. Deze informatie is achterwege gelaten op basis van de Wet open overheid (Woo). De letter die hierbij is vermeld correspondeert met de bijbehorende grondslag in onderstaand overzicht.

J Art. 5.1 lid 2 sub e

Het belang van de openbaarmaking van deze informatie weegt niet op tegen het belang van de eerbiediging van de persoonlijke levenssfeer van betrokkenen

Calculatie bouw silo								
Dak incl ramen	Div	uur prijs	m1	subsidie	uren	BTW		
Constructie hout					22350			
Dampfolie	400 m2				600			
Dakbeschot					12500			
Rieten Dak	450 m2				55000			
Div Materialen					7750			
Ramen 1500 x 2000	glas		60		10500			
Dakramen					4500			
Uren inhuur		κ	κ		0	6500		
Isolatie					3500	0		
				116700	77500	0	116700	Fase 1
						0		
Buitenkant						0		
Deuren entree					11500	0		
Zagen					1500	0		
Div materialen					5500	0		
Uren inhuur		κ	κ		0	1700		
Onvoorzien					500	0		
				19000		0	19000	fase 4
1 e laag						0		
Balken					3500	0		
Vloerdelen					4250	0		
Stenen kelder buitenring					1950	0		
Isolatie					8800	0		
Stenen kelder binnenring					1950	0		
Lijm/cement					750	0		
Kozijnen		κ	κ		400	0		
Deuren		κ	κ		2000	0		
Isolatie		κ		20	2500	0		
Div Materialen					3850	0		
Dekvloer					6500	0		
Uren		κ	κ		0	4875		
Verf					2500	0		
Onvoorzien					2500	0		
				41450		0	41450	fase 2
2e laag Appartementen						0		
Trap					1450	0		
Balustrade					1250	0		
Lift tbv minder validen					10000	0		
Wanden	50 m	500 cm	40		10500	0		
Deuren			10		2250	0		
Kozijnen			10		850	0		
Trappen vide		κ	κ		2500	0		
Vide		κ	κ		4000	0		
Stenen binnenring		κ	κ		0	8400		
Tegelwerk					7500	0		
Stucken		κ	κ		0	6125		
Uren		κ	κ		0	11375		
Div Materialen schr etc					3500	0		
Electrisch					4500	0		
Riolering					3500	0		
Water					3800	0		
Ventilatie					3200	0		
Sanitair					6500	0		
Slotenplan					3500	0		
Verf					1500	0		
Onvoorzien					5500	0		
				75800		0	75800	fase 3
						0		
Vergaderruimte						0		
Stucken		κ	κ		0	4375		
Deuren en ramen					5000	0		
Div Materialen					2500	0		
Elektrisch					1845	0		
Ventilatie incl toilet en keuken					2250	0		
Sanitair					1750	0		
Verf					950	0		
Onvoorzien					2500	0		
Uren		κ	κ		0	3000		
				16795		0	16795	fase 5

					0			
Keuken					0			
Elektrische		1250			0			
Riolering		650			0			
Water incl Toiletten		2800			0			
Onvoorzien		2500			0			
Uren	K		K		1250			
		7200			0	7200	fase 6	
Algemeen installatie					0			
Elektrische Installatie		9500			0			
Elektrische Installatie Kelder		4500			0			
Noodverlichting		2400			0			
Riolering		4100			0			
Water		8500			0			
Vloerverwarming		1500			0			
Brandbeveiliging		1500			0			
warmtepomp		25000			0			
Onvoorzien		2500			0			
Airco`s		9450			0			
Uren	K		K		4875			
		68950			0	68950	fase 7	
					0			
					0			
Diverse machine s Huur en koop		5500			0	5500	fase 1 t/m 8	
					0			
Inrichting Silo					0			
Appartementen	K	47500	K		0			
Groepsruimte		5500			0			
Keuken		3149			0			
Hal	K	2345			0			
Onvoorzien		7500			0			
Uren	0		0		0			
		65994				65994	fase 8	
						417389		
					52475	52475		469864 Tot hier Leader
Terrein					0			
Terrein opschonen		32500			0			
Saneren		60000			0			
Aanleg Hout en beplanting		13500			0			
Kosten paardenbak		5250			0			
Paardenboxen		19500			0			
Aanleg parkeerterrein		10000			0			
Aanleg terras		5500			0			
Onvoorzien		5000			0			
Uren	K		K		52000			
		151250				151250		
Machines					156950			
Paardentrailer		9500						
Electrische maaier		2500						
Electrisch tuingereedschap		1450						
Stofzuiger en schoonmaak mach		2257						
		15707				15707		
Kosten adviseurs								
Architect				2750				
Bouwkundig tekenaar				5400				
Constructieberekening		850						
Advies Ruimtelijk		0		11940				
Stikstof				450				
Geluid				2250				
Landschappelijke tekening				800				
Accountant				475				
Leges		0		16325				
Verkennd Onderzoek bodem				1000				
		850		41390		850		
Reis en verblijfskosten								
Div reis en verblijfskosten						0		
Kosten Public relations								
Website Domein Reclame en PR		8500				8500		
Bijdrage vrijwilligers								
		2500		2500				

Grond			κ	κ	290000				
Aanloopkosten/verzekering							12500		
							1076060	incl btw	
							889306	excl btw	
						Eigen inbreng	381886		
						Totale begroting	1271192		
Eigen Inbreng									
Inbreng eigen uren	κ	κ			40625				
Inbreng reeds gemaakt kosten/betaald					41390				
en inbreng Grond	κ	κ			290000				
Inbreng uren in natura					7429				
Inbreng vrijwilligers					2442				
					381886				
						Af eigen inbreng	381886		
						Sub Totaal	889306		
						Financiering	450000		
						Extra	Welness		
						Hottub	3	8500	
						Jaccuzi	2	15000	
								23500	
						Totaal financiering compl		23500	
								473500	
						Deel	Financiering		
						Deel	Leader		

Toelichting grondslagen

In dit document kunt u secties vinden die onleesbaar zijn gemaakt. Deze informatie is achterwege gelaten op basis van de Wet open overheid (Woo). De letter die hierbij is vermeld correspondeert met de bijbehorende grondslag in onderstaand overzicht.

K Art. 5.1 lid 2 sub f

Het belang van de openbaarmaking van deze informatie weegt niet op tegen het belang van de bescherming van andere dan in art. 5.1 lid 1 sub c genoemde concurrentiegevoelige bedrijfs- en fabricagegegevens



Lichterweg 1
8042 PW Zwolle

T 038 443 23 30
F 038 443 23 34
E zwolle@bmn.nl
W www.bmn.nl

IBAN [REDACTED] C
BIC INGBNL2A
BTW-nr NL006357830B01
KVK 01013888

ZWOLLE KONTANT

T.a.v. [REDACTED] 06- [REDACTED]
[REDACTED]

ZWOLLE, 25 augustus 2022

Betreft: Perenhoeve
Dokter Larijweg 87
7961 NP RUINERWOLD

Offertenummer : 227002328
Geldig t/m : 22 september 2022
Behandeld door : [REDACTED] J
038-4432330
Vertegenwoordiger :
Pagina : 1/2

Geachte heer [REDACTED] J

Bedankt voor uw offerteaanvraag! Met genoegen bieden wij u deze vrijblijvende offerte aan voor onderstaande bouwmaterialen.

Graag vragen wij u om onderstaande specificatie te controleren op juistheid.
Bij vragen of het verstrekken van de opdracht kunt u refereren aan bovenstaand offertenummer.

Aantal	Eenh.	Omschrijving	Aantal	Prijs Eenheid	Totaal
		Voorbehandeling:			
1,00	flacon	STRIKOLITH STRIKOCLEAN 1 LTR	[REDACTED] K	[REDACTED] K flacon	[REDACTED]
1,00	emmer	STRIKOLITH DIEPGROND 10 LTR	[REDACTED] K	[REDACTED] K emmer	
		of:			
1,00	emmer	STRIKOTHERM HECHTKONTAKT BI/BU 22 KG	[REDACTED] K	[REDACTED] K emmer	
		Hecht-mortel:			
1,00	emmer	STRIKOTHERM GW/FLEX GRONDM BI/BU 25 KG CEMENTVRIJ	[REDACTED] K	[REDACTED] K emmer	
		Isolatie:			
50,00	pak	STRIKOTHERM EPS 040 1000X500X60MM 8ST STOMP 4stuks per pak	[REDACTED] K	[REDACTED] K M2	
		Folie:			
4,00	rol	STRIKOTHERM GLASV.WEEFSEL FIJN 100CMX50M GROEN 4X4MM	[REDACTED] K	[REDACTED] K rol	
		Voorbehandeling			
1,00	emmer	STRIKOTHERM VOORSTRIJK BGI BU 22 KG	[REDACTED] K	[REDACTED] K emmer	

Hierna komt de afwerking afhankelijk wat er is gewenst voor meer informatie verwijst u naar de site <https://www.strikolith.com/gevelisolatiesystemen/kunsthars-gebonden-sierpleister>



Offertenummer : 227002328

Pagina : 2/2

Aantal	Eenh.	Omschrijving	Aantal	Prijs Eenheid	Totaal
<p>Levering : De prijzen in deze offerte gelden voor levering franco werk, exclusief de Waddeneilanden, voor zover de vrachtwagen tot circa 50 ton kan en mag rijden. Hulp bij het lossen is verplicht. Aantallen kunnen afwijken in verband met verpakkingseenheden, tenzij anders vermeld. De speciaal voor u bestelde artikelen nemen we niet retour. Voor magazijnleveringen onder de 400 euro brengen wij 45 euro aan transportkosten in rekening per losadres.</p> <p>Prijzen : Genoemde prijzen zijn netto, exclusief BTW en berekend volgens de huidige loon- en prijsverhoudingen en geldig voor levering binnen 14 dagen. Eventuele verhogingen zullen daarna worden doorberekend.</p>					

De grondstoffenmarkt is op dit moment sterk in beweging. Ondanks de geldigheidsduur van deze offerte, kan het in uitzonderlijke gevallen gebeuren dat wij een prijsaanpassing moeten maken op bestaande offertes en orders.

Zoals bekend, staan de prijzen voor brandstof en energie op dit moment op ongekennde hoogte. Vandaar dat wij genoodzaakt zijn om per 1 april op alle magazijn gebracht orders een energietoeslag te gaan heffen van 1% van de totale orderwaarde.

Voor staal en lood gerelateerde producten gelden dagprijzen.

Met vriendelijke groet,
BMN Zwolle



@bmn.nl

Toelichting grondslagen

In dit document kunt u secties vinden die onleesbaar zijn gemaakt. Deze informatie is achterwege gelaten op basis van de Wet open overheid (Woo). De letter die hierbij is vermeld correspondeert met de bijbehorende grondslag in onderstaand overzicht.

C Art. 5.1 lid 1 sub c

Deze informatie betreft bedrijfs- en fabricagegegevens die vertrouwelijk aan de overheid zijn meegedeeld

J Art. 5.1 lid 2 sub e

Het belang van de openbaarmaking van deze informatie weegt niet op tegen het belang van de eerbiediging van de persoonlijke levenssfeer van betrokkenen

K Art. 5.1 lid 2 sub f

Het belang van de openbaarmaking van deze informatie weegt niet op tegen het belang van de bescherming van andere dan in art. 5.1 lid 1 sub c genoemde concurrentiegevoelige bedrijfs- en fabricagegegevens

From: [redacted] <[redacted]@remaxbv.nl>
Sent: dinsdag 19 april 2022 15:24
To: [redacted] <[redacted]@gmail.com>
Subject: aangepaste aanbieding alu kozijnen
Attachments: werktekening [redacted] V02 d.d. 19-04-2022.pdf, AV REMAX BV april 2019.pdf

Goedemorgen [redacted]

Referte je email d.d. 19-04-2022 (aanpassen glas)

Naar aanleiding van referte treft u hierbij aan onze aangepaste aanbieding voor de levering van aluminium kozijnen, puur en deur.

We hebben de volgende specificaties gehanteerd:

- het merk (profiel) Aluprof voor de kozijnen MB70 met aanslag is gekozen. Een zeer hoogwaardig en mooi afgewerkt product.
- we hebben de van u ontvangen. Zie bijlage 1.
- Kozijnen inclusief HR++ glas.
- De deuren verkrijgen HR++ met veiligheidsglas beider zijden.
- de voordeur draait naar binnen en tuindeuren naar buiten
- Kleur RAL 9005 mat structuur
- het sluitwerk voldoet aan de eisen SKG-2 komo attest, conform bouwbesluit.
- de levertijd bedraagt circa 6-7 weken na opdrachtverstrekking en aanbetaling, (levertijden zijn op dit moment niet goed te voorspellen)
- onze algemene voorwaarden zijn van toepassing. Zie bijlage 2

De aluminium kozijnen en deuren zoals vorenstaand beschreven kunnen we u leveren voor de totaalprijs van € 20.550,-- exclusief BTW,

Gelet op de aluminium prijsontwikkelingen (grondstoffenmarkt en energieprijzen) heeft deze offerte een geldigheidsduur van 1 week.

Heeft u vragen of opmerkingen neem dan gerust contact met ons op, We vernemen in ieder geval graag uw reactie,

Hartelijke groet

[redacted]
Drs Ing. [redacted]



REMAX BV

Telefoon: 030-8200250
Showroom: Pioniersweg 21, Emmen (NL)
Webshop: A1-kozijn.nl
Email: info@remaxbv.nl

1599/2022/SZ/WESTENBRINK

Datum: 2022-04-19
 Gültigkeitsdauer: 1 Tag
 1 EUR = 4,4000 PLN

1) FEST 1000 x 1200

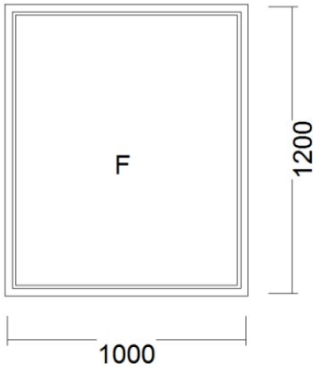

Beschreibung: T PROFILE ZEICHNUNGSMASSEN MIT FLOSSE 21MM VON AUSSEN

1.1 System MB-70 - Fenster mit thermischer Trennung

Ansicht	VON INNEN	null	0 %
Typ FEST 1000 x 1200			
Rahmenart	Standard MB-70	allgemein A	10 %
Scheibe			
Scheibe Nr 1 (Innen)	Thermofloat 4	Scheibe 1 (zwei- oder drei)	1,2 M2
Distanzrahmen Nr 1	16(Ar) Stahl	Scheibe Rahmen	1,2 M2
Scheibe Nr 2	Float 4	Scheibe 2 (zwei)	1,2 M2
Sprosse	nein	null	0 %
Farbe			
Außenfarbe	RAL 9005 Matt	ALU Farbe: außen = innen	2,5 %
Innenfarbe	RAL 9005 Matt	ALU Farbe: außen = innen	2,5 %
Beschlag			
Beschlag	ohne	allgemein A	1 Kpl

2) FENSTER (DKR) 1000 x 1200

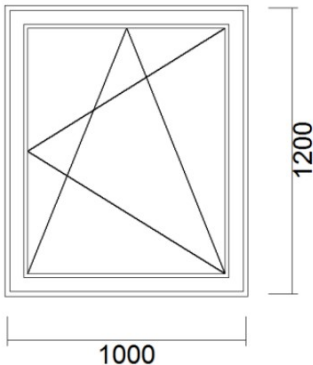

Beschreibung: T PROFILE ZEICHNUNGSMASSEN MIT FLOSSE 21MM VON AUSSEN

2.1 System MB-70 - Fenster mit thermischer Trennung

Ansicht	VON INNEN	null	0 %
Typ FENSTER (DKR) 1000 x 1200			
Rahmenart	Standard MB-70	allgemein A	10 %

Abdeckungsfarbe	Abdeckungen - Weiß	oslonki ALU	1 Kpl
Drückergarnitur	Fenstergriff weiß (MB)	allgemein A	1 St.
Scheibe			
Scheibe Nr 1 (Innen)	Thermofloat 4	Scheibe 1 (zwei- oder drei)	1,2 M2
Distanzrahmen Nr 1	16(Ar) Stahl	Scheibe Rahmen	1,2 M2
Scheibe Nr 2	Float 4	Scheibe 2 (zwei)	1,2 M2
Sprosse	nein	null	0 %
Farbe			
Außenfarbe	RAL 9005 Matt	ALU Farbe: außen = innen	2,5 %
Innenfarbe	RAL 9005 Matt	ALU Farbe: außen = innen	2,5 %
Beschlag			
Beschlag	ohne	allgemein A	1 Kpl

3) AUSSENTÜREN (Stulp) (D+D) 2000 x 2500

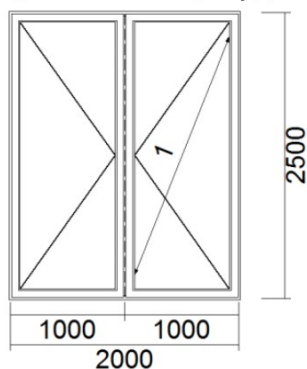

Beschreibung: STANDARDRAHMEN

3.1 System MB-70 - mit thermischer Trennung - Türen

Ansicht	VON INNEN	null	0 %
Garantie	NEIN	allgemein A	0 St.

Typ AUSSENTÜREN (Stulp) (D+D) 2000 x 2500

Anwendung	AUSSEN	null	0 %
Drehrichtung	NACH AUßEN	allgemein A	0 St.
Schwelle	Standard zu HT MB-70	allgemein A	2 M
FARBE VON HAUSTÜRBANDERN	RAL in Elementfarbe (3 Stk.)	allgemein C	2 Kpl

Scheibe

Scheibe Nr 1 (Innen)	THER. 33.1 ("Sicherheitsglas")	Scheibe 1 (zwei- oder drei)	5 M2
Distanzrahmen Nr 1	16(Ar) Stahl	Scheibe Rahmen	5 M2
Scheibe Nr 2	33.1 ("Sicherheitsglas")	Scheibe 2 (zwei)	5 M2
Sprosse	nein	null	0 %

Farbe

Außenfarbe	RAL 9005 Matt	ALU Farbe: außen = innen	2,5 %
Innenfarbe	RAL 9005 Matt	ALU Farbe: außen = innen	2,5 %

Beschlag

HT Beschlag	Aussendrücker RAL9005 schwarz / Innendrücker RAL9005 schwarz HT Garnitur:D, W, G- 1		
Schloss	1 St.		
Beschlag Schloss	ZA-HT Getriebe mit 3-Schloßfallen 1 Schloss	HT Garnitur:1 Schloss	1 St.
Haupt PZ	Baustellen-PZ im Hauptschloss	HT Garnitur:D, W, G- 1 PZ	1 St.

Zusätze

D.ZW.NS.A - zusätzliches Scharnierband Sonderfarbe (ALU)	B	2 St.
ZM.Z.3.NS.A - wechsel vom Stand. auf ein Dreiflügeligesband (ALU)	B	8 St.

4) AUSSENTÜREN (D) 2500 x 2550

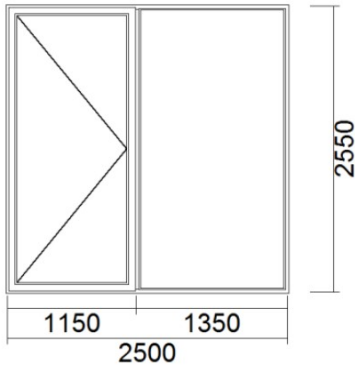

Beschreibung: STANDARDRAHMEN

4.1 System MB-70 - mit thermischer Trennung - Türen

Ansicht	VON INNEN	null	0 %
Garantie	NEIN	allgemein A	0 St.

Typ AUSSENTÜREN (D) 1150 x 2550

Anwendung	AUSSEN	null	0 %
Drehrichtung	NACH INNEN	allgemein A	0 St.
Schwelle	Standard zu HT MB-70	allgemein A	1,15 M
FARBE VON HAUSTÜRBANDERN	RAL9016 Weiß	allgemein C	1 Kpl

Scheibe

Scheibe Nr 1 (Innen)	THER. 33.1 ("Sicherheitsglas")	Scheibe 1 (zwei- oder drei)	2,933 M2
Distanzrahmen Nr 1	16(Ar) Stahl	Scheibe Rahmen	2,933 M2
Scheibe Nr 2	33.1 ("Sicherheitsglas")	Scheibe 2 (zwei)	2,933 M2
Sprosse	nein	null	0 %

Farbe

Außenfarbe	RAL 9005 Matt	ALU Farbe: außen = innen	2,5 %
Innenfarbe	RAL 9005 Matt	ALU Farbe: außen = innen	2,5 %

Beschlag

HT Beschlag	Aussendrucker RAL9005 schwarz / Innendrucker RAL9005 schwarz HT Garnitur:D, W, G- 1		
Schloss	1 St.		
Beschlag Schloss	ZA-HT Getriebe mit 3-Schloßfallen 1 Schloss	HT Garnitur:1 Schloss	1 St.
Haupt PZ	Baustellen-PZ im Hauptschloss	HT Garnitur:D, W, G- 1 PZ	1 St.

4.2 System MB-70 - Fenster mit thermischer Trennung

Ansicht	VON INNEN	null	0 %
---------	-----------	------	-----

Typ FEST 1350 x 2550

Scheibe

Scheibe Nr 1 (Innen)	THER. 33.1 ("Sicherheitsglas")	Scheibe 1 (zwei- oder drei)	3,443 M2
Distanzrahmen Nr 1	16(Ar) Stahl	Scheibe Rahmen	3,443 M2
Scheibe Nr 2	33.1 ("Sicherheitsglas")	Scheibe 2 (zwei)	3,443 M2
Sprosse	nein	null	0 %

Farbe

Außenfarbe	RAL 9005 Matt	ALU Farbe: außen = innen	2,5 %
Innenfarbe	RAL 9005 Matt	ALU Farbe: außen = innen	2,5 %

Beschlag

Beschlag	ohne	allgemein A	1 Kpl
----------	------	-------------	-------

Zusätze

Profil ALU	MB70 Tausch vom Kämpfer zum Kämpfer mit Hohlraumverstärkung	allgemein A	2,55 M
Außenfarbe	RAL 9006 Matt	ALU70 Tausch auf Liesenen: innen=außen	2,55 M
Innenfarbe	RAL 9006 Matt	ALU70 Tausch auf Liesenen: innen=außen	2,55 M
D.ZW.NS.A - zusätzliches Scharnierband Sonderfarbe (ALU)	B		1 St.
ZM.Z.3.NS.A - wechsel vom Stand. auf ein Dreiflügeligesband (ALU)	B		4 St.

Artikel 1. Toepasselijkheid van deze Voorwaarden

1.1 Op alle aanbiedingen (offertes), bestellingen en overeenkomsten tussen REMAX BV (hierna: REMAX) en een wederpartij (hierna te noemen Opdrachtgever) zijn deze Algemene voorwaarden (hierna: Voorwaarden) van toepassing, tenzij uitdrukkelijk anders aangegeven.

1.2 Het accepteren van een aanbieding dan wel het doen van een bestelling houdt in dat de Opdrachtgever de toepasselijkheid van deze voorwaarden aanvaardt.

1.3 Van het in deze voorwaarden bepaalde kan alleen door REMAX worden afgeweken, welke afwijking schriftelijk moet zijn vastgelegd. Bepalingen waarvan niet expliciet schriftelijk door Remax is afgeweken blijven onverkort van kracht.

1.4 Alle rechten en aanspraken, zoals in deze voorwaarden en in eventuele nadere of andere overeenkomsten ten behoeve van REMAX worden bedongen, worden mede bedongen ten behoeve van door REMAX ingeschakelde tussenpersonen en derden.

1.5 De toepasselijkheid van eventuele inkoop- of andere voorwaarden van Opdrachtgever wordt uitdrukkelijk van de hand gewezen.

1.6 Indien één of meer van de bepalingen van deze Voorwaarden of enige overeenkomst met REMAX in strijd mocht(en) zijn met enige wettelijke bepaling, dan laat dit de toepasselijkheid van de overige bepalingen van deze Voorwaarden onverlet.

Artikel 2. Afwijken van de Voorwaarden

2.1 Wanneer door REMAX gedurende korte of langere tijd al dan niet stilzwijgend afwijkingen van deze Voorwaarden zijn toegestaan, dan laat dat het recht van Remax onverlet om alsnog directe en strikte naleving van deze Voorwaarden te eisen.

Opdrachtgever kan nimmer enig recht ontlenen aan de omstandigheid dat REMAX deze Voorwaarden op enig moment minder strikt heeft toegepast dan zou kunnen volgens de tekst van de Voorwaarden.

Artikel 3. Aanbiedingen/Overeenkomsten

3.1 Alle aanbiedingen van REMAX BV zijn vrijblijvend en gelden als een uitnodiging tot het aangaan van een overeenkomst met REMAX.

3.2 Een overeenkomst tussen REMAX en Opdrachtgever komt slechts tot stand na acceptatie door REMAX van een door Opdrachtgever geplaatste order.

3.3 Een overeenkomst op basis van een door Remax gedane aanbieding komt slechts tot stand door schriftelijke acceptatie door Opdrachtgever van de door Remax uitgebrachte aanbieding, echter alleen zolang de aanbieding nog niet is vervallen. REMAX is bevoegd om na het verstrijken van de geldigheidsduur van de aanbieding alsnog op basis van de acceptatie tot een overeenkomst met Opdrachtgever te komen.

Remax is gerechtigd om binnen 7 dagen na acceptatie door Opdrachtgever aan te geven dat Remax haar aanbieding niet kan handhaven. Hierdoor komt er geen overeenkomst tot stand.

3.4 Remax kan verlangen dat Opdrachtgever een door Remax voor de acceptatie van de aanbieding aangewezen document gebruikt om dat document volledig ingevuld en ondertekend aan Remax te zenden.

3.5. Gegevens op de website van en in drukwerken en andere documenten verstrekt door REMAX kunnen worden gewijzigd zonder voorafgaand bericht. Deze gegevens binden REMAX nooit.

Door REMAX getoonde monsters of modellen en gegevens op de website en in drukwerken of ander documenten van REMAX worden slechts bij wijze van aanduiding getoond, zonder dat de door REMAX te leveren goederen daaraan hoeven te beantwoorden.

3.6 Voor misverstaan, verminkingen, vertragingen of niet behoorlijk overkomen van bestellingen en mededelingen ten gevolge van het gebruik van internet of enig ander communicatiemiddel in het verkeer tussen de Opdrachtgever en REMAX BV, dan wel tussen REMAX BV en derden, voor zover betrekking hebbend op de relatie tussen de Opdrachtgever en REMAX BV, is REMAX BV niet aansprakelijk, tenzij en voor zover sprake mocht zijn van opzet of grove schuld van REMAX BV.

3.7 De kosten gemaakt voor tekeningen, ontwerpen en berekeningen die specifiek in het kader van een of meerdere door Opdrachtgever aan REMAX gevraagde aanbiedingen worden vervaardigd, zullen aan Opdrachtgever in rekening worden gebracht, tenzij Opdrachtgever de aanbieding accepteert.

Ook wanneer Opdrachtgever de aanbieding accepteert zal REMAX de kosten van tekeningen, ontwerpen en berekeningen aan REMAX in rekening mogen brengen voor zover in de loop van het traject om te komen tot een geaccepteerde aanbieding door Opdrachtgever meer dan drie keer is gevraagd om c.q. REMAX meer dan drie keer door Opdrachtgever is genoodzaakt om tekeningen, ontwerpen en berekeningen te wijzigen.

Artikel 4. Prijzen en betalingen

4.1 De vermelde prijzen voor de aangeboden goederen en diensten zijn in euro's, exclusief BTW, tenzij anders vermeld.

De opgegeven prijzen gelden voor levering vanuit het bedrijf of magazijn van REMAX.

4.2 Indien na het tot stand komen van de overeenkomst tussen REMAX en Opdrachtgever enige wijziging in de voor REMAX prijsbepalende factoren optreedt, bijvoorbeeld, dus niet uitsluitend, door een wijziging in valutaverhoudingen, prijsstijgingen bij toeleverende bedrijven, loon- en productiekosten, vrachtkosten, etc., dan is REMAX gerechtigd de overeengekomen prijzen dienovereenkomstig te wijzigen. Deze prijswijziging is geen reden om de overeenkomst te ontbinden en leidt ook niet tot een verzuim of tekortkoming aan de zijde van REMAX

4.3 Betaling dient te geschieden zonder beroep op opschorting, korting of compensatie binnen veertien (14) dagen na factuurdatum, tenzij schriftelijk anders overeengekomen.

Bij aflevering van de goederen en of montage ervan dient het gestelde in Artikel 5.

4.4 Eventuele extra kosten voor verzending en/of betaling onder rembours of contant komen voor rekening van Opdrachtgever.

Artikel 5. Niet tijdige betaling

5.1. Betaaltermijnen gelden als fatale termijnen.

Bij het uitblijven van tijdige en volledige betaling is Opdrachtgever direct in gebreke en in verzuim.

Opdrachtgever is over het niet betaalde bedrag de geldende wettelijke verpagingsrente met een opslag van 1,5 (anderhalf) procent verschuldigd aan REMAX.

REMAX is bij het uitblijven van een of meerdere betalingen ook gerechtigd de nakoming van haar verplichtingen op te schorten.

5.2 Opdrachtgever is over de niet tijdig aan REMAX voldane bedragen incassokosten verschuldigd overeenkomstig het Besluit vergoeding voor buitengerechtelijke incassokosten of overeenkomstig een op enig moment voor dat besluit in de plaats komende regeling, met een minimum van € 350,00 aan incassokosten.

Artikel 6. (Aan)betaling

6.1 REMAX BV is gerechtigd bij het aangaan van de overeenkomst een aanbetaling van minimaal 40% van het totale bedrag te vragen; pas na betaling van de 40% is REMAX gehouden tot productie en levering.

Wanneer de overeenkomst betrekking heeft op goederen die op maat- en/of op andere specificaties van Opdrachtgever worden vervaardigd, dan is REMAX gerechtigd een aanbetaling van minimaal 50% van het aankoopbedrag te vragen voordat REMAX opdracht tot productie en levering hoeft te geven.

6.2 Het door Opdrachtgever plaatsen van een order en/of het door Opdrachtgever accepteren van een aanbieding veronderstelt voldoende kredietwaardigheid bij Opdrachtgever voor het nakomen van zijn verplichtingen jegens REMAX.

Wanneer over deze kredietwaardigheid twijfel ontstaat bij REMAX, dan is REMAX gerechtigd, onverminderd hetgeen is bepaald met betrekking tot aanbetalingen en termijnbetalingen, om van Opdrachtgever aanvullende tussentijdse betalingen te vragen danwel van Opdrachtgever genoegzame zekerheid te vragen ter verzekering van het door Opdrachtgever nakomen van de aangevane betalings- en andere verplichtingen.

Bij het uitblijven van de gevraagde aanvullende aanbetalingen en zekerheidstellingen is REMAX gerechtigd de uitvoering van de aangevane verplichtingen op te schorten zonder dat REMAX daardoor in gebreke of in verzuim kan geraken en zonder dat daaruit voor REMAX enige verplichting kan ontstaan tot vergoeding van enige voor Opdrachtgever ontstane schade.

6.3. In geval van montage en/of installatie van de goederen door REMAX dient het restantbedrag van de order op de dag van levering, uiterlijk bij aankomst van de goederen, te zijn voldaan aan REMAX, voordat tot lossen en montage en/of installatie hoeft te worden overgegaan.

6.4. In geval van alleen levering van de bestelde goederen dient uiterlijk op de dag van levering, bij aankomst op de loslocatie, het restantbedrag van de order te zijn voldaan aan REMAX, voordat tot het lossen hoeft te worden overgegaan.

6.5. In geval van het door Opdrachtgever afhalen van bestelde producten dient het restantbedrag van de order uiterlijk op het afhaalmoment te worden betaald.

Artikel 7. Levering

7.1 De leveringstermijn van door REMAX op voorraad aangehouden goederen bedraagt minimaal 10 werkdagen na ontvangst van de overeengekomen aanbetaling, tenzij schriftelijk anders is overeengekomen tussen Opdrachtgever en REMAX.

7.2 De leveringstermijn van niet door REMAX op voorraad aangehouden goederen, met name bij op maat- en/of op andere specificaties van Opdrachtgever te vervaardigen goederen, bedraagt minimaal 35 werkdagen na ontvangst van de overeengekomen aanbetaling, tenzij schriftelijk anders is overeengekomen tussen Opdrachtgever en REMAX.

7.3 Alle in deze voorwaarden en alle met Opdrachtgever overeengekomen leveringstermijnen zijn indicatief en niet fataal.

Het overschrijden van de in deze voorwaarden genoemde en/of van de overeengekomen leveringstermijnen leidt niet tot een tekortkoming of verzuim van REMAX, noch leidt het tot schadelijkheid van REMAX.

Ook geeft het opdrachtgever geen reden voor ontbinding van de met REMAX gesloten overeenkomst(en).

7.4 Indien Opdrachtgever aan REMAX (schriftelijk) opgave doet van een afleveradres, dan is REMAX gerechtigd naar dat adres alle goederen te verzenden c.q. de goederen af te (laten) leveren op dat adres, tenzij Opdrachtgever aan REMAX tijdig schriftelijke opgave doet van een ander adres.

7.5 Transport c.q. verzending van de goederen geschiedt op de wijze zoals gangbaar is bij REMAX. Wenst de Opdrachtgever een zending op andere wijze te ontvangen, bijvoorbeeld per expresverzending, dan zijn de extra kosten hieraan verbonden voor diens rekening.

7.6 De aan Opdrachtgever te leveren goederen zijn voor rekening en risico van Opdrachtgever, ook wanneer REMAX nog eigenaar van de goederen zou zijn, vanaf het moment van het verlaten van de goederen van het bedrijf van REMAX c.q. van het bedrijf van de producent ten behoeve van het vervoer naar Opdrachtgever of naar de door Opdrachtgever aangegeven plaats van levering.

Artikel 8. Opschorting, ontbinding en tussentijdse opzegging van de overeenkomst

8.1 REMAX is bevoegd de nakoming van haar verplichtingen met directe ingang op te schorten of de overeenkomst met directe ingang te ontbinden of op te zeggen, indien:

-Opdrachtgever de verplichtingen uit de overeenkomst niet, niet volledig of niet tijdig nakomt;

-na het sluiten van de overeenkomst de aan REMAX ter kennis gekomen omstandigheden goede grond geven te vrezen dat Opdrachtgever de verplichtingen niet zal nakomen;

-Opdrachtgever bij het sluiten van de overeenkomst of nadien verzocht is om zekerheid te stellen voor de voldoening van zijn verplichtingen uit de overeenkomst en deze zekerheid uitblijft of onvoldoende is;

-indien door de vertraging aan de zijde van Opdrachtgever niet langer van REMAX BV kan worden gevergd dat zij de overeenkomst tegen de oorspronkelijk overeengekomen condities zal nakomen.

- indien zich andere omstandigheden voordoen welke van dien aard zijn, dat nakoming van de overeenkomst voor REMAX onmogelijk is of ongewijzigde instandhouding van de overeenkomst in redelijkheid niet van REMAX kan worden gevergd.

8.2 Indien de reden van de opschorting, ontbinding of opzegging van de overeenkomst aan Opdrachtgever toerekenbaar is, althans gelegen is in de risicosfeer van Opdrachtgever, dan is REMAX gerechtigd tot vergoeding door Opdrachtgever van de voor REMAX uit de opschorting, ontbinding of opzegging voor REMAX voortvloeiende schade.

8.3 Indien de overeenkomst wordt ontbonden of opgezegd zijn de vorderingen van REMAX, ook voor zover nog niet uit-gefactureerd, op de Opdrachtgever onmiddellijk opeisbaar.

Indien REMAX de nakoming van haar verplichtingen opschort of wanneer zij de overeenkomst ontbindt of opzegt, dan behoudt zij haar aanspraken jegens Opdrachtgever voortvloeiend uit de overeenkomst. Meer in het bijzonder blijft Opdrachtgever reeds vervallen termijnen en factuurbedragen verschuldigd aan REMAX.

8.4 Indien REMAX op de gronden als genoemd in dit artikel tot opschorting of ontbinding of opzegging overgaat, is zij uit dien hoofde op generlei wijze gehouden tot vergoeding van schade en kosten.

8.5 Indien de overeenkomst tussentijds wordt ontbonden of opgezegd door REMAX, zal REMAX in overleg met Opdrachtgever zorgdragen voor overdracht van nog te verrichten werkzaamheden aan derden, doch alleen indien en zodra Opdrachtgever alle aan REMAX verschuldigde bedragen heeft voldaan en voor de eventuele met de overdracht samenhangende kosten een toereikend voorschot aan REMAX heeft voldaan.

8.6 In geval van liquidatie, van (aanvraag van) surseance van betaling of (aanvraag van) faillissement van Opdrachtgever of (aanvraag tot de) toepassing van de Wettelijke Schuldsanering Natuurlijke Personen of van enige schuldsanering van c.q. met betrekking tot Opdrachtgever, ingeval van beslaglegging ten laste van Opdrachtgever of van een andere omstandigheid waardoor de Opdrachtgever niet langer vrijelijk over zijn vermogen kan beschikken, staat het REMAX vrij om de nakoming van overeenkomst op te schorten of op te zeggen of te ontbinden, zonder enige verplichting van REMAX tot betaling van enige schadevergoeding of schadeloosstelling. De vorderingen van REMAX BV op de Opdrachtgever zijn in dat geval onmiddellijk opeisbaar.

8.7 Indien een curator of bewindvoerder van Opdrachtgever aanspraak maakt op nakoming door REMAX, dan is REMAX bevoegd tot opschorting van de nakoming totdat alle openstaande en opeisbare bedragen aan REMAX zijn voldaan en voldoende zekerheid is gesteld voor de nakoming van alle nog uit de verdere nakoming voortvloeiende verplichtingen van Opdrachtgever.

8.8 Indien Opdrachtgever een geplaatste order geheel of gedeeltelijk annuleert in strijd met de overeenkomst en/of in strijd met deze Voorwaarden, dan zullen de voorafgaand aan de annulering reeds door REMAX ingekochte, bestelde of in productie geplaatste goederen door Opdrachtgever worden afgenomen en betaald.

De met de uitvoering van de opdracht en levering samenhangende aan-, afvoer- en afleveringskosten alsmede de voor de uitvoering van de opdracht bestede en gereserveerde arbeidstijd worden ook door Opdrachtgever aan REMAX vergoed.

Opdrachtgever is gehouden de uit de annulering voor REMAX voortvloeiende schade aan REMAX te vergoeden.

Artikel 9. Eigendomsvoorbehoud

9.1 Zolang REMAX BV geen volledige betaling van alle door Opdrachtgever wegens de productie en levering en transport van goederen verschuldigde bedragen (inclusief eventuele schade, kosten en rente), heeft ontvangen, blijven de geleverde goederen, eigendom van REMAX.

9.2 Wanneer uit een overeenkomst meerdere betalingsverplichtingen van Opdrachtgever jegens REMAX voortvloeien, meer in het bijzonder ingeval van overeengekomen aan- en of deelbetalingen en ingeval van al dan niet overeengekomen deelleveringen, dan gaat de eigendom van de geleverde goederen pas over op Opdrachtgever indien alle betalingsverplichtingen die uit de overeenkomst zullen kunnen voortvloeien zijn voldaan.

Hieraan kan niet afdoen dat eventueel reeds gedane betalingen geheel of voor een deel betrekking zouden kunnen hebben op reeds geleverde goederen.

9.3 Zolang het eigendomsvoorbehoud voortduurt, is het Opdrachtgever niet toegestaan daden van beschikking met betrekking tot de goederen te verrichten, meer in het bijzonder de goederen aan te passen, te verbouwen of te verwerken in een bouw of de goederen te verkopen of te verhuren of anderszins aan derden ter beschikking te stellen.

Artikel 10. Privacy beleid

10.1 REMAX zal persoons- en bedrijfsgegevens van Opdrachtgever mogen verwerken en opnemen in een of meer bestanden.

10.2 Het doel van de verwerking van uw persoonsgegevens is het door REMAX kunnen nakomen van de overeenkomst die met de Opdrachtgever is aangegaan.

Artikel 11. Garantie

11.1 REMAX geeft op alle door haar geleverde goederen garantie indien en voor zover de producent van de goederen garantie op die goederen verstrekt.

Voorwaarde voor het verstrekken van garantie is dat de goederen op de juiste wijze en vakkundig zijn gemonteerd en gehanteerd en het juiste onderhoud hebben gehad. Voorwaarde is tevens dat REMAX tijdig in kennis is gesteld van een defect en ook tijdig en ongehinderd in de gelegenheid is gesteld de klacht te onderzoeken.

11.2 Onverminderd het bepaalde in art. 11.1 zijn de termijnen waarbinnen REMAX de deugdelijkheid van de door haar geleverde goederen garandeert:

- voor zover het gaat om niet bewegende onderdelen van kunststof en aluminium kozijnen: vijf jaren na levering door REMAX,
- voor zover het gaat om hang- en sluitwerk: twee jaren na levering door REMAX,
- voor zover het gaat om andere goederen: zes maanden na levering door REMAX,
- voor zover het gaat om montage en/of installatiewerk uitgevoerd door REMAX: zes maanden na oplevering.

REMAX garandeert niet dat door haar geleverde vensterglazen geen schade kunnen ondervinden door thermische breuk.

11.3 De garantie verplicht REMAX tot niet meer dan het kosteloos vervangen van de defecte goederen of onderdelen daarvan.

Opdrachtgever draagt zelf de kosten voor de- en montage en/of installatie van te vervangen goederen of onderdelen daarvan.

Garantie op montage en/of installatie verplicht REMAX tot niet meer dan het alsnog deugdelijk monteren en installeren.

Artikel 12. Intellectuele eigendom

12.1 REMAX behoudt zich alle rechten en bevoegdheden voor die haar toekomen op grond van de Auteurswet en andere wet- en regelgeving op dat gebied. Deze rechten zien met name, dus niet uitsluitend, op ontwerpen, afbeeldingen, tekeningen en modellen. Verveelvoudiging, openbaarmaking en kopiëren daarvan is slechts toegestaan met zijn uitdrukkelijke schriftelijke toestemming van REMAX.

12.2 REMAX heeft het recht de door de uitvoering van een overeenkomst aan haar zijde toegenomen kennis ook voor andere doeleinden te gebruiken, voorzover hierbij geen strikt vertrouwelijke informatie van de Opdrachtgever ter kennis van derden wordt gebracht

12.3 De in het eerste lid bedoelde ontwerpen, afbeeldingen, tekeningen en modellen, blijven het onvervreemdbaar eigendom van REMAX en dienen op haar eerste verzoek onverwijld geretourneerd te worden.

12.4 Voor elke in strijd met deze bepaling verrichte handeling is Opdrachtgever een boete verschuldigd van € 5.000,00, onverminderd het recht van REMAX om aanspraak te maken op volledige schadevergoeding.

12.5 Bij het aan REMAX verstrekken van opdrachten om volgens door Opdrachtgever gewenste en verstrekte specificaties en aanwijzingen goederen te vervaardigen en/of te leveren en/of werkzaamheden te verrichten verklaart Opdrachtgever aan REMAX dat geen inbreuk op rechten van derden worden gemaakt.

Opdrachtgever vrijwaart REMAX voor aanspraken van derden en voor de kosten en schaden, kosten van juridische bijstand daaronder begrepen, indien REMAX terzake door derden wordt aangesproken.

Artikel 13. Reclames

13.1 Opdrachtgever heeft de verplichting om bij aflevering te onderzoeken of de goederen aan de overeenkomst beantwoorden. Indien dit niet het geval is, dient Opdrachtgever REMAX BV daarvan zo spoedig mogelijk en in ieder geval binnen tien (10) werkdagen na aflevering, althans nadat constatering redelijkerwijze mogelijk is, hiervan op de hoogte te stellen.

13.2 Eventuele gebreken aan de goederen dienen duidelijk fotografisch danwel anders te worden vastgelegd door Opdrachtgever. Gelijktijdig bij de kennisgeving van de gebreken dient de vastlegging daarvan aan REMAX te worden gezonden. Bij toezending aan REMAX van foto- of filmbestanden wordt ervan uitgegaan dat deze bestanden niet zijn bewerkt en een getrouw beeld van de situatie geven. .

13.3 Indien is aangetoond dat de goederen niet aan de overeenkomst beantwoorden, heeft REMAX de keuze de desbetreffende producten tegen retournering daarvan te vervangen door nieuwe producten dan wel de factuurwaarde daarvan te restitueren.

13.4 Bij het niet tijdig en/of op de juiste wijze aan REMAX bekend gemaakt zijn van gebreken en/of het niet aan REMAX gelegenheid geven de genoemde gebreken te (laten) onderzoeken, vervallen de rechten van Opdrachtgever voortvloeiend uit een gebrekkige levering.

13.5 Wanneer Opdrachtgever, ondanks het door hem uiten van gebreken ten aanzien van een of meerdere door REMAX geleverde goederen, deze goederen wijzigt, aanpast, verwerkt of anderszins gebruikt, wordt Opdrachtgever geacht deze goederen alsnog te hebben goedgekeurd.

Artikel 14. Uitvoering van overeenkomst

14.1 REMAX voert de opdracht uit en levert de goederen overeenkomstig de met Opdrachtgever gesloten overeenkomst.

Wanneer REMAX en Opdrachtgever geen of onvoldoende specifieke aspecten omtrent de uitvoering van de overeenkomst en omtrent de te leveren goederen zijn overeengekomen, dan mag REMAX de overeenkomst uitvoeren en goederen leveren op basis van hetgeen Opdrachtgever aan informatie heeft verstrekt, een en ander op basis van de eisen van goed vakmanschap en naar algemeen gebruikelijke kwaliteits- en andere normen en inzichten.

14.2 Wanneer REMAX en Opdrachtgever maatspecificaties overeengekomen zijn met betrekking tot de te leveren goederen en de montage en/of installatie, dan levert een afwijking van deze specificaties geen aan REMAX toe te rekenen tekortkoming of verzuim van REMAX op, in ieder geval niet indien de afwijking beperkt is tot hetgeen in de branche niet ongebruikelijk is, of indien de afwijking in het uit te voeren (bouw)werk geen onoverkomelijke (technische) aanpassingen vergt.

14.3 Levering en montage en/of installatie door REMAX overeenkomstig de door Opdrachtgever opgegeven specificaties levert nimmer een aan REMAX toerekenbare tekortkoming of verzuim van REMAX op, ook niet wanneer in de uitvoering van het (bouw)werk de specificaties niet of niet zonder aanpassingen toepasbaar blijken te zijn.

Artikel 15. Overmacht

15.1 Onverminderd de overige aan haar toekomende rechten, heeft REMAX ingeval van overmacht het recht om, naar eigen keuze, de uitvoering van de order van Opdrachtgever c.q. de met Opdrachtgever gesloten overeenkomst op te schorten, dan wel de overeenkomst zonder rechterlijke tussenkomst te ontbinden, zulks door Opdrachtgever dit schriftelijk mee te delen en zulks zonder dat REMAX gehouden is tot enige schadevergoeding, tenzij dit in de gegeven omstandigheden naar maatstaven van redelijkheid en billijkheid onaanvaardbaar zou zijn.

15.2 Onder overmacht wordt verstaan iedere tekortkoming, welke niet aan REMAX BV kan worden toegerekend doordat de tekortkoming niet te wijten is aan haar schuld en noch krachtens de wet, rechtshandeling of in het verkeer geldende opvattingen voor rekening van REMAX komt. Tot situaties van overmacht worden in ieder geval gerekend werkstakingen, oproer, brand en andere ernstige (ver)storingen in het bedrijf van REMAX en/of haar toeleveranciers en bij algemene Nutsbedrijven en ernstige verstoringen van transportmogelijkheden.

15.3 Indien REMAX ten tijde van het intreden van overmacht haar verplichtingen uit de overeenkomst al gedeeltelijk is nagekomen of deze zal kunnen nakomen, en aan het nagekomen respectievelijk na te komen gedeelte zelfstandige waarde toekomt, is REMAX gerechtigd om het reeds nagekomen respectievelijk na te komen gedeelte separaat te factureren. Opdrachtgever is gehouden deze factuur te voldoen als ware er sprake van een afzonderlijke overeenkomst.

Artikel 16. Montage en/of installatie door REMAX; verplichtingen van Opdrachtgever

16.1 Indien dat door Opdrachtgever aan REMAX is opgedragen c.q. indien is overeengekomen dat REMAX goederen monteert en/of installeert, dan zorgt Opdrachtgever ervoor dat REMAX, voor zover dat ten behoeve van de werkzaamheden van REMAX nodig is, tijdig kan beschikken:

- over de voor de opzet van het werk benodigde gegevens en goedkeuringen (zoals vergunningen, ontheffingen en beschikkingen), zo nodig in overleg met REMAX;
- over het gebouw, het terrein of het water waarin of waarop het werk moet worden uitgevoerd;
- over voldoende gelegenheid voor aanvoer, opslag en/of afvoer van bouwstoffen en hulpmiddelen;
- over aansluitingsmogelijkheden voor elektrische machines, verlichting, verwarming, gas, perslucht en water.

16.2 Door REMAX benodigde elektriciteit, gas en water en eventuele andere voorzieningen zijn voor rekening van de Opdrachtgever.

16.3 Opdrachtgever dient ervoor te zorgen, dat door anderen uit te voeren werkzaamheden en/of leveringen, die niet tot het werk van REMAX behoren, zodanig en zo tijdig worden verricht, dat de uitvoering van het door REMAX uit te voeren werk daarvan geen hinder of vertraging ondervindt.

16.4 Opdrachtgever draagt de verantwoordelijkheid voor de door of namens hem voorgeschreven constructies en werkwijzen, daaronder begrepen de invloed, die daarop door de bodemgesteldheid wordt uitgeoefend, alsmede voor de door of namens hem gegeven orders en aanwijzingen.

16.5 Indien bouwstoffen of hulpmiddelen, die Opdrachtgever ter beschikking heeft gesteld, dan wel door hem zijn voorgeschreven, gebreken mochten hebben, dan is Opdrachtgever aansprakelijk voor de daardoor veroorzaakte schade.

16.6 De gevolgen van de naleving van wettelijke voorschriften of beschikkingen van overheidswege die na de dag van de offerte in werking treden, komen voor rekening van Opdrachtgever.

16.7 Opdrachtgever is aansprakelijk voor schade aan het werk als gevolg van door hem of in zijn opdracht door derden uitgevoerde werkzaamheden of verrichte leveringen.

16.8 Indien blijkt dat het bouwterrein verontreinigd is of de uit het werk komende (bouw)stoffen verontreinigd zijn, dan is Opdrachtgever aansprakelijk voor de daaruit voortvloeiende schade en voor de daardoor in de uitvoering van het werk ontstane gevolgen.

Artikel 17 Montage en/of installatie door REMAX; aansprakelijkheid van REMAX

17.1 Onverminderd de aansprakelijkheid van partijen krachtens de tussen hen bestaande overeenkomst(en) is REMAX niet aansprakelijk voor schade welke het gevolg is van (buitengewone) omstandigheden, tegen de schadelijke gevolgen waarvan REMAX in verband met de aard van het werk geen maatregelen heeft behoeven te nemen. Dergelijke omstandigheden komen voor rekening en risico van Opdrachtgever. Buitengewone omstandigheden behelzen onder andere, maar niet uitsluitend, (schade door) extreem weer, vertraging in de uitvoering van werkzaamheden door derden, .

Artikel 18 Montage en/of installatie door REMAX; uitvoeringsduur en oplevering

18.1 Indien de termijn, waarbinnen het werk zal worden opgeleverd, is uitgedrukt in werkbare werkdagen, wordt onder werkdag verstaan een gewone werkdag, dus geen zaterdag of zondag, tenzij de werkdag valt op een algemeen of ter plaatse van het werk erkende, of door de (plaatselijke) overheid dan wel bij of krachtens collectieve arbeidsovereenkomst voorgeschreven rust- of feestdag, vakantiedag of andere niet individuele vrije dag.

Werkdagen, respectievelijk halve werkdagen, worden als onwerkbaar beschouwd, wanneer daarop door niet voor rekening van REMAX komende omstandigheden gedurende ten minste vijf uren, respectievelijk ten minste twee uren, door het grootste deel van de arbeiders of machines niet kan worden gewerkt.

18.2 Indien de oplevering van het werk zou moeten geschieden op een dag die niet een werkdag is zoals omschreven in het eerste lid, dan geldt de eerstvolgende werkdag als de overeengekomen dag van oplevering.

18.3 REMAX heeft recht op verlenging van de termijn waarbinnen het werk zal worden opgeleverd indien door overmacht, door niet voor rekening van Opdrachtgever komende omstandigheden, of door wijziging in de overeenkomst dan wel in de voorwaarden van uitvoering daarvan, niet van REMAX kan worden gevegd dat het werk binnen de overeengekomen termijn wordt opgeleverd.

18.4 Bij de bepaling van de overschrijding van de termijn van oplevering geldt als dag van oplevering, de dag waarop REMAX Opdrachtgever heeft uitgenodigd tot opneming van het werk, mits het werk vervolgens geacht wordt te zijn goedgekeurd.

18.5 Indien de aanvang of de voortgang van het werk wordt vertraagd door factoren, waarvoor Opdrachtgever verantwoordelijk is, dan dienen de daaruit voor de REMAX voortvloeiende schade en kosten door Opdrachtgever te worden vergoed.

Artikel 19 Montage en/of installatie door REMAX; opneming en goedkeuring

19.1 Binnen een redelijke termijn voor de dag waarop het werk naar de mening van REMAX voltooid zal zijn, nodigt de REMAX Opdrachtgever uit om tot opneming van het werk over te gaan. De opneming geschiedt zo spoedig mogelijk doch uiterlijk binnen 5 dagen na de hiervoor bedoelde dag. De opneming vindt plaats door de Opdrachtgever in aanwezigheid van REMAX en strekt ertoe, te constateren of REMAX aan haar verplichtingen uit de overeenkomst heeft voldaan.

19.2 Nadat het werk is opgenomen, wordt door Opdrachtgever een opleverformulier ondertekend wanneer het werk wordt goedgekeurd. In het geval van eventueel aanwezige kleine gebreken als bedoeld in het vierde lid, vindt schriftelijke vermelding van de gebreken, die de reden voor onthouding van de goedkeuring zijn, plaats. Wordt het werk goedgekeurd, dan wordt als dag van goedkeuring aangemerkt de dag waarop de desbetreffende mededeling aan de REMAX is verzonden.

19.3 Het werk wordt in ieder geval geacht te zijn goedgekeurd door Opdrachtgever indien en voorzover het in gebruik wordt genomen. De dag van ingebruikneming van het werk of een gedeelte daarvan geldt als dag van goedkeuring van het werk of van het desbetreffende gedeelte.

19.4 Kleine gebreken, die gevoeglijk in de onderhoudstermijn kunnen worden hersteld, zullen geen reden tot onthouding van goedkeuring mogen zijn, mits zij een eventuele ingebruikneming niet in de weg staan.

19.5 Met betrekking tot een heropneming na onthouding van goedkeuring vinden de bovenvermelde bepalingen overeenkomstige toepassing.

19.6 Opdrachtgever is niet gerechtigd goedkeuring aan het werk van REMAX te onthouden indien en voor zover de opdrachtgever van Opdrachtgever c.q. de eigenaar van object waaraan c.q. waarvoor REMAX de werkzaamheden uitvoert, het werk wel goedkeurt.

Artikel 20 Montage en/of installatie door REMAX; oplevering en onderhoudstermijn

20.1 Het werk wordt als opgeleverd beschouwd, indien het overeenkomstig het bovenstaande artikel is of geacht wordt te zijn goedgekeurd. De dag, waarop het werk is of geacht wordt te zijn goedgekeurd, geldt als dag waarop het werk als opgeleverd wordt beschouwd.

20.2 REMAX is verplicht de in het vorige artikel bedoelde kleine gebreken zo spoedig mogelijk te herstellen. De onderhoudstermijn belooft 30 dagen en gaat in onmiddellijk na de dag waarop het werk overeenkomstig het eerste lid als opgeleverd wordt beschouwd.

20.3 REMAX is verplicht gebreken welke in de onderhoudstermijn aan de dag treden, zo spoedig mogelijk te herstellen, behoudens de gevallen waarbij Opdrachtgever zelf aansprakelijk of verantwoordelijk is op basis van deze Voorwaarden of de wet.

Artikel 21 Montage en/of installatie door REMAX; aansprakelijkheid na oplevering

21.1 Na het verstrijken van de onderhoudstermijn is REMAX niet meer aansprakelijk voor tekortkomingen aan het werk, behoudens indien het werk of enig onderdeel daarvan door schuld van REMAX een gebrek bevat dat door

Opdrachtgever redelijkerwijs niet eerder onderkend had kunnen worden en indien aan REMAX van dat gebrek binnen redelijke termijn na ontdekking mededeling is gedaan.

Artikel 22 Montage en/of installatie door REMAX; schorsing, beëindiging van het werk in onvoltooide staat en opzegging

22.1 Opdrachtgever is bevoegd de uitvoering van het werk geheel of gedeeltelijk te schorsen. Voorzieningen, die REMAX ten gevolge van de schorsing moet treffen, worden als meerwerk aan Opdrachtgever in rekening gebracht. Schade die REMAX ten gevolge van de schorsing lijdt, dient aan haar te worden vergoed.

22.2 Indien gedurende de schorsing schade aan het werk ontstaat, komt deze niet voor de rekening van REMAX.

22.3 Indien de schorsing langer dan 5 werkdagen duurt, dan kan REMAX bovendien vorderen, dat aan haar een evenredige betaling voor het uitgevoerde gedeelte van het werk wordt gedaan. Daarbij wordt rekening gehouden met op het werk aangevoerde, nog niet verwerkte, maar wel reeds door REMAX betaalde goederen en ander bouwstoffen.

22.4 Indien de schorsing van het werk langer dan 10 werkdagen duurt, dan is REMAX bevoegd het werk in onvoltooide staat te beëindigen. In dat geval dient overeenkomstig het volgende lid te worden afgerekend.

Artikel 23 Montage en/of installatie door REMAX; bouwstoffen

23.1 Alle door REMAX te verwerken bouwstoffen moeten van goede hoedanigheid zijn, geschikt zijn voor hun bestemming en voldoen aan de gestelde eisen.

23.2 Opdrachtgever stelt REMAX in de gelegenheid bouwstoffen te (laten) keuren.

Artikel 24 Montage en/of installatie door REMAX; gewijzigde uitvoering

24.1 Indien tijdens de uitvoering van het werk blijkt, dat het werk of een onderdeel daarvan door onvoorziene omstandigheden slechts gewijzigd kan worden uitgevoerd, treedt de partij die het eerst met deze omstandigheid bekend wordt in overleg met de andere partij. REMAX wijst Opdrachtgever daarbij op de financiële consequenties van de gewijzigde uitvoering.

Artikel 25 Montage en/of installatie door REMAX; onmogelijkheid van de uitvoering

25.1 Indien de uitvoering van het werk onmogelijk wordt doordat de zaak waarop of waaraan het werk moet worden uitgevoerd ernstig beschadigd raakt of tenietgaat of verloren raakt, zonder dat dit aan REMAX kan worden toegerekend, is REMAX gerechtigd tot een evenredig deel van de overeengekomen prijs op basis van de reeds door REMAX verrichte arbeid en de daarbij door REMAX gemaakte kosten.

In geval van opzet of grove schuld van Opdrachtgever heeft REMAX recht op het volledig overeengekomen bedrag.

25.2 Opdrachtgever is de kosten van de reeds in productie gegeven en de reeds geproduceerde goederen aan REMAX verschuldigd.

Artikel 26 Aansprakelijkheid van REMAX

26.1 De aansprakelijkheid van REMAX is beperkt tot de nakoming van de rechtstreeks uit de door haar aangegane overeenkomsten voortvloeiende verplichtingen.

26.2 REMAX is op geen enkel moment en voor geen enkel deel aansprakelijk voor bedrijfs- en overige directe of indirecte schade van Opdrachtgever. REMAX is daarbij meer in het bijzonder niet aansprakelijk voor de gevolgen van stagnatie in bedrijfs-, bouw- of andere processen van Opdrachtgever of van opdrachtgevers van Opdrachtgever.

26.3 REMAX is in ieder geval op geen enkel moment gehouden tot vergoeding aan Opdrachtgever van meer dan het totale orderbedrag van de tussen REMAX en Opdrachtgever tot stand gekomen overeenkomst.

Indien tussen REMAX en Opdrachtgever meerdere (deel-)overeenkomsten tot stand zijn gekomen of indien er sprake is van deelleveringen, dan is het totaal door REMAX te vergoeden bedrag niet meer dan het orderbedrag van de (deel-)overeenkomst of deellevering waarop de schadeveroorzakende gebeurtenis betrekking op heeft.

Artikel 27 Toepasselijk recht en bevoegde rechter

27.1 Op alle rechten, verplichtingen, aanbiedingen, bestellingen en overeenkomsten waarop deze Voorwaarden van toepassing zijn, alsmede op deze Voorwaarden, is uitsluitend Nederlands recht van toepassing.

27.2 Alleen de Nederlandse tekst van deze voorwaarden is bepalend voor de uitleg daarvan.

27.3 Alle geschillen tussen partijen zullen bij uitsluiting worden berecht door de rechtbank Noord-Nederland, locatie Assen.

Toelichting grondslagen

In dit document kunt u secties vinden die onleesbaar zijn gemaakt. Deze informatie is achterwege gelaten op basis van de Wet open overheid (Woo). De letter die hierbij is vermeld correspondeert met de bijbehorende grondslag in onderstaand overzicht.

J Art. 5.1 lid 2 sub e

Het belang van de openbaarmaking van deze informatie weegt niet op tegen het belang van de eerbiediging van de persoonlijke levenssfeer van betrokkenen

Inouthout.nl
Dr. Larijweg 87
7961 NP Ruinerwold

Offerte : 332335 Datum : 22/08/22 Blz. 1

Werk : 00E Project Perenhoeve
Uw ref. : [redacted]
Onze ref. : [redacted] / [redacted]

Beste [redacted]

Met dank voor uw prijsaanvraag kunnen wij u hierbij vrijblijvend aanbieden :

Aantal	Ehd.	Omschrijving	Prijs EURO	Per	Eenh	Geldt t/m
7	ST	Velux raam GGL SK08 114x140 cm blank grenen 307021 integra	[redacted]	1	ST	31/10/22
7	ST	Velux gootstuk EDW SK08 114x140 cm 0000 geprofileerd dak 16-120 mm	[redacted]	1	ST	31/10/22
7	ST	Velux manchets BFX SK08 114x140 cm 1000 waterkerend	[redacted]	1	ST	31/10/22

- Levertijd wordt door Velux aangegeven na evt. order.
- Prijzen vast tot 31-10-2022.
- Mocht de leverancier een prijsverhoging doorvoeren voor deze datum dan berekenen wij deze door.

In verband met de huidige onrust op de grondstoffenmarkt is dit voorstel uitsluitend geldig o.v.v. acceptatie hoofdkantoor indien materialen beschikbaar zijn. Tevens worden wij geconfronteerd met brandstof- en energietoelagen vanuit fabrikanten en leveranciers. Naast de toeslagen zijn er ook prijsmutaties die fabrikanten en leveranciers doorvoeren. Voor de duidelijkheid zijn al onze prijzen inclusief genoemde toeslagen en prijsmutaties. Wij hopen deze situatie snel achter ons te kunnen laten en adviseren u voor meer informatie contact op te nemen met onze medewerkers.

Levering : Levertijd in nader overleg. Voor deelladingen wordt een aandeel in de vrachtkosten in rekening gebracht.
Verpakking : Volgens standaardverpakking fabrikant.
Prijzen : Zijn vrijblijvend, tenzij uitdrukkelijk anders wordt aangegeven.
Alle vermelde prijzen zijn in EURO en exclusief B.T.W.
Betaling : BINNEN 30 DAGEN
Voorraad : Speciaal bestelde artikelen kunnen niet retour.

Offerte : 332335 Datum : 22/08/22 Blz. 2

Bouwcenter Concordia vestigingen:

Meppel	T (0522) 25 36 31	Grijpskerk	T (0594) 21 24 12
Hoogeveen	T (0528) 28 00 00	Roden	T (050) 721 09 75
Dieverbrug	T (0521) 59 13 01	Genemuiden	T (038) 204 03 06
Dedemsvaart	T (0523) 61 53 31	Dronten	T (0321) 38 68 88
Steenwijk	T (0521) 53 42 30	Urk	T (0527) 27 70 10
Heerenveen	T (0513) 52 13 91	Elburg	T (0525) 74 50 00
Oosterwolde	T (0516) 51 39 41		

www.bouwcenter.nl/concordia/vestigingen



Uitsluitend de producten die als zodanig zijn omschreven zijn FSC® dan wel PEFC™ gecertificeerd, FSC mix 70%: CU-COC803654/70% PEFC gecertificeerd; CU-PEFC 803654, tenzij anders vermeld.

Van toepassing zijn de Algemene Verkoop- en Leveringsvoorwaarden Bouw- en Afbouwmaterialen, met bijbehorende bijzondere voorwaarden, zoals deze laatstelijk zijn gedeponeerd bij de arrondissementsrecht Amsterdam door de Vereniging van Handelaren in Bouwmaterialen in Nederland (HIBIN). Voor hout en houtproducten gelden de Algemene Verkoopvoorwaarden van de VVNH met arbitraal beding. Voor consumenten gelden de door ons gehanteerde Algemene Consumentenvoorwaarden Verkoop en Levering Bouw- en Afbouwmaterialen welke gedeponeerd zijn bij de K.v.K. Desgevraagd zijn wij bereid een exemplaar van de van kracht zijnde voorwaarden op onze kosten toe te zenden.

Inouthout.nl
Dr. Larijweg 87
7961 NP Ruinerwold

Aantal Ehd. Omschrijving Prijs EURO Per Eenh Geldt t/m

Voor de juiste verwerking en toepassing van materialen dienen altijd de algemene verwerkingsvoorschriften in acht te worden genomen.

Voor voorschriften of andere vragen kunt u contact opnemen met onze verkoopmedewerkers.

Met vriendelijke groet,

Concordia Meppel

Bouwcenter Concordia vestigingen:

Meppel T (0522) 25 36 31
Hoogeveen T (0528) 28 00 00
Dieverbrug T (0521) 59 13 01
Dedemsvaart T (0523) 61 53 31
Steenwijk T (0521) 53 42 30
Heerenveen T (0513) 52 13 91
Oosterwolde T (0516) 51 39 41

Grijpskerk T (0594) 21 24 12
Roden T (050) 721 09 75
Genemuiden T (038) 204 03 06
Dronten T (0321) 38 68 88
Urk T (0527) 27 70 10
Elburg T (0525) 74 50 00
www.bouwcenter.nl/concordia/vestigingen



Uitsluitend de producten die als zodanig zijn omschreven zijn FSC® dan wel PEFC™ gecertificeerd, FSC mix 70%: CU-COC803654/70% PEFC gecertificeerd; CU-PEFC 803654, tenzij anders vermeld.

Van toepassing zijn de Algemene Verkoop- en Leveringsvoorwaarden Bouw- en Afbouwmaterialen, met bijbehorende bijzondere voorwaarden, zoals deze laatstelijk zijn gedeponereerd bij de arrondissementsrecht Amsterdam door de Vereniging van Handelaren in Bouwmaterialen in Nederland (HIBIN). Voor hout en houtproducten gelden de Algemene Verkoopvoorwaarden van de VVNH met arbitraal beding. Voor consumenten gelden de door ons gehanteerde Algemene Consumentenvoorwaarden Verkoop en Levering Bouw- en Afbouwmaterialen welke gedeponereerd zijn bij de K.v.K. Desgevraagd zijn wij bereid een exemplaar van de van kracht zijnde voorwaarden op onze kosten toe te zenden.

Toelichting grondslagen

In dit document kunt u secties vinden die onleesbaar zijn gemaakt. Deze informatie is achterwege gelaten op basis van de Wet open overheid (Woo). De letter die hierbij is vermeld correspondeert met de bijbehorende grondslag in onderstaand overzicht.

C Art. 5.1 lid 1 sub c

Deze informatie betreft bedrijfs- en fabricagegegevens die vertrouwelijk aan de overheid zijn meegedeeld

J Art. 5.1 lid 2 sub e

Het belang van de openbaarmaking van deze informatie weegt niet op tegen het belang van de eerbiediging van de persoonlijke levenssfeer van betrokkenen

K Art. 5.1 lid 2 sub f

Het belang van de openbaarmaking van deze informatie weegt niet op tegen het belang van de bescherming van andere dan in art. 5.1 lid 1 sub c genoemde concurrentiegevoelige bedrijfs- en fabricagegegevens



OFFERTE

[redacted]
Dokter Larijweg 87
7961 NP Ruinerwold

Offertenummer 220116
Relatienummer 866
Omschrijving werk De Perenhoeve Silo XXL

Ruinerwold, 27-01-2022

Geachte heer/mevrouw,

Hartelijk dank voor uw offerteaanvraag. De besproken werkzaamheden en/of leveringen kunnen wij u aanbieden voor de op deze offerte aangegeven prijs. Deze offerte is 20 dagen geldig vanaf offertedatum.

Omschrijving	Aantal	Prijs	Totaal
Waterleidingen			
Toilet 6x			
Urinoir 1x			
Invalidentoilet 2x + 2 stuen			
Keuken 1x			
Vorstvrije buitenkraan 1x			
Bad 1x			
Douche 4x			
Wastafel 3x Groot 1x Invaliden 2x			
Technische ruimte, afgedopt opgeleverd ww + kw in bijkeuken			
Waterleidingen warm en koud Henco materiaal geïsoleerd t.b.v. bovengenoemde	[redacted] K	[redacted] K	5.180,70
Arbeid bovengenoemde	[redacted] K	[redacted] K	6.435,00
Riool			
Toilet 6x			
Urinoir 1x			
Invaliden toilet 2x + steun			
Keuken 1x			
Bad 1x			
Douche 4x			
Wastafel 3x Groot 1x Invaliden 2x			
Tr-ruimte + bijkeuken			
Beluchting door dak			
Binnen riool t.b.v. bovengenoemde	[redacted] K	[redacted] K	3.210,00
Zie volgende pagina		Subtotaal	14.825,70



Offerte (vervolg)

[redacted] J
Dokter Larijweg 87
7961 NP Ruinerwold

Offertenummer
220116

Pagina
2

Omschrijving	Aantal	Prijs	Totaal
Arbeid bovengenoemde 1 m buitengevel	[redacted] K	[redacted] K	5.206,50
Verwarming Vloerverwarming op stalen mat, h.o.h. 10cm. 8m2 per groep. Geheel de woning Kunststof regelunit zonder pomp. incl. rand isolatie + bg + badkamer	[redacted] K	[redacted] K	15.378,60
Warmtepomp Nibe Lucht/water warmtepomp 2x 20 kw 500L Buffer + 500L Tapwater Arbeid bovengenoemde	[redacted] K [redacted] K	[redacted] K [redacted] K	19.968,20 3.919,50
Ventilatie Afzuiging toilet, badkamer, woonkamer uitgevoerd met kunstof leidingwerk in de vloeren. Uitblaas en inblaas met Ubbink. wtw box van orcon Arbeid bovengenoemde	[redacted] K [redacted] K	[redacted] K [redacted] K	1.974,00 5.031,00
Elektra Gira wandcontactdoos 80x (zuiver-wir-glanzend) Gira schakelaar 30x (zuiver-wit-glanzend) Centraal dozen 10x Buitenlicht punten 3x Aparte groepen t.b.v. 2x keuken 1x wm 1x dr Meterkast 22 groepen, B16, 8 aardlekken, 1 krachtgroep, 1 hoofdschakelaar compleet bekabeld en volgens NEN 1010/3140 en CPR brandveiligheid Meterkast invoerset incl. montage mantelbuizen Bedrading bekabeling gehele inbouw elektra	[redacted] K	[redacted] K	12.634,60
Zie volgende pagina		Subtotaal	78.938,10



Offerte (vervolg)

[redacted]
Dokter Larijweg 87
7961 NP Ruinerwold

Offertenummer
220116

Pagina
3

Omschrijving	Aantal	Prijs	Totaal
Arbeid bovengenoemde	[redacted] K	[redacted] K	6.844,50
PV Systemen			
45 PV Zwarte panelen 360wp vermogen op pan dak. zwarte rail, 3 fase ontvormer	[redacted] K	[redacted] K	14.678,00
Tekenwerk			
Teken/berekenkosten t.b.v. installatiewerk	[redacted] K	[redacted] K	1.500,00
Opties			
Dimmer per stuk		[redacted] K	
Buiten wcd		[redacted] K	
Buiten lichtpunt		[redacted] K	
Utp punten		[redacted] K	
Meerprijs aardwarmte		[redacted] K	

Er is bij opmaak van deze offerte wel vanuit gegaan dat dozen en sparingen worden geregeld door de aannemer.

Doorvoer door balken in samenwerking met de aannemer.

Wij voorzien geen waterdichtheid van kelders.

Wat niet in de offerte staat vermeld, voeren wij niet uit. Anders in overleg



Offerte (vervolg)

[redacted] J
Dokter Larijweg 87
7961 NP Ruinerwold

Offertenummer 220116
Pagina 4

Omschrijving	Aantal	Prijs	Totaal
--------------	--------	-------	--------

BETALINGSVOORWAARDEN ZIJN 14 DAGEN

Btw %	Grondslag	Bedrag
9,00	0,00	0,00
21,00	101.960,60	21.411,73

Totaal excl. btw	€	101.960,60
Totaal btw	€	21.411,73
Offertebedrag	€	123.372,33

We hopen u hiermee een passende aanbieding te hebben gedaan. Als u hierover nog vragen of opmerkingen heeft, dan horen we dat graag van u.

Met vriendelijke groet,
Installatiebedrijf Herold Pouwels B.V.

Voor akkoord: [redacted] K

Datum _____

Handtekening _____

IBAN [redacted] c

Btw-nr NL825824746B01

KvK 73304670

Toelichting grondslagen

In dit document kunt u secties vinden die onleesbaar zijn gemaakt. Deze informatie is achterwege gelaten op basis van de Wet open overheid (Woo). De letter die hierbij is vermeld correspondeert met de bijbehorende grondslag in onderstaand overzicht.

C Art. 5.1 lid 1 sub c

Deze informatie betreft bedrijfs- en fabricagegegevens die vertrouwelijk aan de overheid zijn meegedeeld

J Art. 5.1 lid 2 sub e

Het belang van de openbaarmaking van deze informatie weegt niet op tegen het belang van de eerbiediging van de persoonlijke levenssfeer van betrokkenen

K Art. 5.1 lid 2 sub f

Het belang van de openbaarmaking van deze informatie weegt niet op tegen het belang van de bescherming van andere dan in art. 5.1 lid 1 sub c genoemde concurrentiegevoelige bedrijfs- en fabricagegegevens

From: "Drenthe Zaagt" <info@drenthezaagt.nl>
Sent: zondag 1 mei 2022 16:09
To: [REDACTED]@gmail.com
Subject: [Geen onderwerp]
Importance: Normal

Hallo [REDACTED]

Ik denk dat ik het volgende aan kan bieden excl btw:

Lariks/Douglas [REDACTED] m3

Vuren [REDACTED] m3

Eiken [REDACTED] m3

Met vriendelijke groet,

[REDACTED]

Drenthe zaagt

Drogterweg 28 Zuidwolde (Dr) | Telefoon : 06 1667 22 58 | Postadres 't Holweg 18, 7924 PX Veeningen

Toelichting grondslagen

In dit document kunt u secties vinden die onleesbaar zijn gemaakt. Deze informatie is achterwege gelaten op basis van de Wet open overheid (Woo). De letter die hierbij is vermeld correspondeert met de bijbehorende grondslag in onderstaand overzicht.

J Art. 5.1 lid 2 sub e

Het belang van de openbaarmaking van deze informatie weegt niet op tegen het belang van de eerbiediging van de persoonlijke levenssfeer van betrokkenen

K Art. 5.1 lid 2 sub f

Het belang van de openbaarmaking van deze informatie weegt niet op tegen het belang van de bescherming van andere dan in art. 5.1 lid 1 sub c genoemde concurrentiegevoelige bedrijfs- en fabricagegegevens

Quote Number 00000311
 Account Name [REDACTED] J
 Prepared By [REDACTED] J
 Created Date 11-07-2022
 Expiration Date 01-08-2022

Product	List Price	Quantity	Quantity Unit Of Measure	Discount	Total Price
Omega 400 - 35 kg zoutvat	[REDACTED]	[REDACTED]	Each	5,00%	€1,715.50
Montage waterontharder	[REDACTED]	[REDACTED]			€206.61
Keerklep EA 22mm Knel	[REDACTED]	[REDACTED]	Each		€29.17
Omega Plus 64 - Zoutvat 150 Kg	[REDACTED]	[REDACTED]	Each	5,00%	€3,293.96
Montage waterontharder maatwerk	[REDACTED]	[REDACTED]			€885.00
Keerklep BA 35/42 mm 1-1/4"	[REDACTED]	[REDACTED]	Each		€604.46
Zeef t.b.v. keerklep 1 1/4" Binnendraad	[REDACTED]	[REDACTED]	Each		€49.52
Dab Easybox KIWA drukverhoger <5 m3/h	[REDACTED]	[REDACTED]	Each		€1,149.00
Montage Pomp	[REDACTED]	[REDACTED]			€150.00
Zak zout --> 15 kg	[REDACTED] K	[REDACTED] K	Bag	100,00%	€0.00

Subtotal €8,437.78
 Total Price €8,083.22
 Total Price (Incl. VAT) €9,780.70

Omega

Company Address Voor de Blanken 17
 7963 RP Ruinen
 Netherlands

Email Organisation info@omegawater.nl

Website www.omegawater.nl

Organisation

Phone 0522-471147

App Organisation 06 [REDACTED] J

IBAN Organisation [REDACTED] C

BIC Organisation RABONL2U

Chamber of Commerce Organisation 04050175

Toelichting grondslagen

In dit document kunt u secties vinden die onleesbaar zijn gemaakt. Deze informatie is achterwege gelaten op basis van de Wet open overheid (Woo). De letter die hierbij is vermeld correspondeert met de bijbehorende grondslag in onderstaand overzicht.

C Art. 5.1 lid 1 sub c

Deze informatie betreft bedrijfs- en fabricagegegevens die vertrouwelijk aan de overheid zijn meegedeeld

J Art. 5.1 lid 2 sub e

Het belang van de openbaarmaking van deze informatie weegt niet op tegen het belang van de eerbiediging van de persoonlijke levenssfeer van betrokkenen

K Art. 5.1 lid 2 sub f

Het belang van de openbaarmaking van deze informatie weegt niet op tegen het belang van de bescherming van andere dan in art. 5.1 lid 1 sub c genoemde concurrentiegevoelige bedrijfs- en fabricagegegevens



Offerte

 Dokter Larijweg 87
 7961 NP Ruinerwold

Offerte datum: 24-03-2022
 Offertenummer: 24-2022

Rietdekkersbedrijf Stille
 Hoofdweg 71
 9422 AK Smilde





KVK Nr: 04082774
 Btw-id: NL002163204B10
 Iban: 

Bic: ABNA2NLA
 Contact: 06- 0592-858348
 Email: info@rietdekkersbedrijfstille.nl
 www.rietdekkersbedrijfstille.nl

Wij leveren hoogwaardige kwaliteitsdaken voor nu en voor later.

Wij gaan een rieten dak aanbrengen op uw silo . (383 vierkante meter.)
 Wij beginnen met het bouwen van een steiger helemaal rond om de silo. (Dit kunt u ook zelf verzorgen.)
 Vervolgens gaan wij met zorg uw nieuwe kwaliteitsdak aanbrengen.
 Dit doen wij uiteraard ook met het Hollandse Kalenberger riet.

Wij gaan ons uiterste best doen om deze er rond op te dekken.
 De onderconstructie moet het wel toelaten.
 Na afloop ruimen wij alles netjes op en het afval nemen wij mee.

Omschrijving	Exclusief btw.
Steigers en valbeveiliging plaatsen	€  <small>K</small>
Timmerwerk dakconstructie ?	€ 
Nieuw rieten dak aanbrengen met Kalenberger riet.	€  <small>K</small>
Nok afwerking + montage ?	€ ?
Afval opruimen en afvoeren	€ 
Totaal	€  <small>K</small>

Btw 21%	€ 11.534,38
Totaal	€ 66.402,38

- Uw dak zal gedekt worden met eersteklas (gelabeld) Kalenberger riet.
- Alle prijzen zijn exclusief btw.
- De prijzen zijn inclusief materiaal. Alle prijzen zijn exclusief btw.
- De prijzen zijn inclusief materiaal.
- Prijzen zijn geldig tot 1 maand na de offerte datum.
- Pas als u akkoord gaat met deze offerte, dan kunnen wij het werk inplannen.
- Alle prijzen zijn gebaseerd op de huidige inkoop prijzen. Prijswijzigingen voorbehouden!
- Na afloop van de werkzaamheden. Meten wij het nieuwe bestaande dak na. Op basis van die meting zal de prijs nog worden aangepast op het ware aantal vierkante meters.

Hiermee hoop ik u van dienst te zijn geweest. Heeft u nog vragen? Dan kunt u mij altijd bellen of mailen op onderstaand telefoonnummer /adres.

Met vriendelijke groet 





MULTIDIENSTEN

De Perenhoeve VOF
Dokter Larijweg 87 A T/M F
7961 NP Ruinerwold

Adres: **Ruben Kamminga Multidiensten**
Binnenweg 9
8347 JL Eesveen

KvKnr: 76952843

Bank: Rabobank

IBAN: [REDACTED] c

BIC: RABONL2U

Tel: 06 48 78 54 40

E-mail: rkmultidiensten@outlook.com

Offerte

Offertedatum : 04-06-2022

Offertenummer : 2022052

Vervaldatum : 05-07-2022

Geachte, hartelijk dank voor uw aanvraag, hopende u een passende indicatie te doen.

Onderstaande werkzaamheden zullen aan bod komen.

Gebaseerd op: Te bestraten oppervlak is reeds vrij / globaal vlak

- Levering van zand in overleg, niet meegenomen in offerte
- Levering van bestratingsmaterialen in overleg, niet meegenomen in offerte
- Grondwerk zitkuil, uitgraven, vervoeren / verdelen grond tbv verhoogde wal
- Divers grondwerk: Afgraven waar nodig, uitvlakken, uitzetten en markeren oppervlaktes
- Puin – reeds gebroken – verdelen en verdichten
- Zandbaan maken, verdichten en egaliseren
- Bestraten plusminus 650 m2 H-Klinkers
- Bestraten plusminus 130 m2 aan looppaden betonstraatsteen (BSS)
- Bestraten plusminus 70 m2 waaltjes looppad naar silo / schuurzijde naast asfalt
- Bestraten plusminus 75 m2 tegels zijnde terrassen bij de silo
- Huidge parkeerplaats puin wegschuiven richting sloot: Dempen
Zand inbrengen en bestraten met H-Klinkers
- Plaatsen opsluitbanden rondom bestrating waar nodig, diverse afmetingen
- Geheel afrillen / afwerken en afstrooien met brekerszand
- Al bijkomende werkzaamheden zoals aanplanting, afwerking, sloopwerkzaamheden, etc.

Arbeid:

1 werkdag met koppel van 3 = plusminus [REDACTED] uur effectief x € [REDACTED] = € [REDACTED] inclusief BTW.
Ter indicatie: Als het grondwerk klaar is, leggen we 70 m2 waaltjes en 75m2 tegels in 3 dagen, inclusief plaatsing opsluitbanden en afwerking. Met beter zicht op werkzaamheden kan ik vaste prijzen aangeven voor projecten.

Per draaiuur shovel: € [REDACTED] - Per draaiuur kraan : € [REDACTED]

Exacte arbeidsuren worden nauwkeurig bijgehouden. Dit zal uiteindelijk de factuur vormen. Dit geldt eveneens voor de aangevoerde en afgevoerde aantallen van eventueel zand, klinkers, opsluitbanden etc.

Aandachtspunten. Kan aangevuld worden in de tijd...

- **Opties van afwatering op parkeerplaats 44 m x 15 m:**
Straatkolken plaatsen of met ruime afschot werken richting een sloot?
- **Halfjes van H-Klinkers mee bestellen**



MULTIDIENSTEN

Bestrating – Grondwerk – Tuinaanleg – (Kunst)Gras – Overkappingen – Schuttingen

Indien u akkoord gaat verzoeken wij u vriendelijk dit document binnen een maand na offertedatum ondertekend / met akkoord op te sturen via email: rkmultidiensten@outlook.com

Bij annulering van een getekende offerte binnen een termijn van 2 weken vóór aanvang werkzaamheden zullen er kosten in rekening worden gebracht. Hier zijn de algemene voorwaarden van toepassing. Vraag voor meer informatie.

Pallets, plastic en overige afval afkomstig van de bestratingsmaterialen zijn voor de klant zelf. Afvoer in overleg.

Toelichting grondslagen

In dit document kunt u secties vinden die onleesbaar zijn gemaakt. Deze informatie is achterwege gelaten op basis van de Wet open overheid (Woo). De letter die hierbij is vermeld correspondeert met de bijbehorende grondslag in onderstaand overzicht.

C Art. 5.1 lid 1 sub c

Deze informatie betreft bedrijfs- en fabricagegegevens die vertrouwelijk aan de overheid zijn meegedeeld

K Art. 5.1 lid 2 sub f

Het belang van de openbaarmaking van deze informatie weegt niet op tegen het belang van de bescherming van andere dan in art. 5.1 lid 1 sub c genoemde concurrentiegevoelige bedrijfs- en fabricagegegevens



Verklaring (niet) in financiële moeilijkheden



Beslisschema 'financiële moeilijkheden'

1	Behoort uw onderneming tot een groep van ondernemingen? Zie bijlage 1 voor het Beslisschema 'zelfstandigheid /partneronderneming/verbonden onderneming'	<input type="checkbox"/> Ja, vul deze verklaring in op het niveau van de <u>totale groep</u> . U kunt dit doen op basis van de geconsolideerde jaarrekening. Wanneer u vrijgesteld bent van het opmaken van een geconsolideerde jaarrekening, verzoeken wij u een consolidatiestaat op te stellen op basis van de enkelvoudige jaarrekeningen van de groepsmaatschappijen. <input checked="" type="checkbox"/> Nee, vul deze verklaring in op het niveau van uw eigen onderneming.
2	Loopt tegen de onderneming een collectieve insolventieprocedure?	<input type="checkbox"/> Ja, uw onderneming verkeert in financiële moeilijkheden. Uw onderneming komt niet in aanmerking voor subsidie. <input checked="" type="checkbox"/> Nee, ga verder.
3	Voldoet uw onderneming aan de criteria waardoor tegen uw onderneming een insolventieprocedure kan worden gestart (uw onderneming is opgehouden met het betalen van schuldeisers of voorziet dat dit gaat gebeuren)?	<input type="checkbox"/> Ja, uw onderneming verkeert in financiële moeilijkheden. Uw onderneming komt niet in aanmerking voor subsidie. <input checked="" type="checkbox"/> Nee, ga verder.
4	Is een of meer van de volgende situaties op uw onderneming van toepassing?	
	i) uw onderneming heeft reddingssteun ontvangen en de lening is nog niet terugbetaald ii) uw onderneming heeft reddingssteun ontvangen en de garantie is nog niet beëindigd iii) uw onderneming heeft herstructureringssteun ontvangen en bevindt zich nog in een herstructureringsplan	<input type="checkbox"/> Ja, uw onderneming verkeert in financiële moeilijkheden. Uw onderneming komt niet in aanmerking voor subsidie. <input checked="" type="checkbox"/> Nee, ga verder.
5	Staat er een bevel tot terugvordering van onterecht ontvangen Europese subsidie tegen u uit?	<input type="checkbox"/> Ja, uw onderneming komt niet in aanmerking voor subsidie. <input checked="" type="checkbox"/> Nee, ga verder.
6	Is er voor dit project sprake van cumulatie met andere EU-subsidies?	<input type="checkbox"/> Ja, namelijk (en ga verder): <input checked="" type="checkbox"/> Nee, ga verder.
7	Bestaat uw (groep van) onderneming(en) op het moment van indienen van de subsidie aanvraag korter dan 3 jaar (vanaf datum inschrijving KvK)?	<input checked="" type="checkbox"/> Ja, ga verder met vraag 13. <input checked="" type="checkbox"/> Nee, ga verder.

8	<p>Heeft uw onderneming als rechtsvorm:</p> <p>BV of NV</p> <p>CV of VOF</p> <p>Stichting, vereniging, eenmanszaak, maatschap of overige?</p>	<p><input type="checkbox"/> Ja, ga verder met vraag 9</p> <p><input checked="" type="checkbox"/> Ja, ga verder met vraag 11</p> <p><input type="checkbox"/> Ja, ga verder met vraag 13</p>
9	<p>Indien uw (groep van) onderneming(en) als rechtsvorm een BV of NV is, vermeld dan op basis van de laatst vastgestelde (geconsolideerde) jaarrekening de volgende bedragen en de jaarrekening(en) die als bron is gebruikt (zie ook de toelichting bij vraag 1):</p> <p>Geplaatst aandelenkapitaal plus eventueel agio (A):</p> <p>€</p> <p>Overige elementen van eigen vermogen (B):</p> <p>€</p> <p>Totaal eigen vermogen (C):</p> <p>€</p> <p>Bron (inclusief vermelding verslagjaar):</p> <p>Verslagjaar:</p> <p>Naam (hoofd van de groep) onderneming</p> <p>.....</p>	<p>Ga verder met vraag 10</p>
10	<p>Levert het in mindering brengen van de opgebouwde verliezen op de reserves (bedrag ingevuld bij B van vraag 9) een negatief cumulatief bedrag op dat hoger is dan de helft van het geplaatste aandelenkapitaal plus agio (bedrag ingevuld bij A)? Gebruik de bij vraag 9 vermelde bedragen en indien nodig de voorbeelden in bijlage II.</p>	<p><input type="checkbox"/> Ja, uw onderneming verkeert in financiële moeilijkheden. Uw onderneming komt niet in aanmerking voor subsidie.</p> <p><input type="checkbox"/> Nee, ga verder met vraag 13</p>
11	<p>Indien uw onderneming een CV of VOF betreft, vermeld op basis van de laatst vastgestelde (geconsolideerde) jaarrekening het volgende bedrag en de jaarrekening(en) die als bron is gebruikt (zie ook de toelichting bij vraag 1):</p> <p>Kapitaal / vermogen (A):</p> <p>€</p> <p>Bron (inclusief vermelding verslagjaar):</p> <p>Verslagjaar:.....</p> <p>Naam (hoofd van de groep) onderneming en kvk-nummer:</p> <p>.....</p>	<p>Ga verder met vraag 12</p>
12	<p>Is het kapitaal/vermogen van de onderneming negatief? Gebruik de bij vraag 11 vermeld bedragen en indien nodig de voorbeelden in bijlage III</p>	<p><input type="checkbox"/> Ja, uw onderneming verkeert in financiële moeilijkheden. Uw onderneming komt niet in aanmerking voor subsidie.</p> <p><input type="checkbox"/> Nee, ga verder</p>

13	Deze vraag is alleen van toepassing in het geval uw onderneming geen mkb-onderneming is.	
	<p>Bedroeg in de afgelopen twee jaar:</p> <p>i) de verhouding tussen het vreemd vermogen en het eigen vermogen van de onderneming meer dan 7,5, en</p> <p>ii) de op basis van de EBITDA bepaalde rentedekkingsgraad van de onderneming minder dan 1,0?</p> <p>Gebruik indien nodig het voorbeeld in bijlage IV.</p>	<p><input checked="" type="checkbox"/> N.v.t. uw onderneming is een mkb-onderneming, onderteken de verklaring.</p> <p><input type="checkbox"/> Ja, uw onderneming verkeert in financiële moeilijkheden. Uw onderneming komt niet in aanmerking voor subsidie.</p> <p><input type="checkbox"/> Nee, onderteken de verklaring.</p>

Aldus volledig en naar waarheid ingevuld door aanvrager (3 pagina's):

(naam onderneming) De Peren hove v.o.f.

(inschrijfnummer KvK) 

(naam en functie ondertekenaar) 

(datum) 15-01-2021

(handtekening) 

Toelichting op het formulier

Waarom dit formulier?

Wanneer een aanvrager in financiële moeilijkheden verkeert is dit grond om de subsidie te weigeren (artikel 1.8 van de provinciale verordening). Met het invullen en ondertekenen van dit formulier verklaart de aanvrager niet in financiële moeilijkheden te verkeren, zoals bedoeld in Verordening (EU) 702/2014 van 25 juni 2014 en Verordening (EU) 651/2014 van 17 juni 2014.

Voor wie is dit formulier?

Alle projectpartners dienen het formulier in te vullen. De rechtsvorm of de financieringswijze van uw organisatie is niet relevant voor de vraag of uw organisatie wordt aangemerkt als een onderneming. Elke eenheid die een economische activiteit uitvoert, wordt op grond van de staatssteunvoorschriften aangemerkt als een onderneming. Een entiteit die zowel economische als niet economische activiteiten verricht (bijvoorbeeld een universiteit), wordt alleen ten aanzien van de economische activiteiten aangemerkt als onderneming.

Verklaring de-minimissteun

Wij raden u aan om, voordat u de verklaring invult, eerst de toelichting in de bijlage van dit formulier te lezen.

Verklaring

Hierbij verklaart ondergetekende, dat aan de hierna genoemde onderneming

geen de-minimissteun is verleend

- Over de periode van 01-01-2020 (begindatum van het belastingjaar gelegen twee jaar vóór de datum van ondertekening van deze verklaring) tot 15-01-22 (datum van ondertekening van deze verklaring) is niet eerder de-minimissteun verleend.

bepaalde de-minimissteun is verleend

- Over de periode van _____ (begindatum van het belastingjaar gelegen twee jaar vóór de datum van ondertekening van deze verklaring) tot _____ (datum van ondertekening van deze verklaring) is eerder de-minimissteun (in welke vorm of voor welk doel ook) verleend tot een bedrag van in totaal € _____

Of deze de-minimissteun al daadwerkelijk is uitbetaald, doet niet ter zake. Een kopie van de stukken waaruit het verlenen van de steun blijkt, voegt u bij deze verklaring.

reeds andere steun voor dezelfde in aanmerking komende kosten is verleend

- Voor dezelfde in aanmerking komende kosten is al staatssteun verleend tot een bedrag van in totaal € _____

Deze staatssteun is verleend op grond van een vrijstellingsverordening, kaderregeling of een besluit van de Commissie d.d. _____

Een kopie van de stukken waaruit het verlenen van de staatssteun voor dezelfde in aanmerking komende kosten blijkt, voegt u bij deze verklaring.

Aldus volledig en naar waarheid ingevuld door:

De Peren hove

(Bedrijfsnaam)

[Redacted]

(Inschrijfnummer KvK)

(Naam functionaris en functie)

Dokter Laywe 07

(Adres onderneming)

7961 NP Ruiswold

(Postcode en plaatsnaam)

15-01-2022

(Handtekening)

[Redacted]

MKB VERKLARING

Dit schema is bedoeld om te kunnen bepalen of de aanvrager behoort tot het mkb. Bepalend is de definitie die wordt gehanteerd in de verordening (EG) Nr. 651/2014 (gewijzigd bij verordening van 14 juni 2017 (EG) nr. 1084/2017).

STAP 1: BEPAAL HET TYPE ONDERNEMING

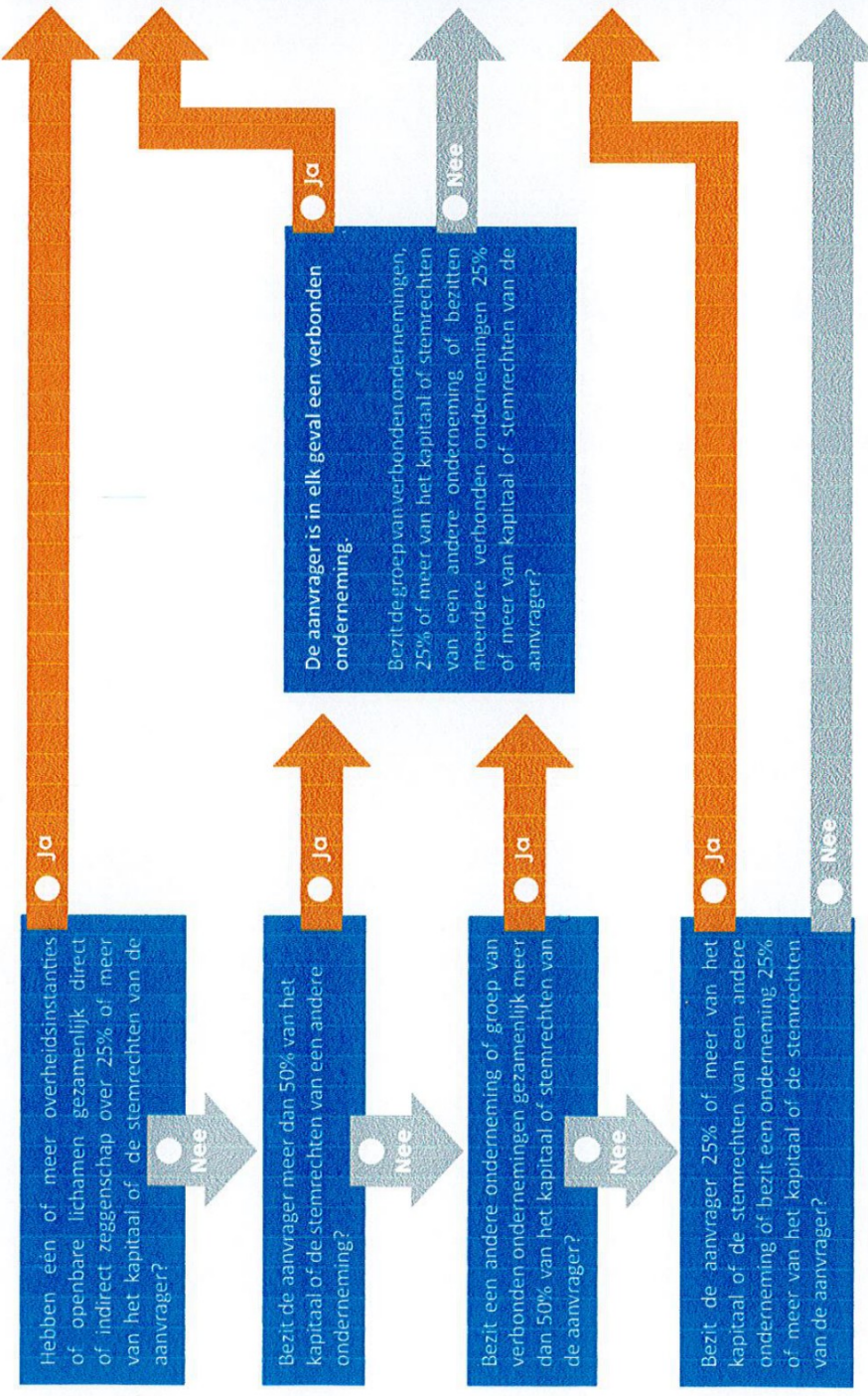

- De aanvrager behoort niet tot het mkb.
- 1. De aanvrager is een verbonden onderneming met partnerondernemingen. Bereken het aantal fte, de jaaromzet en het balanstotaal door de gegevens van alle verbonden ondernemingen op te tellen bij de gegevens van de aanvrager (100% meetellen). Tel vervolgens de gegevens van de partnerondernemingen in evenredigheid met het aandeel in kapitaal of stemrechten daarbij op.
- 2. De aanvrager is een verbonden onderneming zonder partnerondernemingen. Bereken het aantal fte, jaaromzet en balanstotaal door de gegevens van alle verbonden ondernemingen op te tellen bij de gegevens van de aanvrager (100% meetellen).
- 3. De aanvrager is een onderneming met partnerondernemingen. Je berekent het aantal fte, jaaromzet en balanstotaal door de gegevens van alle partnerondernemingen in evenredigheid met het aandeel in kapitaal of stemrechten op te tellen bij de gegevens van de aanvrager.
- 4. De aanvrager is een zelfstandige onderneming. Het aantal fte, jaaromzet en balanstotaal van de aanvrager telt voor 100% mee.

STAP 2: BEREKEN DE GRENSWAARDEN

Geef op basis van de in stap 1 gemaakte berekening aan welke grenswaarden van toepassing zijn. De aanvrager is mkb als de onderneming minder dan 250 medewerkers heeft en een jaaromzet heeft van max. € 50 mln. of een balanstotaal van maximaal € 43 mln.

Klik hier voor voorbeeldberekeningen

	FTE	Omzet	Balanstotaal
Klein	<input checked="" type="radio"/> <50	<input checked="" type="radio"/> <=10 mln.	<input checked="" type="radio"/> <=10 mln.
Midden	<input type="radio"/> >=50<250	<input type="radio"/> >10<=50 mln.	<input type="radio"/> >10<=43 mln.
Groot	<input type="radio"/> >=250	<input type="radio"/> > 50 mln.	<input type="radio"/> >43 mln.

STAP 3: ONDERTEKENING

Organisatie aanvrager:
 Naam tekenbevoegde:
 Datum:

De Ploem boerse vof

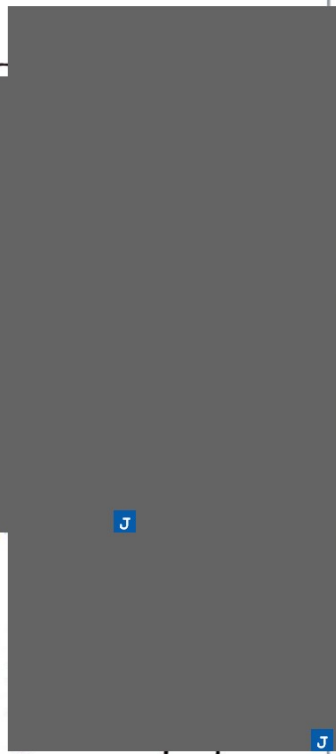

Toelichting grondslagen

In dit document kunt u secties vinden die onleesbaar zijn gemaakt. Deze informatie is achterwege gelaten op basis van de Wet open overheid (Woo). De letter die hierbij is vermeld correspondeert met de bijbehorende grondslag in onderstaand overzicht.

J Art. 5.1 lid 2 sub e

Het belang van de openbaarmaking van deze informatie weegt niet op tegen het belang van de eerbiediging van de persoonlijke levenssfeer van betrokkenen

De Perenhoeve

T.a.v. de heer [redacted]

Dokter Larijweg 87

7961NP RUINERWOLD

Per mail verstuurd aan: [redacted]@gmail.com

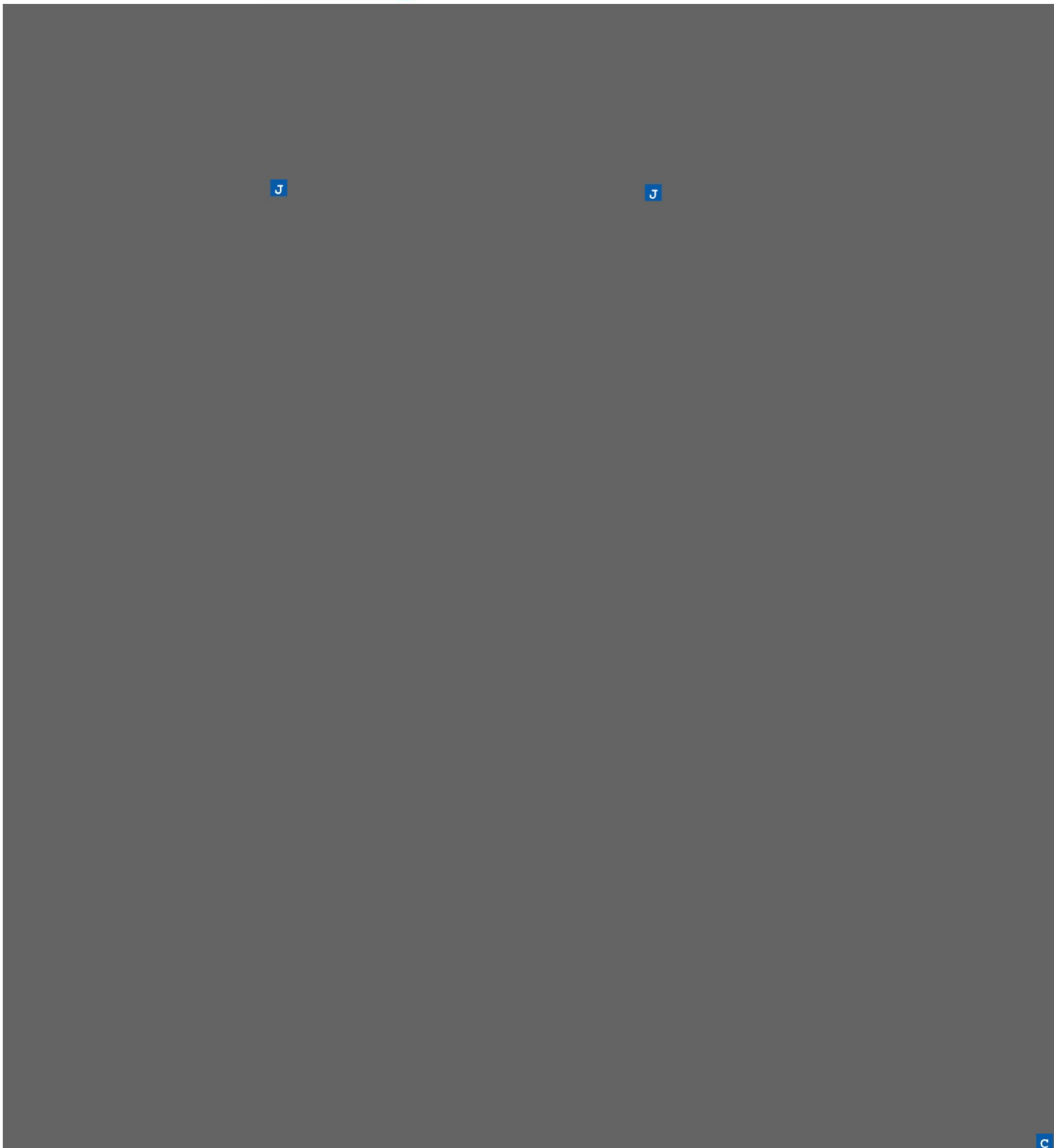



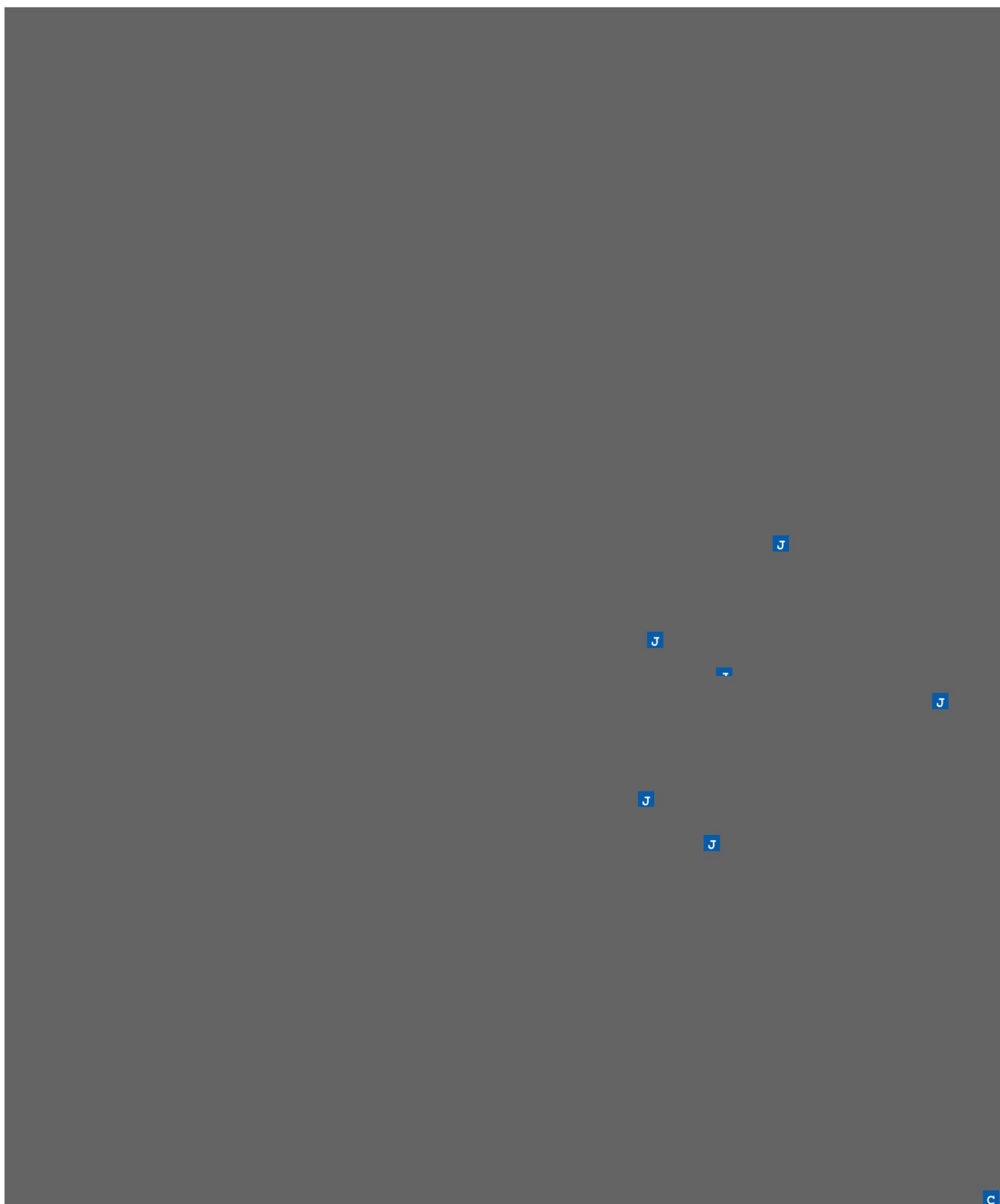



c





J

J

c





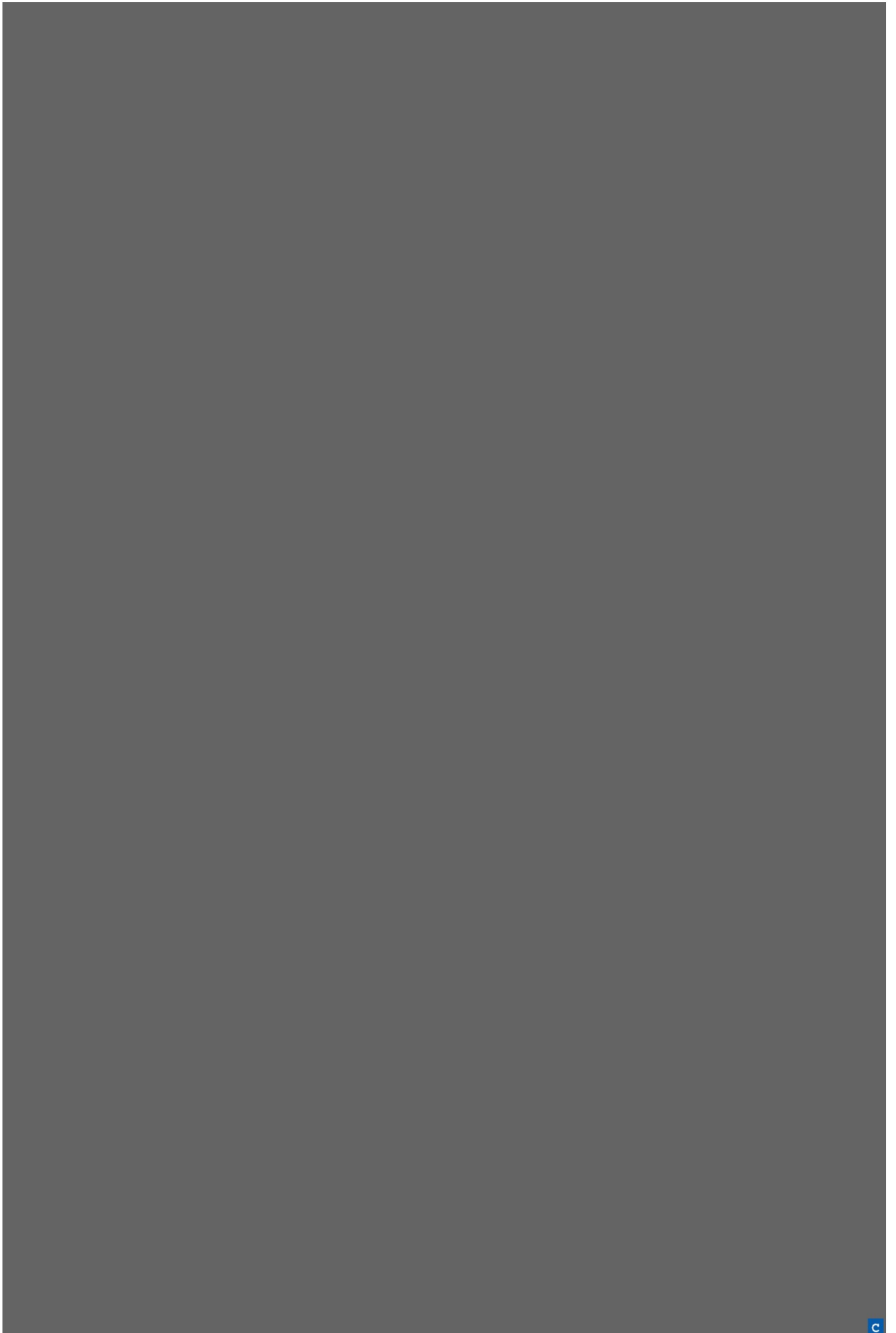

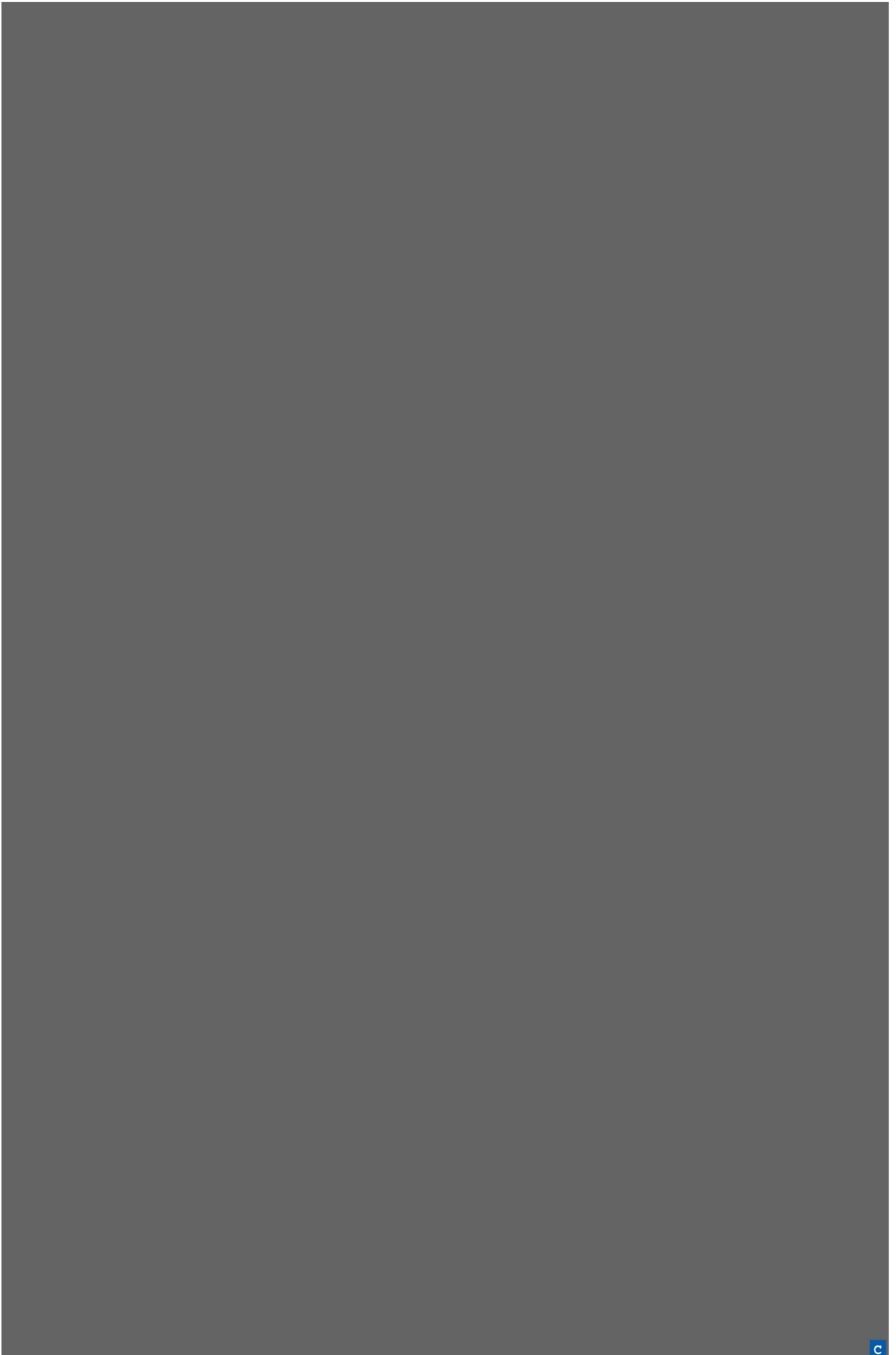

c

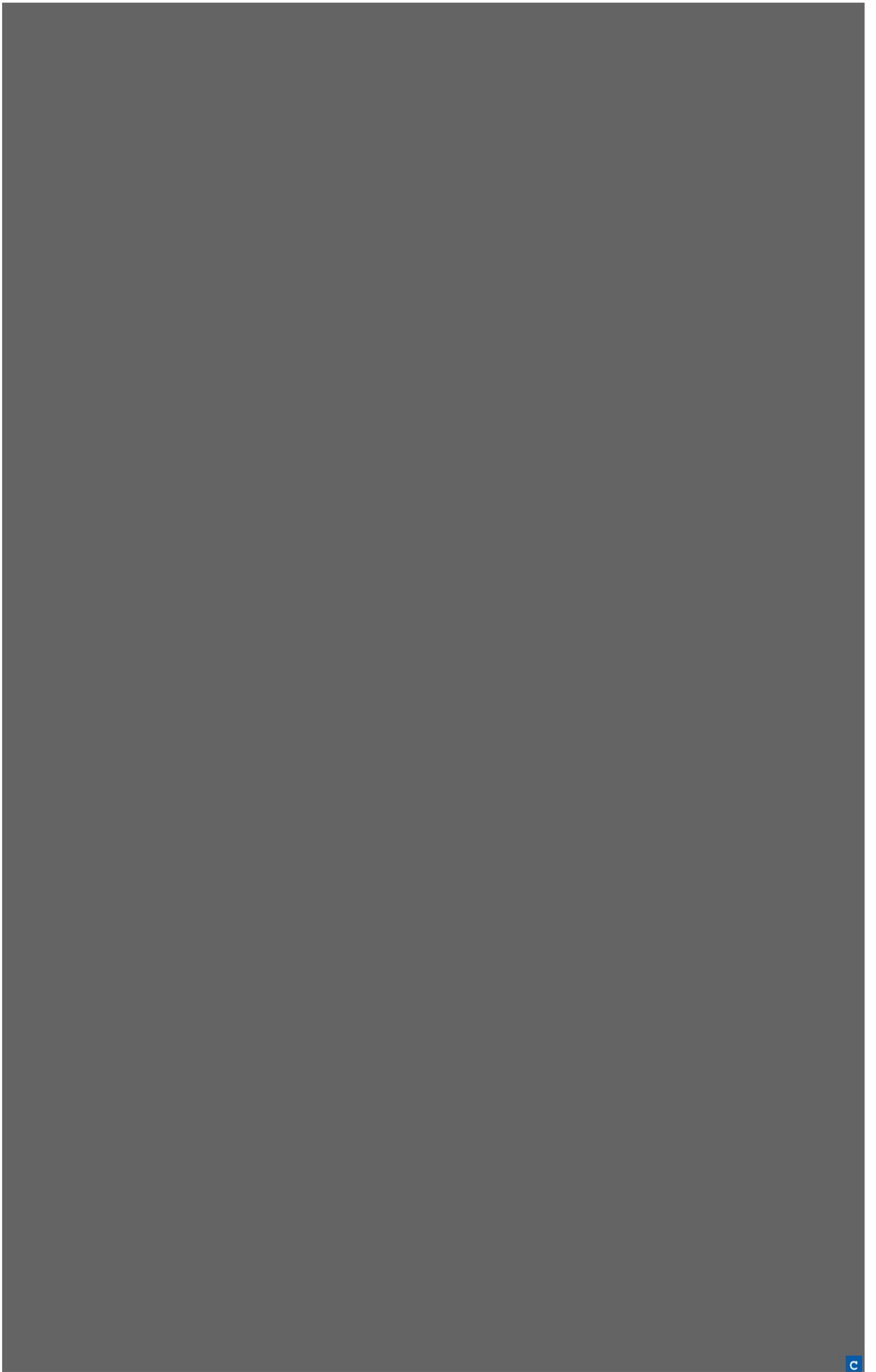



c

c

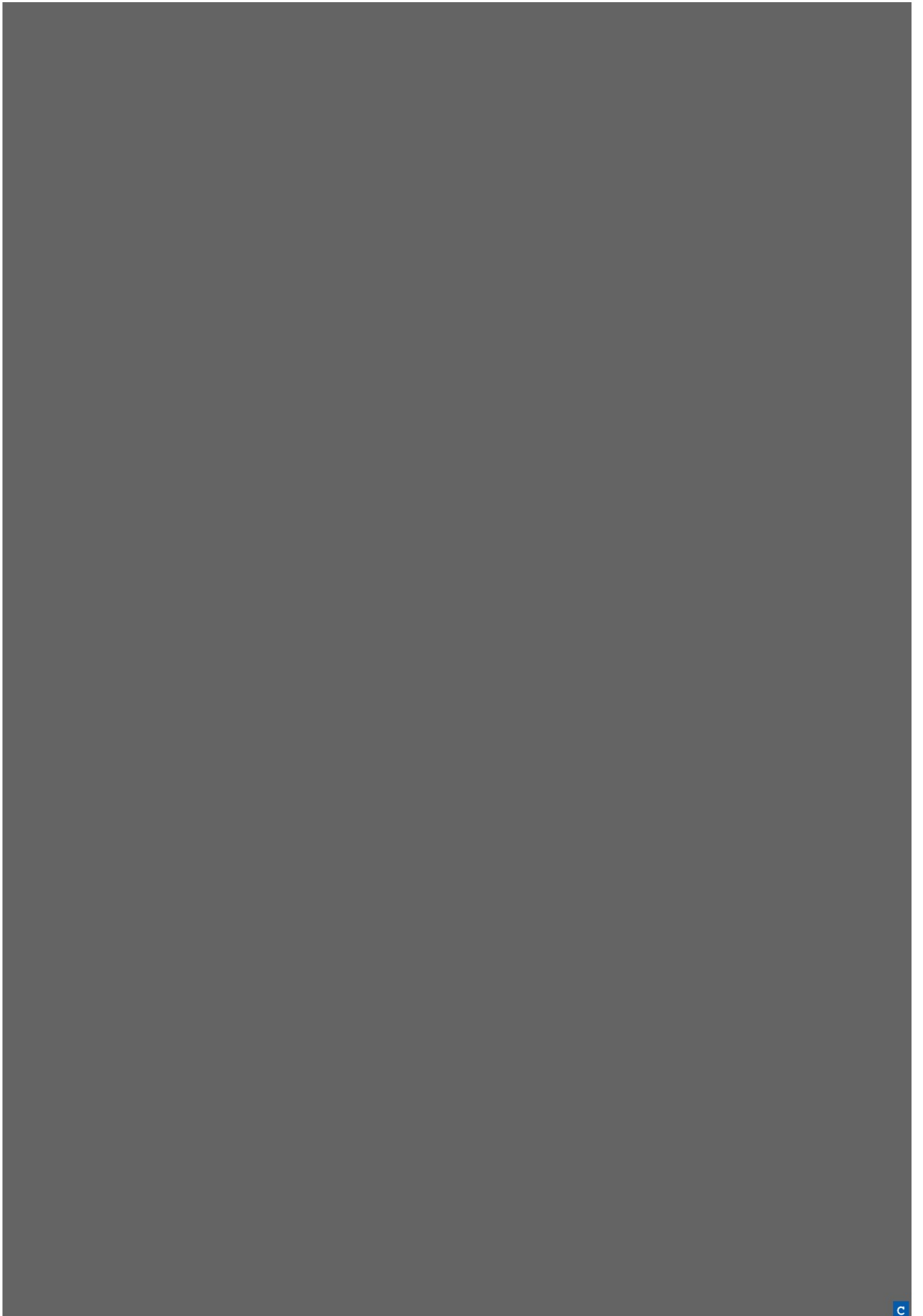

c



c

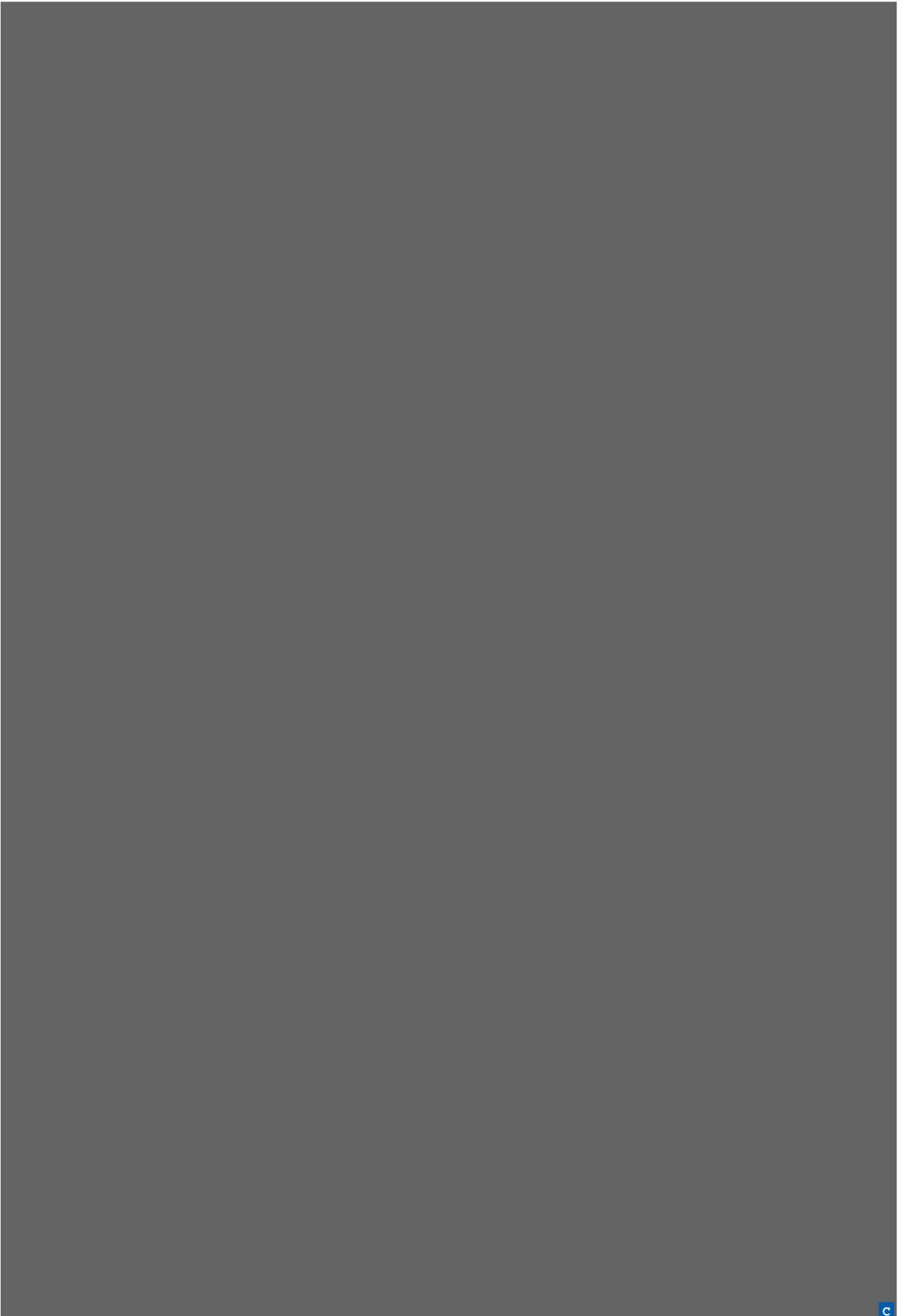

c

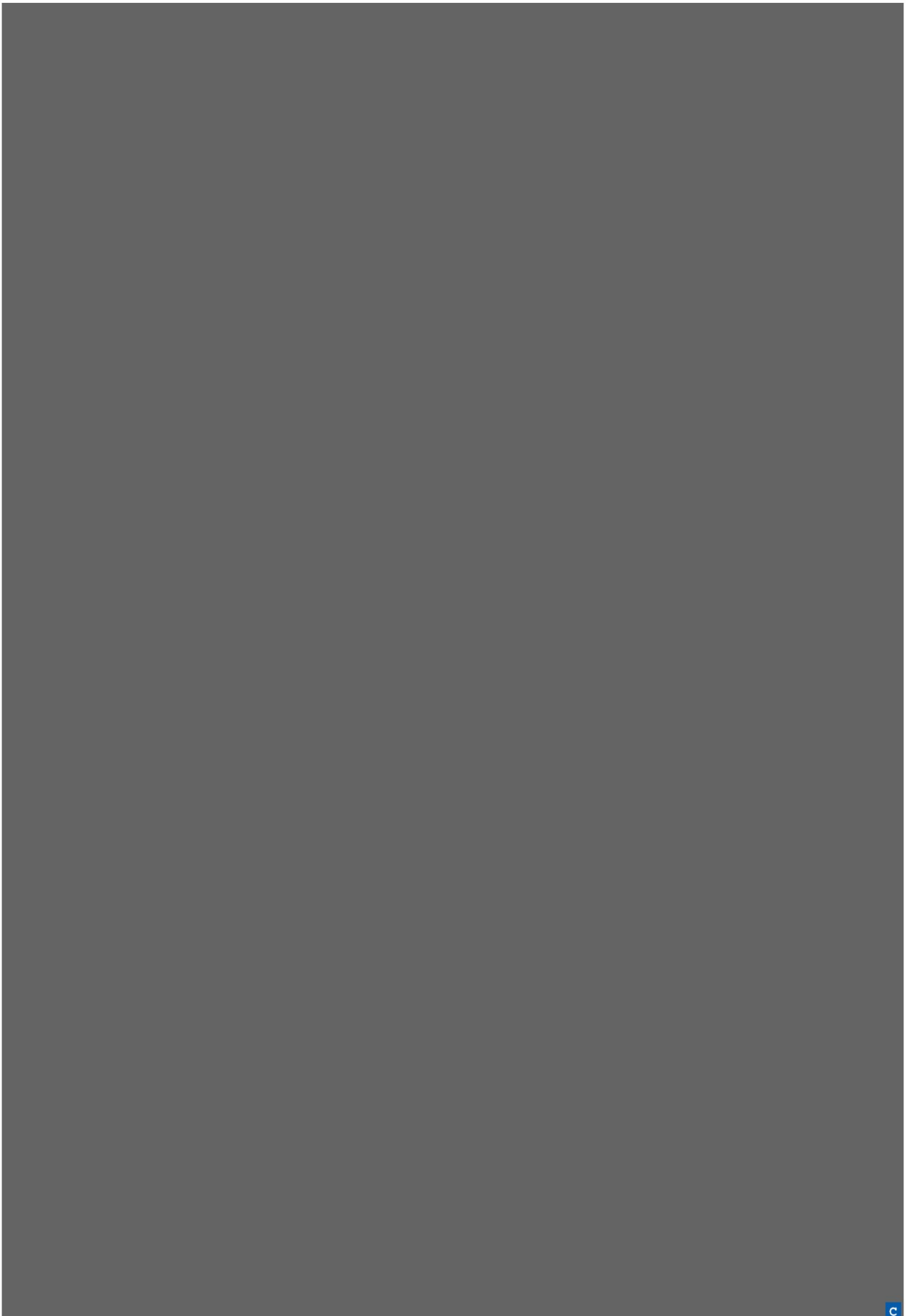

c

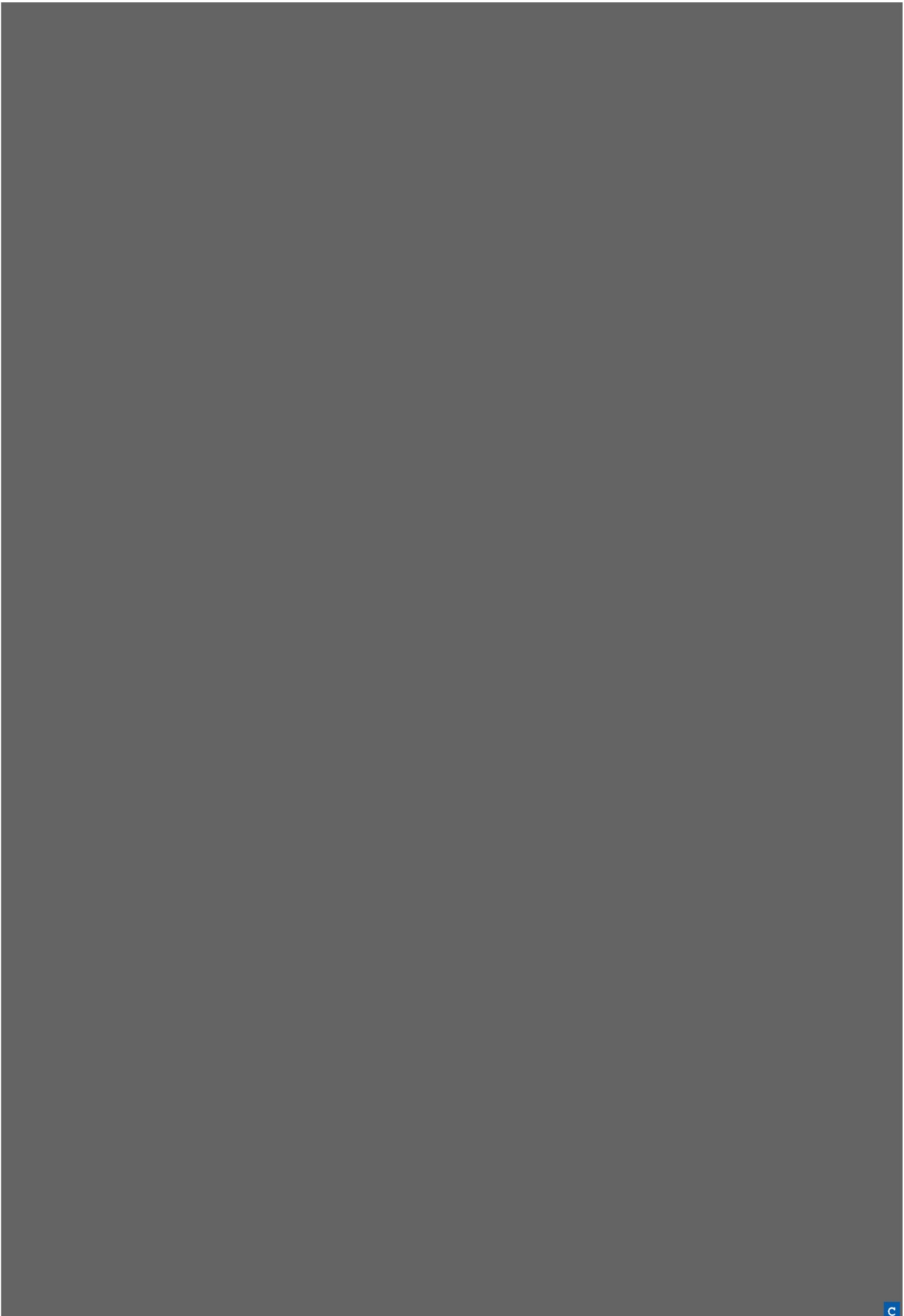

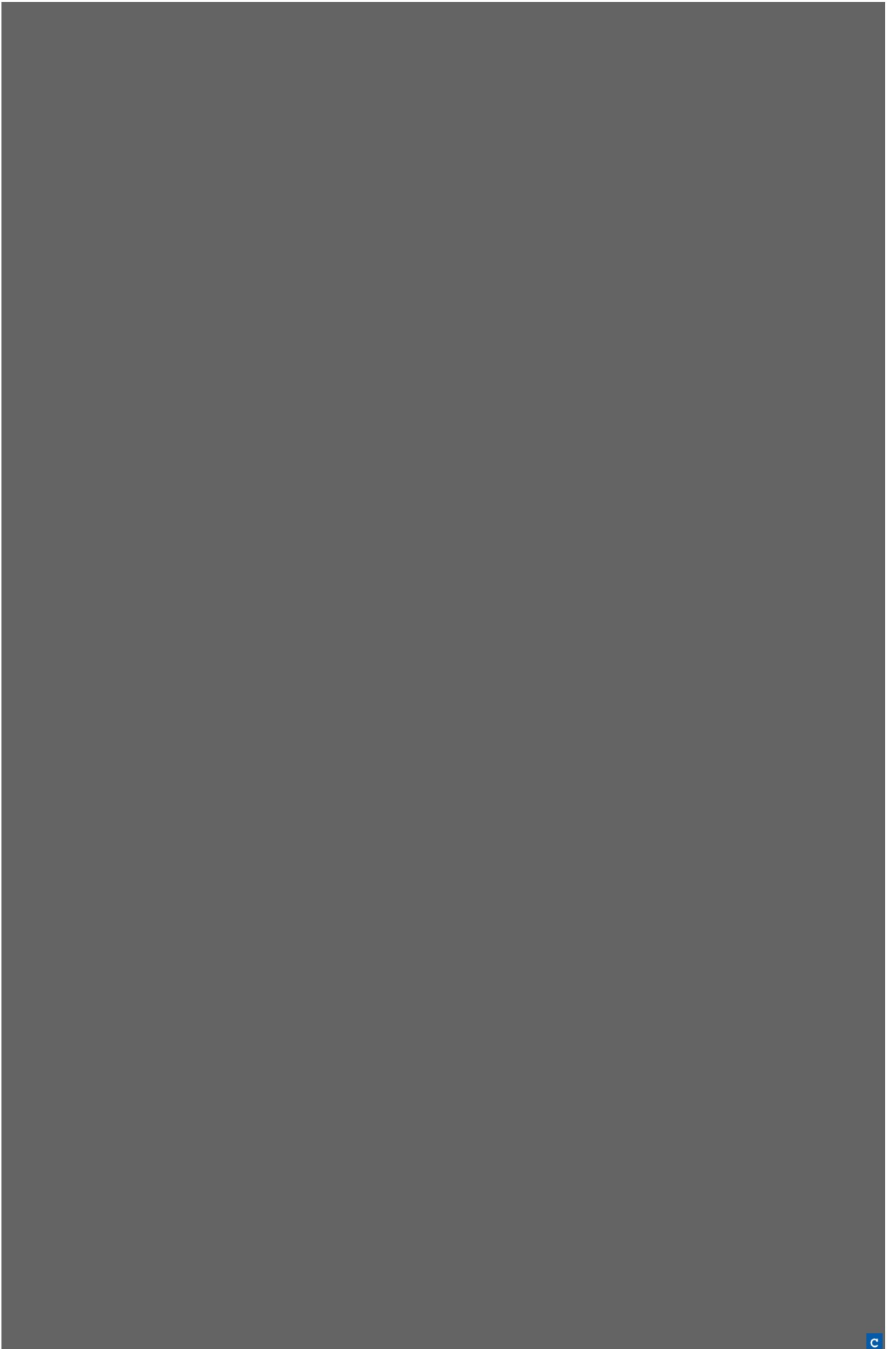

c

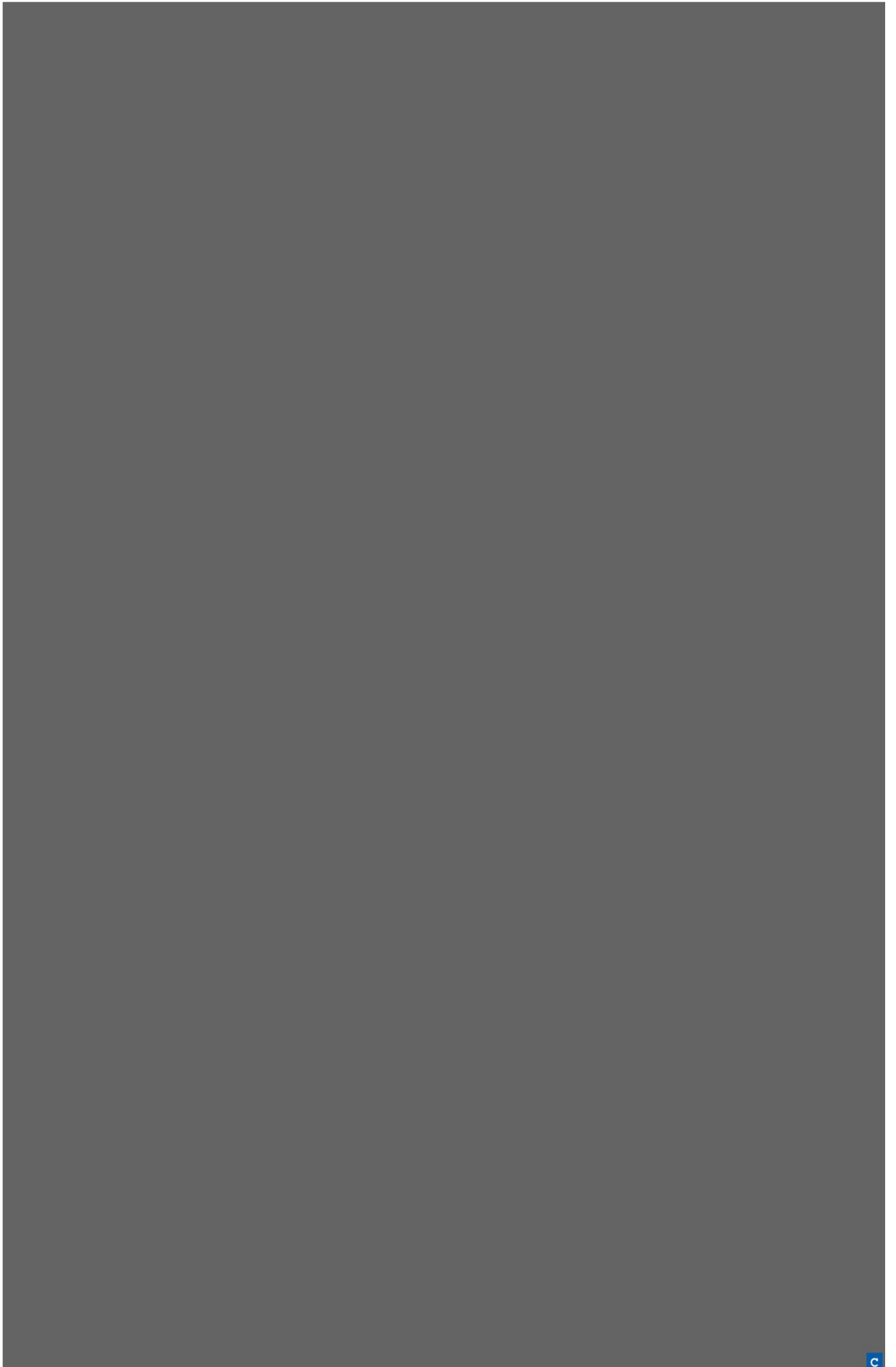



c



c



Gedeponeerd bij Rechtbank Amsterdam onder nummer 33/2019

Deze Algemene Voorwaarden zijn gedeponeerd bij de Rechtbank van Amsterdam onder nummer 33/2019. Van toepassing is steeds de laatste gedeponeerde versie.

**Algemene voorwaarden
MOGELIJK VASTGOEDFINANCIERINGEN**

Artikel 1. Definities

In deze "Algemene Voorwaarden" wordt verstaan onder:

Acceptatieformulier: de schriftelijke bevestiging van de Dienstverleningsovereenkomst tussen Mogelijk Vastgoedfinancieringen en Geldgever.

Administratiekosten: de vergoeding die Geldnemer periodiek ter zake de Dienstverlening is verschuldigd.

Afsluitprovisie: de vergoeding die Geldnemer éénmalig ter zake de Dienstverlening is verschuldigd.

Artikel: een artikel uit deze Algemene Voorwaarden.

Beëindigingsgrond: zoals in Artikel 16.1 gedefinieerd.

Bemiddelingsvergoeding: de vergoeding die Geldgever éénmalig ter zake de Dienstverlening is verschuldigd.

BW: het Burgerlijk Wetboek.

Cliënt(en): Geldnemer, Geldgever of Geldnemer en Geldgever gezamenlijk.

Dienstverlening: de dienstverlening van Mogelijk Vastgoedfinancieringen krachtens de Dienstverleningsovereenkomst.

Dienstverleningsovereenkomst: alle ter zake de Dienstverlening tussen Mogelijk Vastgoedfinancieringen enerzijds en (een) Cliënt(en) anderzijds gesloten overeenkomsten gezamenlijk, met uitzondering van de Factoringovereenkomst.

Factorloon: heeft de betekenis die daaraan in de Factoringovereenkomst is toegekend.

Factoringovereenkomst: de factoringovereenkomst, ter zake de Financiering, tevens akte van cessie.

Financiering: de (beoogde) geldlening die Geldgever krachtens de Lening- en Hypotheekakte aan Geldnemer verstrekt.

Geldgever: de (potentiële) geldgever(s) onder de Lening- en Hypotheekakte.

Geldnemer: de (potentiële) geldnemer onder de Lening- en Hypotheekakte.

Lening- en Hypotheekakte: de notariële akte van geldlening en hypotheekstelling ter zake de Financiering.

Materieel Nadelig Effect: een naar het redelijk oordeel van Mogelijk Vastgoedfinancieringen materieel nadelig effect op: (i) de onderneming, activiteiten, activa, financiële of juridische toestand of vooruitzichten van Geldnemer en/of (ii) het vermogen van Geldnemer te voldoen aan zijn verplichtingen krachtens de Dienstverleningsovereenkomst.

Mogelijk BV: Mogelijk B.V., handelsregisternummer 65581296.

Mogelijk Plus: Mogelijk Plus B.V., handelsregisternummer 69267006.

Mogelijk Vastgoedfinancieringen: Mogelijk BV, Mogelijk Plus en Stichting Mogelijk gezamenlijk alsmede ieder van deze rechtspersonen afzonderlijk.

Offerte: de schriftelijke bevestiging van de Dienstverleningsovereenkomst tussen Mogelijk Vastgoedfinancieringen en Geldnemer.

Stichting Mogelijk: Stichting Mogelijk, handelsregisternummer 66271576.

Stichtingrekening: de door Stichting Mogelijk aangehouden bankrekening met IBAN NL25RABO0315347090.

Vergoedingen: alle op basis van de Dienstverleningsovereenkomst door een Cliënt aan Mogelijk Vastgoedfinancieringen verschuldigde vergoedingen.

Werkdag: een dag waarop de grootbanken in Nederland zijn geopend, niet zijnde een zaterdag of een zondag.

Artikel 2. Toepasselijkheid

2.1 Deze Algemene Voorwaarden zijn van toepassing op de gehele relatie tussen Mogelijk Vastgoedfinancieringen enerzijds en de Cliënten anderzijds.

2.2 Door een Cliënt gehanteerde (algemene) voorwaarden zijn nooit van toepassing.

Artikel 3. Totstandkoming en duur van de Dienstverleningsovereenkomst

De Dienstverleningsovereenkomst tussen Mogelijk Vastgoedfinancieringen enerzijds en een Cliënt anderzijds komt tot stand na ontvangst door Mogelijk Vastgoedfinancieringen van de volledig ondertekende Offerte dan wel het volledig ondertekende Acceptatieformulier. De Dienstverleningsovereenkomst wordt aangegaan voor de duur van de Financiering.

Artikel 4. Dienstverlening

De Dienstverlening van Mogelijk Vastgoedfinancieringen aan (een) Cliënt(en) betreft het verrichten van werkzaamheden ter zake, onder meer:

- (i) het tot stand komen en het passeren van de Lening- en Hypotheekakte;
- (ii) de administratie van de Financiering;
- (iii) het aan Geldgever verlenen van factoring diensten ter zake de Financiering; en
- (iv) de incasso en doorbetaling van op grond van de Lening- en Hypotheekakte verschuldigde bedragen.

Artikel 5. Lening- en Hypotheekakte

De Financiering door Geldgever aan Geldnemer wordt verstrekt op de voorwaarden als neergelegd in de Lening- en Hypotheekakte. De Lening- en Hypotheekakte wordt gepasseerd door een door Mogelijk Vastgoedfinancieringen aangewezen notaris, op een door partijen in overleg te bepalen moment.

Artikel 6. Administratie

Ter zake de Financiering treedt Mogelijk Plus, al dan niet via Stichting Mogelijk, ten behoeve van Cliënten op als administrateur. Dit omvat in ieder geval de volgende werkzaamheden:

- (i) voor Geldnemer, het periodiek ter zake de Financiering verstrekken van nota's, het (laten)

- (ii) incasseren en aan Geldgever doorbetalen van krachtens de Financiering verschuldigde bedragen en het administreren van door Geldnemer aan Geldgever betaalde bedragen; en voor Geldgever, het periodiek, dan wel op eerste redelijke verzoek van Geldgever, verstrekken van een saldo-opgave met betrekking tot de Financiering en het (laten) doorbetalen van krachtens de Factoringovereenkomst aan Geldgever verschuldigde bedragen.

Artikel 7. Factoring

De factoring diensten ter zake de Financiering worden verleend aan Geldgever door Mogelijk Plus krachtens de Factoringovereenkomst en voor het overige conform de Dienstverleningsovereenkomst. De Factoringovereenkomst wordt gelijktijdig met de Lening- en Hypotheekakte als notariële akte gepasseerd.

Artikel 8. Incasso en (door)betalingen

- 8.1 Partijen komen overeen dat:
- (i) Geldnemer, alle bedragen die deze krachtens de Lening- en Hypotheekakte aan Geldgever (of Mogelijk Plus als diens rechtsopvolger krachtens de Factoringovereenkomst) is verschuldigd; en
 - (ii) Mogelijk Plus, alle bedragen die deze krachtens de Factoringovereenkomst aan Geldgever is verschuldigd, aan Stichting Mogelijk zal betalen. Stichting Mogelijk incasseert de aldus ontvangen bedragen als lasthebber en gemachtigde van Geldgever (dan wel Mogelijk Plus), op het daarvoor overeengekomen moment en, in het geval onder (i) genoemd, via automatische incasso, en betaalt deze bedragen aan Geldgever (dan wel Mogelijk Plus) door.
- 8.2 Geldgever geeft hierbij overeenkomstig artikel 423 van Boek 7 BW last en volmacht aan Stichting Mogelijk om alle in Artikel 8.1 voor Geldgever genoemde bedragen in eigen naam en met uitsluiting van Geldgever te innen. Deze last en volmacht is onherroepelijk en eindigt van rechtswege op het moment dat, in het geval van Artikel 8.1 onderdeel (i), de Dienstverleningsovereenkomst dan wel, in het geval van Artikel 8.1 onderdeel (ii), de Factoringovereenkomst, eindigt.
- 8.3 Stichting Mogelijk zal de door haar als lasthebber van Geldgever krachtens Artikel 8.1 geïncasseerde bedragen binnen vijf (5) Werkdagen na ontvangst op de Stichtingsrekening doorbetalen door overboeking op de bankrekening die Geldgever daarvoor op het Acceptatieformulier heeft opgegeven, met inachtneming van Artikel 8.4.
- 8.4 Geldgever machtigt Stichting Mogelijk hierbij, bij wijze van onherroepelijke volmacht overeenkomstig artikel 74 van Boek 3 BW, om op de alle bedragen die Stichting Mogelijk krachtens de Dienstverleningsovereenkomst en de Factoringovereenkomst verplicht is aan Geldgever door te betalen, eerst de Vergoedingen in te houden die Geldgever opeisbaar verschuldigd is aan Mogelijk Vastgoedfinancieringen. Geldgever geeft Stichting Mogelijk hierbij de onherroepelijke instructie de aldus ingehouden bedragen overeenkomstig Artikel 12 te voldoen aan Mogelijk Vastgoedfinancieringen. De onherroepelijke volmacht krachtens dit Artikel blijft ook nadat deze Dienstverleningsovereen-

- komt, om wat voor reden ook, is geëindigd in stand en eindigt uitsluitend op grond van bepalingen van dwingend recht.
- 8.5 Er wordt geen rente vergoed over gelden die Stichting Mogelijk onder zich houdt.
- 8.6 Indien een automatische incasso door Stichting Mogelijk als bedoeld in Artikel 8.1 onderdeel (i) niet slaagt, ontvangt Geldnemer een betalingsverzoek voor het nog verschuldigde bedrag. De betalingstermijn is twee (2) Werkdagen na de datum van dit betalingsverzoek.
- 8.7 Hetgeen in Artikel 8.1 onderdeel (i) is bepaald, geldt niet indien de Financiering geheel wordt afgelost, welke aflossing dient plaats te vinden door tussenkomst van een in voorkomend geval door Mogelijk Vastgoedfinancieringen aan te wijzen notaris.

Artikel 9. Vergoedingen - algemeen

- 9.1 De Vergoedingen zijn als volgt:
- (i) voor Geldnemer, aan Mogelijk BV, de Afsluitprovisie en, aan Mogelijk Plus, de Administratiekosten; en
 - (ii) voor Geldgever, aan Mogelijk BV, de Bemiddelingsvergoeding en, aan Mogelijk Plus, het Factorloon, alsmede alle eventuele overige eenmalige of periodieke vergoedingen die Mogelijk Vastgoedfinancieringen met (een) Cliënt(en) overeenkomt. Alle Vergoedingen zijn exclusief BTW en alle overige belastingen en wettelijke heffingen, indien verschuldigd, tenzij uitdrukkelijk anders vermeld.
- 9.2 Indien Geldnemer een door hem aanvaarde Offerte (niet) tijdig gestand doet is Geldnemer direct een (aanvullende) vergoeding aan Mogelijk BV verschuldigd ter hoogte van twee (2) procent van de in die Offerte opgenomen Financiering.
- 9.3 Mogelijk Vastgoedfinancieringen is gerechtigd Vergoedingen zonder nadere aankondiging of kennisgeving jaarlijks aan te passen op basis van de Consumentenprijsindex van het Centraal Bureau voor de Statistiek, jaargemiddelde van de reeks 'alle bestedingen, waarbij geldt 2015 = 100.

Artikel 10. Hoofdelijke aansprakelijkheid

Indien er krachtens de Lening- en Hypotheekakte meerdere partijen Geldnemer zijn, zijn al deze partijen hoofdelijk aansprakelijk voor de betalingsverplichtingen van Geldnemer jegens Mogelijk Vastgoedfinancieringen krachtens de Dienstverleningsovereenkomst.

Artikel 11. Vergoedingen - opeisbaarheid

- 11.1 De Afsluitprovisie en Bemiddelingsvergoeding zijn verschuldigd zodra de Lening- en Hypotheekakte is gepasseerd.
- 11.2 De Administratiekosten zijn verschuldigd conform het in de Offerte dan wel het Acceptatieformulier bepaalde. Het Factorloon is verschuldigd conform het in de Factoringovereenkomst bepaalde.
- 11.3 Eventuele overige Vergoedingen worden separaat in rekening gebracht.
- 11.4 Indien de Lening- en Hypotheekakte, op welke grond ook, wordt beëindigd, ontbonden of vernietigd, doet dat niet af aan de verschuldigdheid van reeds opeisbaar geworden Vergoedingen. Daarnaast zijn alle Vergoedingen die nog verschuldigd worden in het jaar waarin de betreffende beëindiging, ontbinding of vernietiging plaatsvindt, direct en voor het gehele bedrag opeisbaar verschuldigd.

Artikel 12. Vergoedingen - betaling

- 12.1 Tenzij anders overeengekomen dienen alle Vergoedingen te worden betaald aan Stichting Mogelijk, door overboeking op de Stichtingrekening. Stichting Mogelijk incasseert de Vergoedingen als lasthebber en gemachtigde van Mogelijk BV dan wel Mogelijk Plus, op het daarvoor overeengekomen moment via een automatische incasso, en betaalt deze door aan Mogelijk BV dan wel Mogelijk Plus.
- 12.2 Het Factorloon wordt door Geldgever betaald conform hetgeen daaromtrent in de Factoringovereenkomst is bepaald.
- 12.3 Indien een automatische incasso door Stichting Mogelijk als bedoeld in Artikel 12.1 niet slaagt, ontvangt Cliënt die dit betreft een betalingsverzoek voor de nog verschuldigde Vergoeding. De betalingstermijn is drie (3) Werkdagen na de datum van dit betalingsverzoek.

Artikel 13. Vergoedingen - niet betaling Geldnemer

- 13.1 Indien Geldnemer een verschuldigde Vergoeding niet of niet tijdig heeft voldaan, is Geldnemer over de niet of niet tijdig ontvangen Vergoeding direct een boeterente verschuldigd. Daarnaast is Geldnemer direct administratiekosten verschuldigd van minimaal EUR 150,- per niet tijdige betaling.
- 13.2 De hoogte van de in Artikel 13.1 bedoelde boeterente is gelijk aan de dan geldende wettelijke rente voor handelstransacties, vermeerderd met een opslag van één (1) procent. De boeterente wordt berekend per maand en is verschuldigd zolang Geldnemer in verzuim is. Indien Geldnemer gedurende een gedeelte van een maand in verzuim is, wordt de boeterente berekend over een gehele maand.

Artikel 14. Voorschriften en instructies – informatieverstrekking Geldnemer

- 14.1 Geldnemer volgt steeds de redelijke voorschriften en instructies van Mogelijk Vastgoedfinancieringen op tot het verrichten van (rechts)handelingen die naar het oordeel van Mogelijk Vastgoedfinancieringen wenselijk zijn met het oog op de Dienstverlening.
- 14.2 Geldnemer zal Mogelijk Vastgoedfinancieringen steeds op eerste verzoek dan wel ambtshalve alle voor uitvoering van de Dienstverlening relevante en noodzakelijke gegevens of inlichtingen verschaffen en haar alle medewerking verlenen. Geldnemer zorgt er tevens voor dat de door hem verschaftte en te verschaffen informatie juist, volledig en op rechtmatige wijze is verkregen en verwerkt.
- 14.3 Geldnemer is verplicht relevante wijzigingen omtrent zijn bedrijf, waaronder bedrijfsgegevens, onverwijld aan Mogelijk Vastgoedfinancieringen schriftelijk door te geven.
- 14.4 Geldnemer dient jaarlijks, of zoveel vaker als Mogelijk Vastgoedfinancieringen redelijkerwijs zal verzoeken, aan Mogelijk Vastgoedfinancieringen schriftelijk bewijs te overleggen waaruit ten genoegen van Mogelijk Vastgoedfinancieringen blijkt dat het onderpand (zoals gedefinieerd in de Lening- en Hypotheekakte) voldoende verzekerd is tegen de gebruikelijke risico's en dat ten aanzien van de ter dekking van deze risico's afgesloten verzekering(en) geen achterstand in de betaling van premie of anderszins bestaat.

Artikel 15. Aansprakelijkheid

- 15.1 Mogelijk Vastgoedfinancieringen is jegens Cliënten niet aansprakelijk voor enige schade op welke grondslag ook, tenzij de schade is veroorzaakt door opzet of bewuste roekeloosheid van Mogelijk Vastgoedfinancieringen.
- 15.2 Iedere aansprakelijkheid van Mogelijk

Vastgoedfinancieringen jegens een Cliënt, is in alle gevallen, ongeacht de grondslag daarvan, beperkt tot maximaal het bedrag van de ter zake de betreffende Cliënt bedongen Vergoedingen over het kalenderjaar voorafgaand aan de schadeveroorzakende gebeurtenis (exclusief BTW), dan wel – indien dat minder is – het bedrag dat door de aansprakelijkheidsverzekering van Mogelijk Vastgoedfinancieringen wordt gedekt en in het desbetreffende geval ook daadwerkelijk wordt uitbetaald.

Artikel 16. Beëindiging en opschorting

Door Mogelijk Vastgoedfinancieringen

- 16.1 Indien sprake is van één of meerdere beëindigingsgrond(en) als opgenomen in Artikel 16.4 onderdeel (a) tot en met (n) (ieder een Beëindigingsgrond) is Mogelijk Vastgoedfinancieringen gerechtigd door schriftelijke mededeling aan Cliënten, met onmiddellijke ingang:
- (i) de Dienstverlening en/of andere verplichtingen geheel of gedeeltelijk op te schorten; en/of de
 - (ii) de Dienstverleningsovereenkomst te beëindigen, steeds ter vrije keuze van Mogelijk Vastgoedfinancieringen.
- 16.2 Indien een Beëindigingsgrond vatbaar is voor herstel, ontstaat de bevoegdheid van Mogelijk Vastgoedfinancieringen zoals genoemd in Artikel 16.1 onderdeel (ii) pas nadat zij de Cliënt ten aanzien waarvan de Beëindigingsgrond geldt een termijn van vijf (5) Werkdagen heeft gegeven om die Beëindigingsgrond weg te nemen. Indien aan de sommatie van Mogelijk Vastgoedfinancieringen niet (tijdig) wordt voldaan, geldt hetgeen in Artikel 16.1 onderdeel (ii) is bepaald alsnog per direct.
- 16.3 Mogelijk Vastgoedfinancieringen informeert Cliënten zo spoedig mogelijk indien zij gebruikt maakt van haar opschortingsrecht als opgenomen in Artikel 16.1 onderdeel (i). Een dergelijke opschorting kan worden gevolgd door een beëindiging van de Dienstverleningsovereenkomst conform Artikel 16.2 onderdeel (ii).
- Beëindigingsgronden Mogelijk Vastgoedfinancieringen*
- 16.4 De Beëindigingsgronden voor Mogelijk Vastgoedfinancieringen zijn als volgt:
- (a) een Cliënt betaalt een Vergoeding niet op de vervalddag;
 - (b) een Cliënt komt een verplichting (anders dan een verplichting genoemd onder (i) hiervoor) uit hoofde van de Dienstverleningsovereenkomst niet na of maakt anderszins inbreuk op een bepaling van de Dienstverleningsovereenkomst;
 - (c) een in verband met de Dienstverleningsovereenkomst door een Cliënt jegens Mogelijk Vastgoedfinancieringen schriftelijk afgelegde verklaring is of blijkt in enig opzicht onjuist of misleidend te zijn;
 - (d) een Cliënt voldoet niet langer aan het klantacceptatiebeleid van Mogelijk Vastgoedfinancieringen of schaadt haar goede naam;
 - (e) een Cliënt is niet in staat zijn opeisbare schulden te betalen, schort de betaling van een schuld op of treedt wegens huidige of verwachte financiële moeilijkheden in onderhandeling met een of meer van zijn crediteuren om zijn schulden te saneren;
 - (f) ten aanzien van een Cliënt doet zich een hierna genoemde omstandigheid voor: (i) surseance van betaling, uitstel van betaling van schulden, ontbinding, aanvraag van een faillissement of liquidatie, (ii) een akkoord,

- compromis of regeling met een crediteur wordt bereikt, (iii) de benoeming van een vereffenaar, curator, bewindvoerder, administratief bewindvoerder, voorlopige bewindvoerder of andere vergelijkbare functionaris ten aanzien van Cliënt of diens activa of (iv) een Cliënt doet een mededeling als bedoeld in artikel 36 van de Invorderingswet 1990;
- (g) ten laste van een Cliënt wordt executoriaal of conservatoir beslag gelegd onder Mogelijk Vastgoed-financieringen, dat niet binnen twintig (20) Werkdagen na de dag van beslag-legging is opgeheven, ingetrokken of vernietigd;
- (h) er doet zich ten aanzien van de Geldnemer een gebeurtenis of omstandigheid voor die een Materieel Nadelig Effect heeft;
- (i) een toestemming of vergunning vereist met betrekking tot de bedrijfsuitoefening door Geldnemer ontbreekt, vervalt of wordt ingetrokken;
- (j) een Cliënt besluit tot ontbinding of feitelijke liquidatie of staakt of besluit tot staking van zijn bedrijfsuitoefening;
- (k) Mogelijk Vastgoedfinancieringen ontvangt instructies tot opschorting respectievelijk beëindiging van een wettelijk toezichthouder of overheidsinstantie; en/of
- (l) De Financiering wordt (geheel of gedeeltelijke) vervroegd opgeëist;
- (m) Geldnemer komt te overlijden; en/of
- (n) indien de rechtsverhouding van Geldgever jegens Geldnemer onder de Lening- en Hypotheekakte dan wel de vorderingen van Geldgever jegens Geldnemer krachtens de Lening- en Hypotheekakte geheel of gedeeltelijk aan een derde partij worden overgedragen.
- Door Geldgever*
- 16.5 Indien sprake is van één of meerdere beëindigingsgrond(en) als opgenomen in Artikel 16.7 is Geldgever gerechtigd door schriftelijke mededeling aan Mogelijk Vastgoedfinancieringen de Dienstverleningsovereenkomst met onmiddellijke ingang te beëindigen.
- 16.6 Indien een beëindigingsgrond vatbaar is voor herstel, ontstaat de bevoegdheid tot beëindiging door Geldgever zoals genoemd in Artikel 16.5 pas nadat deze Mogelijk Vastgoedfinancieringen een termijn van vijf (5) Werkdagen heeft gegeven om die beëindigingsgrond weg te nemen. Indien aan de sommatie van Geldgever niet (tijdig) wordt voldaan, ontstaat de beëindigingsgrond voor Geldgever ingevolge Artikel 16.5 alsnog per direct.
- 16.7 De beëindigingsgronden voor Geldgever zijn als volgt:
- (a) Mogelijk Vastgoedfinancieringen betaalt een door haar aan Geldgever verschuldigd bedrag niet uiterlijk op de vervaldag conform de Dienstverleningsovereenkomst;
- (b) Mogelijk Vastgoedfinancieringen komt een verplichting (anders dan genoemd in Artikel 16.7, onderdeel (a)) uit hoofde van de Dienstverleningsovereenkomst niet na of maakt anderszins inbreuk op een bepaling van de Dienstverleningsovereenkomst;
- (c) Geldgever gaat over tot rechtsgeldige beëindiging van de Factoringovereenkomst op grond van artikel 9.3 (*Beëindiging door Cliënt*) van die overeenkomst; en/of
- (d) Mogelijk Vastgoedfinancieringen vraagt (a) surseance van betaling of het eigen faillissement aan, (b) wordt in staat van
- faillissement verklaard of (c) ten aanzien van Mogelijk Vastgoedfinancieringen wordt een besluit tot ontbinding of liquidatie genomen.
- 16.8 Indien Geldgever de Dienstverleningsovereenkomst beëindigt, om welke reden ook, stelt Mogelijk Vastgoedfinancieringen Geldnemer daarvan onmiddellijk schriftelijk in kennis.
- Artikel 17. Ingang beëindiging en gevolgen**
- 17.1 Indien de Dienstverleningsovereenkomst wordt beëindigd conform Artikel 16 eindigt deze op de dag waarop de betreffende schriftelijke mededeling is verstuurd aan de andere partij. Indien beëindiging van de Dienstverleningsovereenkomst plaatsvindt met inachtneming van Artikel 16.2 of Artikel 16.6, eindigt deze op de eerste dag na de conform dat Artikel door Mogelijk Vastgoedfinancieringen gestelde termijn.
- 17.2 Mogelijk Vastgoedfinancieringen wikkelt alle op het tijdstip van beëindiging van de Dienstverleningsovereenkomst lopende transacties af. Indien voor deze transacties een Vergoeding is verschuldigd, wordt deze Vergoeding verrekend met het eventueel uit hoofde van die transactie uit te betalen bedrag. Voor zover dit bedrag niet toereikend is of er geen verrekening plaats kan vinden, zijn Cliënten de door hen te betalen Vergoeding(en) direct opeisbaar verschuldigd. Vergoedingen die Mogelijk Vastgoedfinancieringen vóór de opzegging van de Dienstverleningsovereenkomst heeft gefactureerd, blijven onverminderd verschuldigd en worden op het moment van de beëindiging van de Dienstverleningsovereenkomst direct opeisbaar.
- 17.3 Bij beëindiging van de Dienstverleningsovereenkomst, om welke reden dan ook, eindigt de gehele Dienstverleningsovereenkomst tussen Cliënten enerzijds en Mogelijk Vastgoedfinancieringen anderzijds, tenzij Mogelijk Vastgoedfinancieringen anders aangeeft en behoudens het geval genoemd in Artikel 17.4.
- 17.4 Indien de Dienstverleningsovereenkomst wordt beëindigd vanwege een Beëindigingsgrond die is veroorzaakt door Geldnemer, blijft de Dienstverleningsovereenkomst met Geldgever in stand voor wat betreft de afspraken ter zake de factoring diensten aan Geldgever. In het hiervoor bedoelde geval eindigt de Dienstverleningsovereenkomst met Geldgever pas zodra de Factoringovereenkomst eindigt.
- 17.5 De Lening- en Hypotheekakte blijft, voor zover het de afspraken tussen Geldgever en Geldnemer betreft, onverkort tussen die partijen in stand in geval deze Dienstverleningsovereenkomst om wat voor reden ook eindigt. In voorkomend geval dienen Geldgever en Geldnemer direct met elkaar in contact te treden over de verdere wijze van (rechtstreekse) betaling door Geldnemer aan Geldgever van onder de Lening- en Hypotheekakte verschuldigde bedragen.
- Artikel 18. Geheimhouding**
- 18.1 Partijen verplichten zich jegens elkaar tot geheimhouding van alle gegevens en alle informatie over elkaars organisatie, bedrijfsvoering, financiële zaken waarover zij beschikking krijgen bij de uitvoering van de Dienstverleningsovereenkomst, alles in de ruimste zin van het woord. Het voorgaande geldt tenzij in deze Algemene Voorwaarden anders is bepaald, een wettelijke plicht tot bekendmaking bestaat of de betreffende informatie al buiten toedoen van partijen openbaar is of door Mogelijk Vastgoedfinancieringen is opgenomen in het ter zake de Financiering opgestelde informatie-memorandum.
- 18.2 Geldnemer gaat ermee akkoord dat Mogelijk Vastgoedfinancieringen alle gegevens of inlichtingen die zij van Geldnemer ontvangt aan Geldgever mag verstrekken.
- Artikel 19. Kosten**
- 19.1 Tenzij anders overeengekomen, komen alle kosten, belastingen, lasten en andere uitgaven van Mogelijk Vastgoedfinancieringen:
- (i) die zijn gemaakt ten behoeve van Geldnemer in het kader van de totstandkoming en de beëindiging van de Dienstverleningsovereenkomst, ten laste van Geldnemer; en
- (ii) die verbonden zijn aan invordering, executiemaatregelen, rechtsbijstandskosten alsmede incassokosten (gerechtelijk of buitengerechtelijk), ten laste van Cliënt ter zake waarvan deze kosten zijn gemaakt. De betreffende kosten worden steeds separaat door Mogelijk Vastgoedfinancieringen in rekening gebracht.
- 19.2 Hetgeen in dit Artikel is bepaald doet niet af aan de bevoegdheid van Mogelijk Vastgoedfinancieringen om, in geval van een beëindiging of opschorting van de Dienstverleningsovereenkomst conform Artikel 16, van de Cliënt die voor het ontstaan van de betreffende Beëindigingsgrond verantwoordelijk is schade te vorderen die als gevolg van de beëindiging is ontstaan.
- Artikel 20. Verrekening en opschorting**
- Geldnemer doet hierbij afstand van (i) zijn rechten om bedragen die deze uit hoofde van de Dienstverleningsovereenkomst of anderszins verschuldigd is aan Mogelijk Vastgoedfinancieringen te verrekenen met vorderingen die Geldnemer heeft of mocht verkrijgen op Mogelijk Vastgoedfinancieringen uit welke hoofde ook en (ii) de bevoegdheid betaling van bedragen die Geldnemer verschuldigd is aan Mogelijk Vastgoedfinancieringen op te schorten.
- Artikel 21. Privacy**
- Alle persoonsgegevens die in het kader van de Dienstverleningsovereenkomst door Mogelijk Vastgoedfinancieringen van een Cliënt worden verkregen, worden in overeenstemming met de geldende privacywetgeving behandeld.
- Artikel 22. Disclaimer**
- 22.1 Mogelijk Vastgoedfinancieringen heeft uitsluitend een bemiddelende rol. Zij faciliteert de totstandkoming van een Financiering en beheert en administreert deze. De inhoud van in het kader van een Financiering opgestelde presentaties, gedane toezeggingen, voorstellen en het informatiememorandum is (mede) gebaseerd op informatie verstrekt door Geldnemer. Mogelijk Vastgoedfinancieringen is niet aansprakelijk voor eventuele fouten, omissies of andere onjuistheden of de gevolgen daarvan noch op enigerlei wijze gebonden aan de inhoud van deze door Geldnemer verstrekte informatie.
- 22.2 Mogelijk Vastgoedfinancieringen is geen vermogensbeheerder of beleggingsadviseur. Zij geeft geen (beleggings)advies, doet geen aanbevelingen en/of ontradingen ter zake het aangaan van de Dienstverleningsovereenkomst of anderszins.
- 22.3 Niettegenstaande hetgeen in Artikel 15 is bepaald en behoudens hetgeen in de Factoringovereenkomst is overeengekomen, kan

- Mogelijk Vastgoedfinancieringen door Geldgever op geen enkele wijze aansprakelijk worden gehouden voor schade, in welke vorm ook, die ontstaat vanwege (niet) tijdige betaling door Geldnemer aan Geldgever van krachtens de Lening- en Hypotheekakte verschuldigde bedragen.
- 22.4 Mogelijk Vastgoedfinancieringen raadt Cliënten aan om voorafgaand aan het aangaan van, en tijdens de looptijd van, de Dienstverleningsovereenkomst ter zake die Dienstverleningsovereenkomst en de daarmee verband houdende transacties (juridisch en fiscaal) voor Cliënt passend advies in te winnen van ter zake deskundigen.

Artikel 23. Slotbepalingen

- 23.1 Waar in deze Algemene Voorwaarden wordt gesproken over "schriftelijk" wordt daarmee ook communicatie per e-mail verstaan, tenzij de wet anders bepaalt.
- 23.2 Tegenover Cliënten strekt de administratie van Mogelijk Vastgoedfinancieringen tot volledig bewijs, behoudens door (een) Cliënt(en) te leveren tegenbewijs.
- 23.3 Mogelijk Vastgoedfinancieringen mag bij de uitvoering van de Dienstverleningsovereenkomst gebruikmaken van diensten van derden.
- 23.4 Zonder voorafgaande schriftelijke toestemming van Mogelijk Vastgoedfinancieringen zal Geldnemer zijn rechten en verplichtingen jegens Mogelijk Vastgoedfinancieringen uit de Dienstverleningsovereenkomst of uit welke andere hoofde ook niet met goederenrechtelijk effect kunnen overdragen of verpanden.
- 23.5 Mogelijk Vastgoedfinancieringen is gerechtigd haar rechten en verplichtingen uit de Dienstverleningsovereenkomst over te dragen aan derden. Cliënten verlenen Mogelijk Vastgoedfinancieringen reeds nu voor alsdan toestemming om uitvoering te geven aan het in de vorige volzin bepaalde en verbinden zich bij voorbaat alle medewerking te verlenen die verder daarvoor nog nodig mocht zijn.
- 23.6 Nietigheid, vernietiging of onverbindendheid van één van de bepalingen uit deze Algemene Voorwaarden laat de geldigheid van de overige bepalingen onverlet. In het geval één of meer bepalingen nietig, vernietigd of onverbindend zijn/worden, worden tussen partijen

- vervangende bepalingen overeengekomen die wel geldig zijn en die het meest de inhoud en strekking van de nietig(e), vernietigde of onverbindend(e) gebleken bepaling(en) benaderen.
- 23.7 Titel 7 (*Opdracht*) van Boek 7 BW is, voor zover rechtens mogelijk, niet van toepassing tussen partijen.

Artikel 24. Rechts- en forumkeuze

Op de Dienstverleningsovereenkomst, inclusief de totstandkoming en uitvoering hiervan, is Nederlands recht van toepassing. Alle geschillen die mochten ontstaan naar aanleiding van de Dienstverleningsovereenkomst, zullen in eerste aanleg uitsluitend worden beslecht door de bevoegde rechter van de rechtbank te Amsterdam, tenzij nadrukkelijk anders bepaald.

Toelichting grondslagen

In dit document kunt u secties vinden die onleesbaar zijn gemaakt. Deze informatie is achterwege gelaten op basis van de Wet open overheid (Woo). De letter die hierbij is vermeld correspondeert met de bijbehorende grondslag in onderstaand overzicht.

C Art. 5.1 lid 1 sub c

Deze informatie betreft bedrijfs- en fabricagegegevens die vertrouwelijk aan de overheid zijn meegedeeld

J Art. 5.1 lid 2 sub e

Het belang van de openbaarmaking van deze informatie weegt niet op tegen het belang van de eerbiediging van de persoonlijke levenssfeer van betrokkenen

Toelichting grondslagen

In dit document kunt u secties vinden die onleesbaar zijn gemaakt. Deze informatie is achterwege gelaten op basis van de Wet open overheid (Woo). De letter die hierbij is vermeld correspondeert met de bijbehorende grondslag in onderstaand overzicht.

C Art. 5.1 lid 1 sub c

Deze informatie betreft bedrijfs- en fabricagegegevens die vertrouwelijk aan de overheid zijn meegedeeld

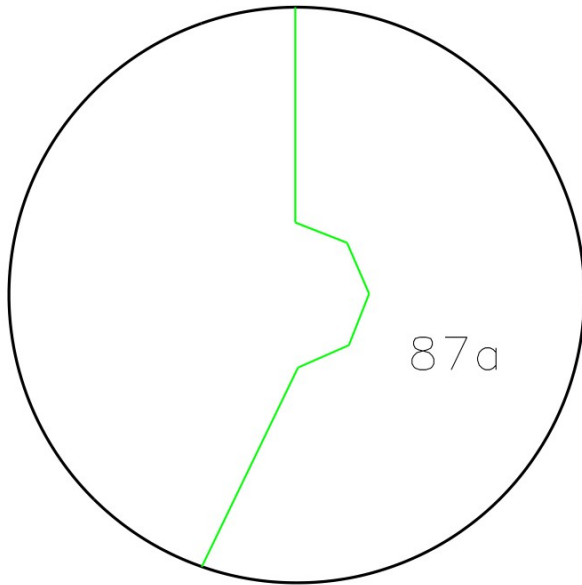

Kelder

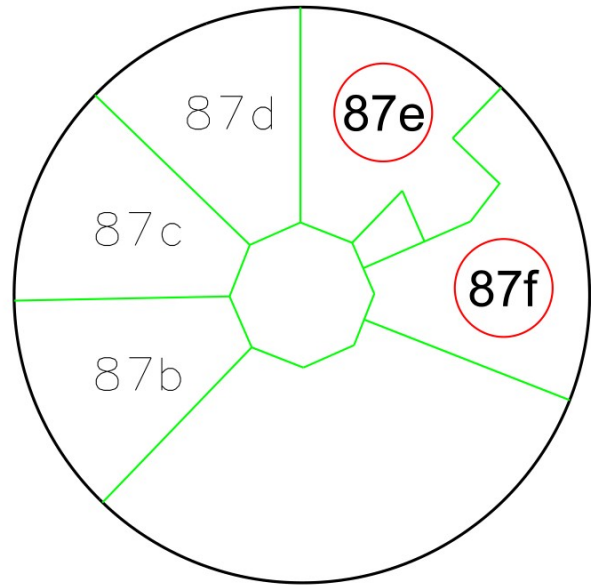

Verdieping



Kern: Ruinerwold



Huisnummerkaart

- ② Toekennen
- 2 Intrekken
- 2 Afwijzen

Getekend: HC

Schaal: 1: 5000

Behoort bij documentnr.: D.529455

Straatnaam Dokter Larijweg

Huisnummer(s): 87e en 87f

Postcode: 7961 NP

Woonplaats: Ruinerwold



Offerte aan Dhr. [redacted]

Dr. Larijweg 87

Ruinerwold

Veeningen, 20-1-2022

Betreft: rietendak op silowoning

leggen 400 m2 1e soort riet a [redacted]

p

korting

Totaalprijs excl. BTW

BTW 21%

Totaalprijs incl. BTW

* i.v.m. globaal meten exact aantal m2 te bepalen na afloop

* deze offerte is exclusief eventueel loodwerk, houtwerk, dakraam, steigerbouw

s

Als u besluit de werkzaamheden door ons te laten verrichten, ontvangen wij graag bijgeleverd kopie, ondertekend van u retour.

Met vriendelijke groet,

Rietdekkersbedrijf Gary Klein

Voor akkoord:

Dhr. [redacted]

Voor akkoord

Toelichting grondslagen

In dit document kunt u secties vinden die onleesbaar zijn gemaakt. Deze informatie is achterwege gelaten op basis van de Wet open overheid (Woo). De letter die hierbij is vermeld correspondeert met de bijbehorende grondslag in onderstaand overzicht.

J Art. 5.1 lid 2 sub e

Het belang van de openbaarmaking van deze informatie weegt niet op tegen het belang van de eerbiediging van de persoonlijke levenssfeer van betrokkenen

K Art. 5.1 lid 2 sub f

Het belang van de openbaarmaking van deze informatie weegt niet op tegen het belang van de bescherming van andere dan in art. 5.1 lid 1 sub c genoemde concurrentiegevoelige bedrijfs- en fabricagegegevens

De heer [REDACTED]
Dokter Larijweg 87
7961 NP RUINERWOLD

*709RCF

Burgemeester en wethouders van gemeente De Wolden;

Gelezen

1. de aanvraag om omgevingsvergunning van de heer [REDACTED] [REDACTED] Dokter Larijweg 87, 7961 NP Ruinerwold, ontvangen op 27 oktober 2021, voor het verbouwen van de mestilo naar vakantieappartementen (Z.299370) en de ontvangen tekeningen per mail op 28 januari 2022. (ons kenmerk D.529447)

Overwegende dat

1. de ingediende aanvraag voldoende is om een goede afweging te kunnen maken;
2. de in de tekening bedoelde objecten zijn aangemerkt als verblijfsobjecten met logiesfunctie (Dokter Larijweg 87e en 87f), kadastraal bekend Ruinerwold M 1443,

Gelet op

1. artikel 6 van de Wet basisregistratie adressen en gebouwen, op 1 juli 2018 in werking getreden, waarin gemeenten onder andere wordt opgedragen nummeraanduidingen toe te kennen aan op het grondgebied van de gemeente gelegen verblijfsobjecten, standplaatsen en ligplaatsen;
2. de artikelen 3, 4 en 6 van de verordening naamgeving en nummering (adressen) van de gemeente De Wolden, op 12 januari 2006 in werking getreden, waarin burgemeester en wethouders wordt opgedragen adresseerbare objecten vast te stellen, hieraan nummeraanduidingen toe te kennen, adressen te vormen en nummerborden aan te brengen,

Besluiten

1. met ingang van 2 februari 2022 en overeenkomstig de bij dit besluit behorende situatietekening;

Postadres
Postbus 20
7920 AA Zuidwolde

Bezoekadres
Raadhuisstraat 2
7921 GD Zuidwolde

Telefoon
14 0528

E-mail
gemeente@dewolden.nl

Internet
dewolden.nl

2. tot toekenning van de volgende adressen aan de verblijfsobjecten;

Woonplaats	Openbare ruimte	Huisnr	Huislette r	Postcode
Ruinerwold	Dokter Larijweg	87	e	7961 NP
Ruinerwold	Dokter Larijweg	87	f	7961 NP

3. de nummeraanduidingen zichtbaar en in voldoende aantallen ter plaatse aan te brengen;
4. dat aan deze beschikking geen andere rechten zijn te ontlenen dan het voeren van de toegekende nummeraanduiding voor het aangewezen verblijfsobject.

Bezwaar

U kunt binnen zes weken, gerekend vanaf de dag na de verzenddatum, bezwaar maken bij het college van de gemeente De Wolden. Niet alleen u, maar ook andere belanghebbenden kunnen bezwaar maken. Het bezwaarschrift moet bevatten:

- uw naam en adres
- de datum
- een omschrijving van het besluit waar u het niet mee eens bent (zaaknummer) of een kopie van het besluit
- de redenen waarom u het niet eens bent met het besluit
- uw handtekening (handtekening indiener bezwaarschrift)

Het indienen van het bezwaarschrift betekent niet dat het besluit waartegen bezwaar is gemaakt, niet uitgevoerd mag worden. Als u dat wilt bereiken moet u, naast het indienen van een bezwaarschrift, een voorlopige voorziening vragen bij de Afdeling Bestuursrecht Noord-Nederland, locatie Assen, Postbus 200, 9400 AE ASSEN. Het verzoek wordt toegekend wanneer er een spoedeisend belang is.

Mevrouw 
Teamleider Basisregistraties
Afdeling Advies en Services

Toelichting grondslagen

In dit document kunt u secties vinden die onleesbaar zijn gemaakt. Deze informatie is achterwege gelaten op basis van de Wet open overheid (Woo). De letter die hierbij is vermeld correspondeert met de bijbehorende grondslag in onderstaand overzicht.

J Art. 5.1 lid 2 sub e

Het belang van de openbaarmaking van deze informatie weegt niet op tegen het belang van de eerbiediging van de persoonlijke levenssfeer van betrokkenen

Calculatie bouw silo								
Dak incl ramen	Div	uur prijs	m l		subsidie		uren	BTW
Koepel				5000				
Constructie hout				12500				
Dampfolie	400 m2			600				
Dakbeschot				3500				
Rieten Dak	450 m2			55000				
Div Materialen				2750				
Ramen 1500 x 2000	glas		60	7500				
Uren inhuur				0			6500	
Isolatie				3500	sub		0	
				90350	77500		0	90350
							0	
							0	
							0	
							0	
Buitenkant								
Deuren entree				5000				
Zagen				1500				
Div materialen				1250				
Uren inhuur				0			1700	
Onvoorzien				500			0	
				8250			0	8250
							0	
1 e laag								
Balken				3500				
Vloerdelen				4250				
Stenen kelder buitenring				1950				
Isolatie				8800	0			
Stenen kelder binnenring				1950				
Lijm/cement				750				
Kozijnen				400				
Deuren				2000				
Isolatie				2500	Sub	0		
Div Materialen				850				
Dekvloer				6500				
Uren				0			4875	
Verf				2500				
Onvoorzien				2500				
				38450			0	38450
							0	
2e laag Appartementen								
Trap				1450				
Balustrade				1250				
Lift tbv minder validen				10000	0			
Wanden	50 m	500 cm	40	10500				
Deuren			10	2250				
Kozijnen			10	850				
Trappen vide			500	2500				
Vide			800	4000				
Stenen binnenring				0			8400	
Tegelwerk				7500				
Stucken				0			4375	
Uren				0			11375	
Div Materialen schr etc				3500				
Electrisch				4500				
Riolering				3500				
Water				3800				
Ventilatie				3200				
Sanitair				6500				
Slotenplan				3500				
Verf				1500				
Onvoorzien				5500				

Paardentrailer			9500					
Electrische maaier			2500					
Electrisch tuingereedschap			1450					
Stofzuiger en schoonmaak mach			2257					
			15707					15707
Kosten adviseurs								
Architect						2750		
Bouwkundig tekenaar						5400		
Constructieberekening			850					
Advies Ruimtelijk			0			11940		
Stikstof						450		
Geluid						2250		
Landschappelijke tekening						800		
Accountant						475		
Leges			0			16325		
Verkennd Onderzoek bodem						1000		
			850			41390		850
Reis en verblijfskosten								
Div reis en verblijfskosten								0
Kosten Public relations								
Website Domein Reclame en PR			8500					8500
Bijdrage vrijwilligers								
			2500			2500		
Grond			5800	50		290000		
Aanloopkosten/verzekering								12500
								1004985 incl btw
								830566 excl btw
							Eigen inbreng	381886
							Totale begroting	1212452
Eigen Inbreng								
Inbreng eigen uren	κ	κ	40625					
Inbreng reeds gemaakt kosten/betaald			41390					
en inbreng Grond	κ	κ	290000					
Inbreng uren in natura			7429					
Inbreng vrijwilligrs			2442					
			381886				Af eigen inbreng	381886
							Sub Totaal	830566
							Financiering	450000
							Extra	Welness
							Hottub	3
							Jaccuzi	2
								8500
								15000
								23500
							Totaal financiering compl	473500
							Deel	Financiering
							Deel	Leader

Toelichting grondslagen

In dit document kunt u secties vinden die onleesbaar zijn gemaakt. Deze informatie is achterwege gelaten op basis van de Wet open overheid (Woo). De letter die hierbij is vermeld correspondeert met de bijbehorende grondslag in onderstaand overzicht.

K Art. 5.1 lid 2 sub f

Het belang van de openbaarmaking van deze informatie weegt niet op tegen het belang van de bescherming van andere dan in art. 5.1 lid 1 sub c genoemde concurrentiegevoelige bedrijfs- en fabricagegegevens

De Perenhoeve aanvulling Subsidie Aan vraag leader

Behandeld Door

1 Ingeschreven KVK XXXXXXXXXX Zie bijlage inschrijving

De Perenhoeve vof

KVK 8.5E+07

Dokter Larijweg 87 A

7961 NP Ruinerwold

2 Rvo relatie nummer BRS 2.23E+08

3 Reeds ingevuld en door u meegenomen tijdens uw bezoek

4 Als het goed is krijg ik aanstaande woensdag een nieuw rekeningnummer Stuur direct naar u door om toe te voegen

5 Zie bijlage meegestuurd

6 Ik heb een financierende partij maar wacht nog op goedkopere aanbieders

7 Start project 01-Feb-22 tot 1 mei 2023

8 Wat betreft de offerte's zullen er straks allen van het rieten dak offerte's zijn 2 heb ik er binnen voeg ik toe

Omdat we veel zelf gaan doen zijn er niet veel hoge facturen

Zie bijlage Taxatierapport Project

Private En wat betreft de subsidie op nieuwbouw zit geen subsidie voor isolatie

Bijdrage Mocht er ergens wel subsidie op zijn dan zal dat uiteraard niet worden meegenomen in de declaratie.

Kosten

Begroting U heeft aangegeven dat ik u een exle spreadsheet stuur van de te maken kosten

9 Zie Exel sheet zoals met u besproken

10 Zie Exel sheet zoals met u besproken

11 Zie Exel sheet zoals met u besproken

12 Niet van toepassing Hypotheekvrij perceel

13 Zie Exel sheet zoals met u besproken

14 Zie Exel sheet zoals met u besproken

15 Zie Exel sheet zoals met u besproken

16 Zie Exel sheet zoals met u besproken

17 Zie Exel sheet zoals met u besproken

Toelichting grondslagen

In dit document kunt u secties vinden die onleesbaar zijn gemaakt. Deze informatie is achterwege gelaten op basis van de Wet open overheid (Woo). De letter die hierbij is vermeld correspondeert met de bijbehorende grondslag in onderstaand overzicht.

J Art. 5.1 lid 2 sub e

Het belang van de openbaarmaking van deze informatie weegt niet op tegen het belang van de eerbiediging van de persoonlijke levenssfeer van betrokkenen

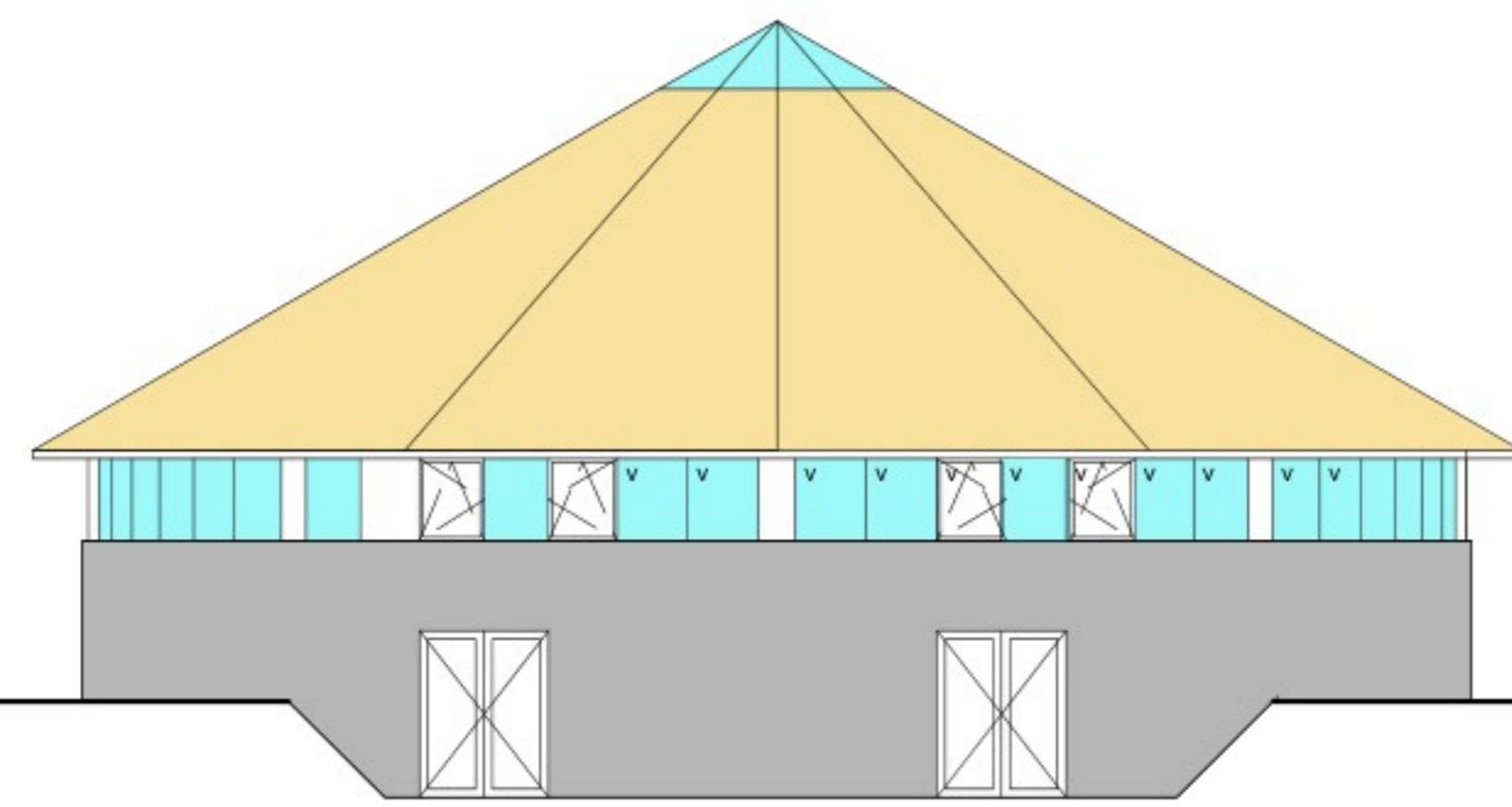

AANZICHT ENTREE WESTZIJDE

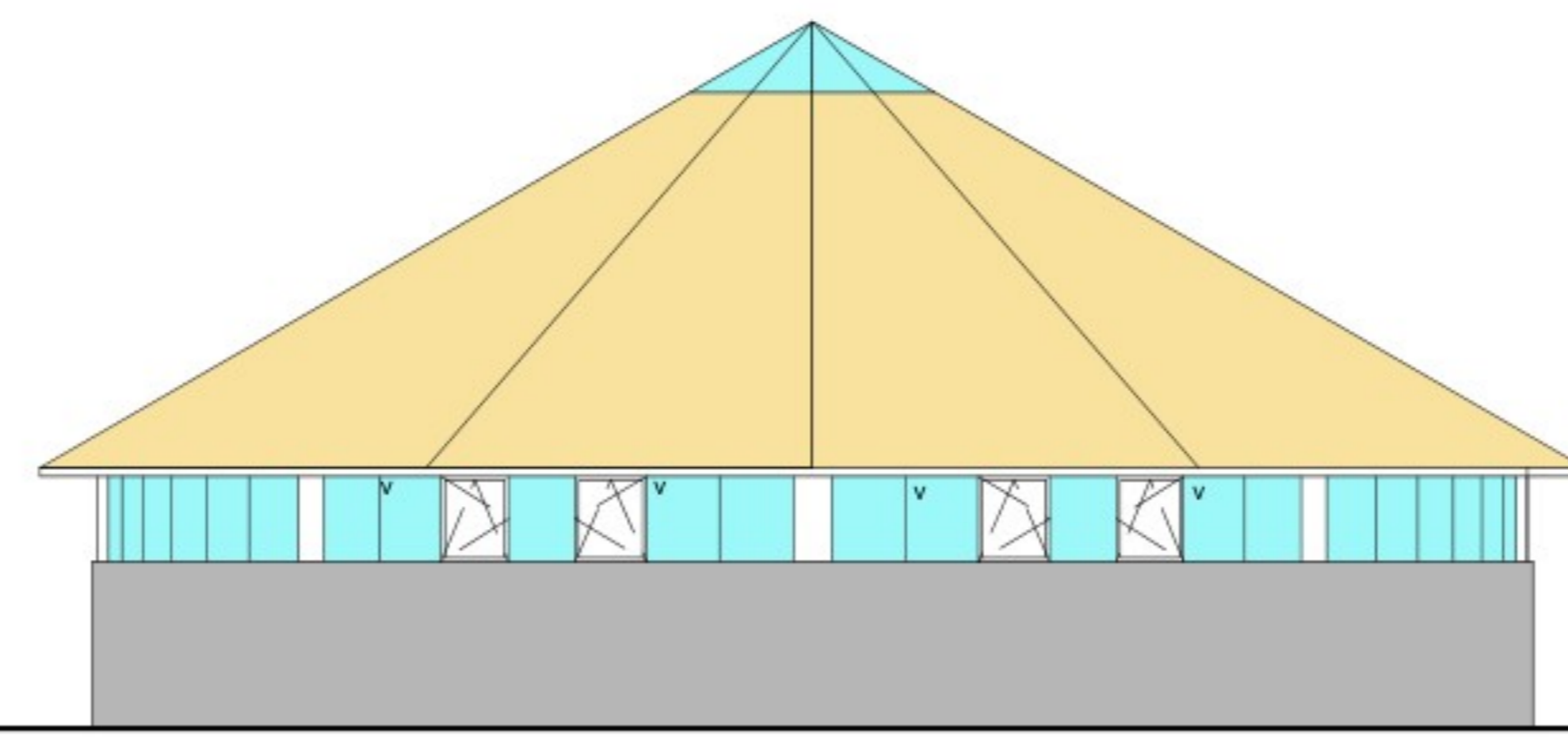

AANZICHT NOORD/OOST EN ZUIDZIJDE

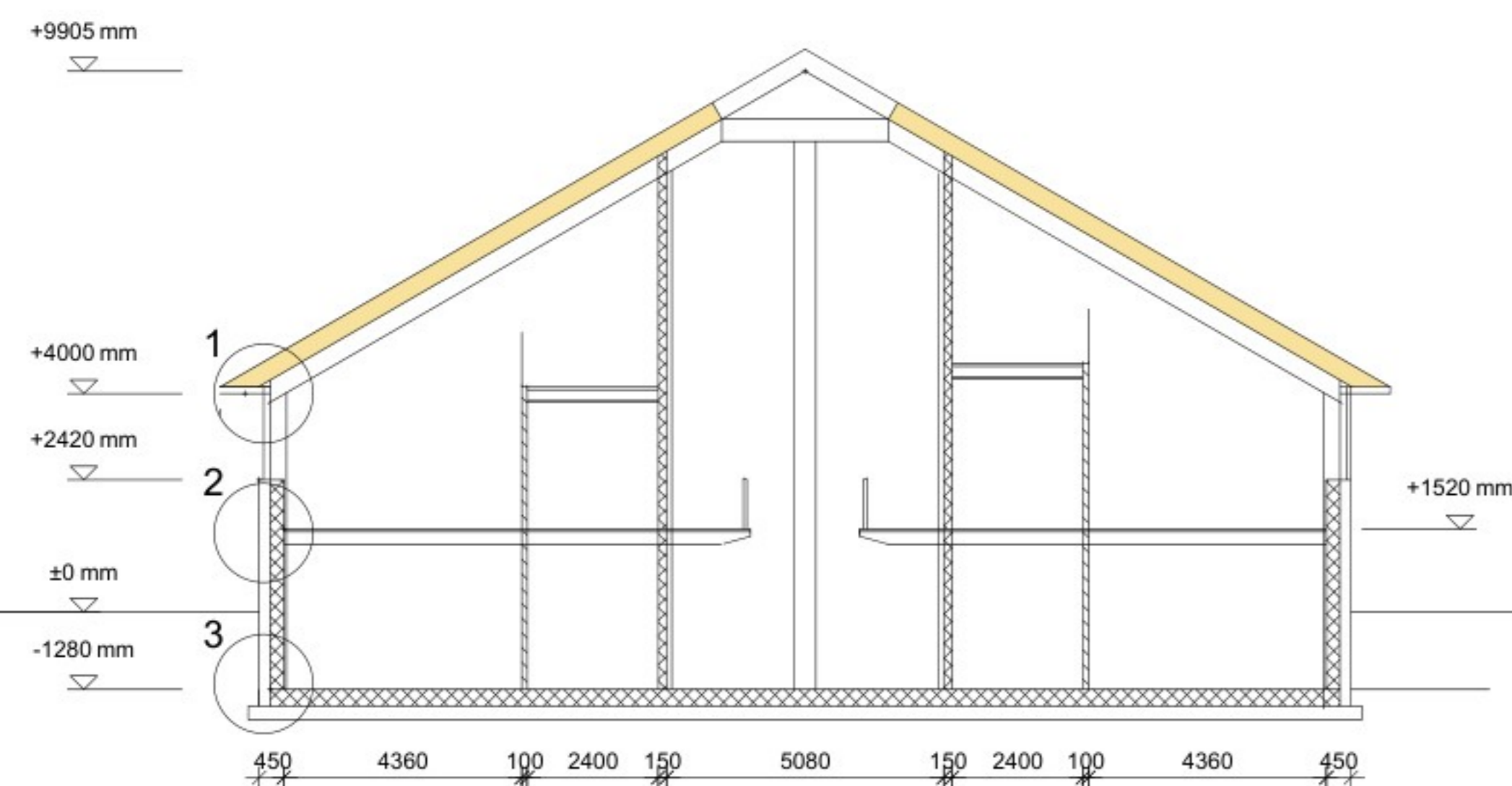

DOORSNEDE

⚡ afzuigpunt mechanische afzuiging
 v-ventilatie roosters DUCOLINE 23 ZR
 binnendeuren stomp afm 930x2315 mm
 buitendeuren afm 930x2315 mm
 ⚡ 230 Volts rookmelder eea volgens NEN 2555
 beglazing Thermopane HR ++ glas en
 volgens NEN 3560 veiligheidsbeglazing
 2 zijdig veiligheidsglas waar nodig
 hang en sluitwerk buiten min. weerstandsklasse 3
 e.e.a. volgens NEN 5087 en 5096
 natte ruimtes afwerken overeenkomstig NEN 2778
 met een max. wateropname van 0,01 kg/(m²·s1/2)
 max. opstap bij voordeur 20 mm
 trap
 optrede max 185 mm
 aantrede min 220 mm
 balluster 1000 mm hoog spijlen max 100 mm hoh
 Geluidswering voor geluid van buiten volgens NEN 5077 >-20 dB
 Luchtverversing verblijfsgebied, verblijfsruimte, toilet ruimte en badruimte voldoet aan NEN 1087
 Bescherming van ratten en muizen voldoen aan art 3.10 bouwbesluit
 Dichtlicht voldoen volgens art. 3.11 bouwbesluit
 Leidingplan en aansluitpunten gas voldoen volgens art 6.9 bouwbesluit (NEN 1078)
 Leidingplan en aansluitpunten elektriciteit voldoen volgens art 6.8 bouwbesluit (NEN 1010)
 Leidingplan en aansluitpunten drinkwater voldoen volgens art 6.12 bouwbesluit (NEN 1006)
 Leidingplan en aansluitpunten warmwatervoorziening voldoen volgens art 6.13 bouwbesluit (NEN 1006)

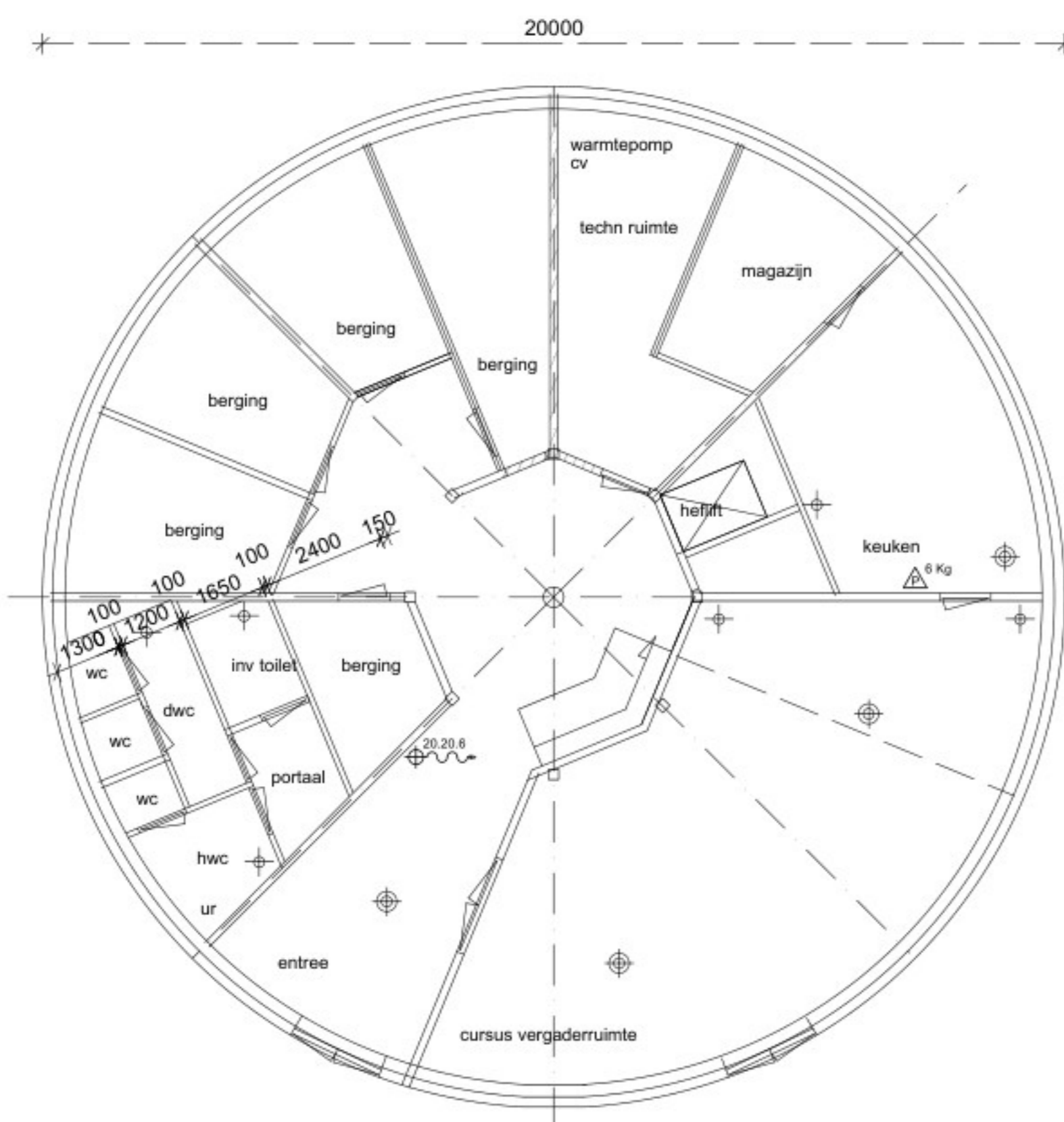

KELDER

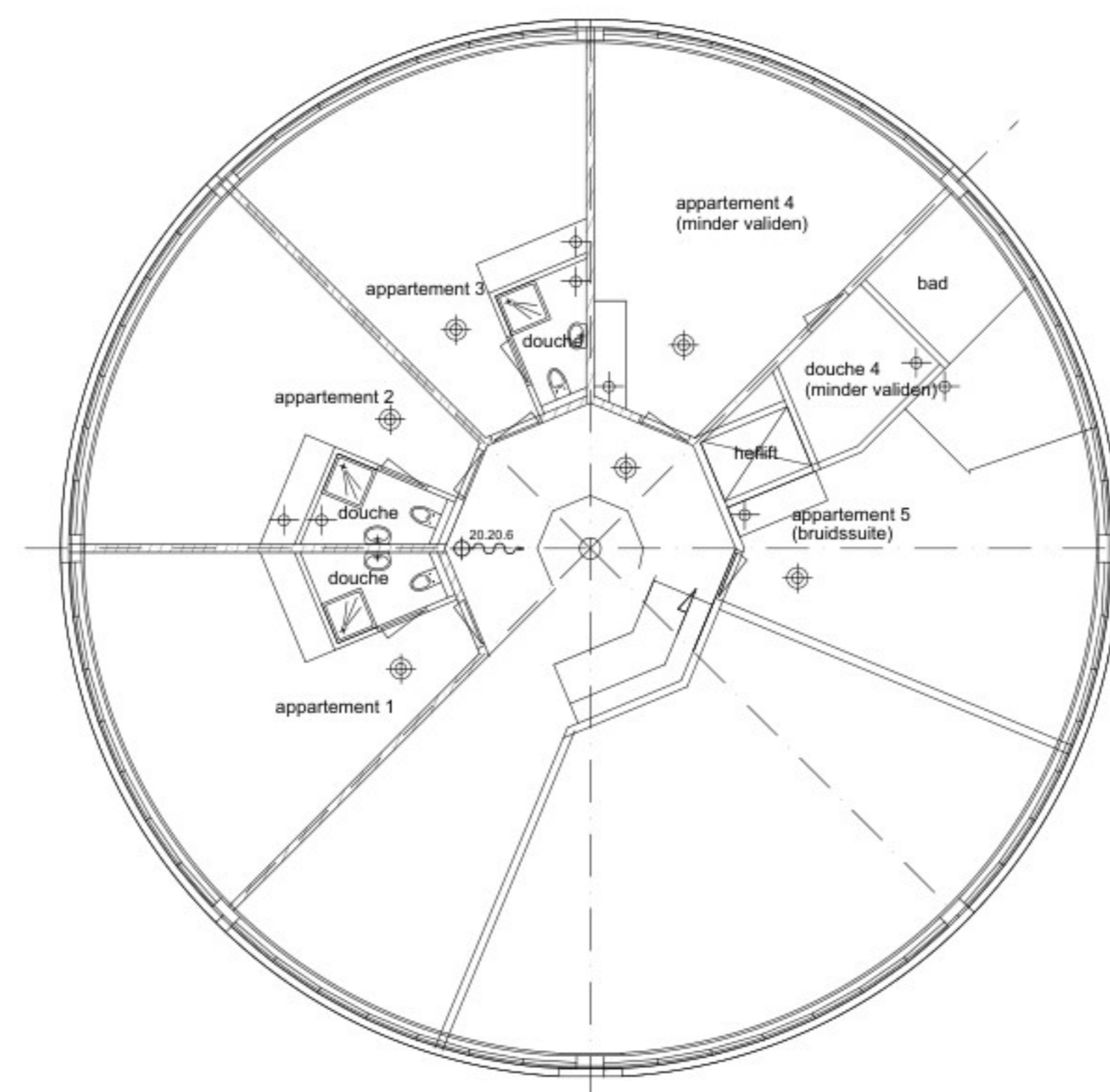

VERDIEPING

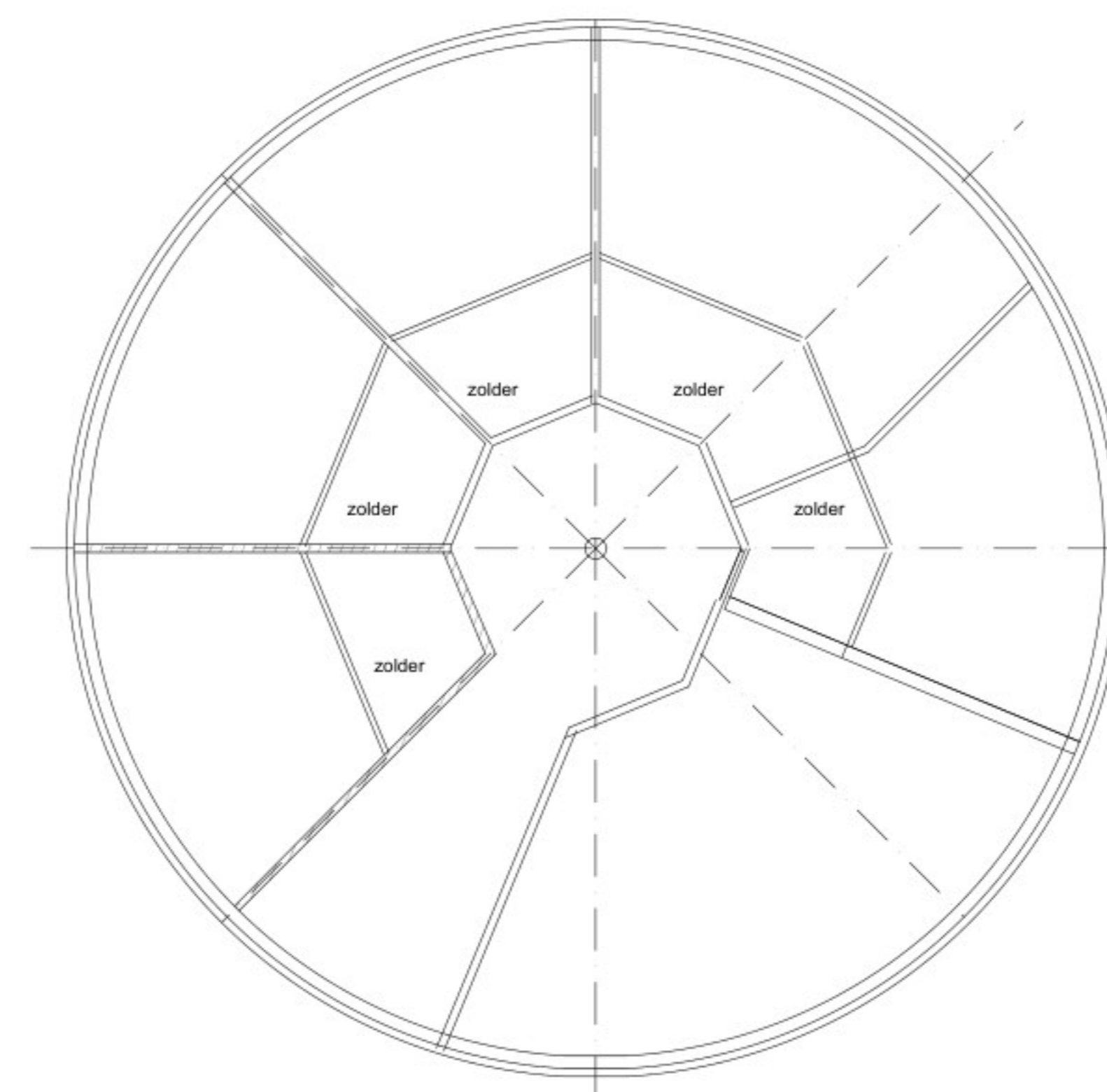

ZOLDER

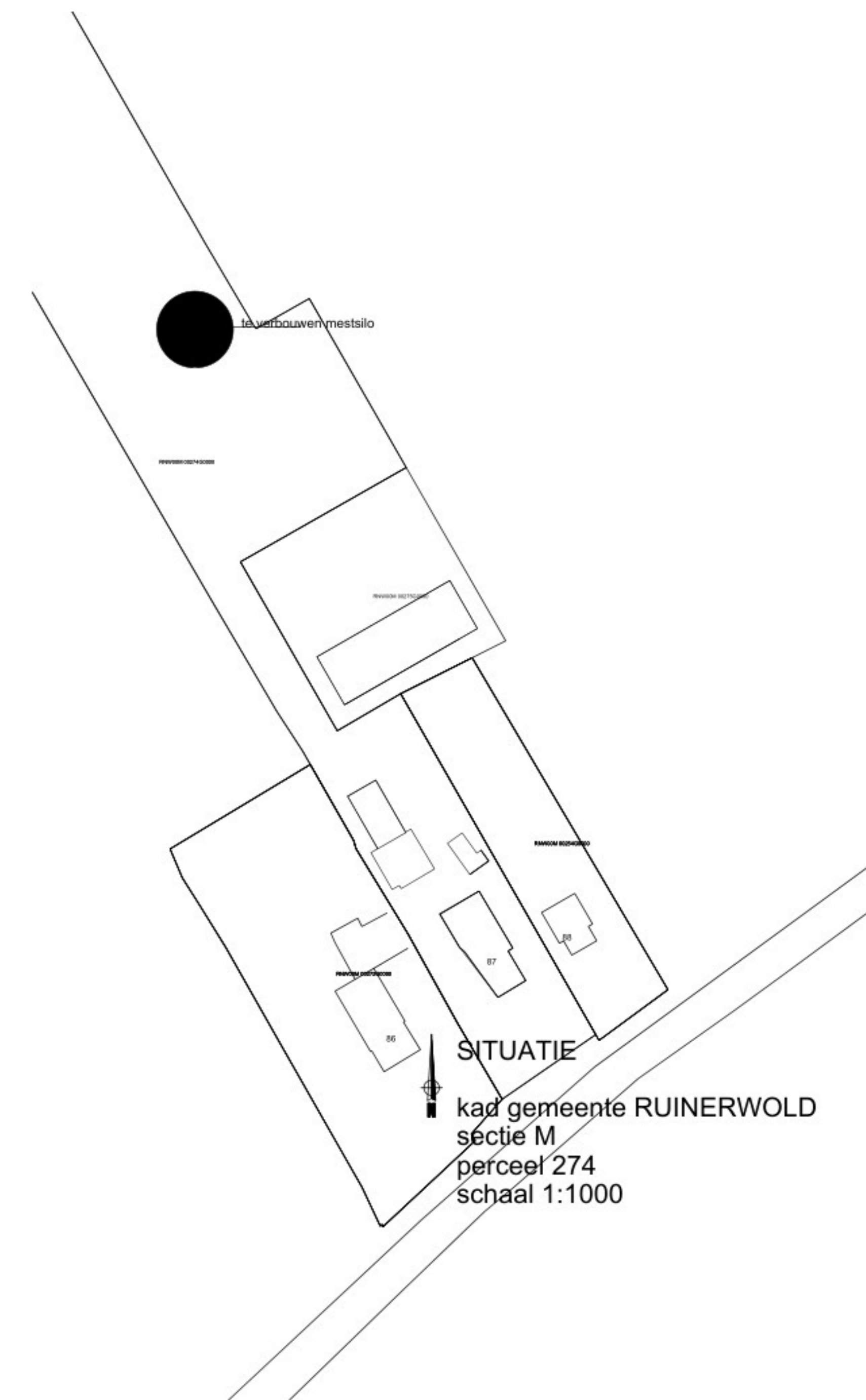

SITUATIE
 kad gemeente RUINERWOLD
 sectie M
 perceel 274
 schaal 1:1000

ontwerp **jab**
 BOUWKUNDIG ADVIES
 Burgemeester Bultenweg 9
 7961 CP Ruinerwold
 Tel. 06-51629674
 E-mail info@jab-bouwkundigadvies.nl
 www.jab-bouwkundigadvies.nl

werknr **15.016** opdrachtgever **J**
 dr Larjweg 87 7961 NP Ruinerwold
 get **J** verbouw mestlo naar vakantieappartementen
 schaal 1:100/1000 bestektekening blad **A**
 datum 28-6-2017 gew 27-10-2021

maten dienen ten alle tijde in het werk gecontroleerd te worden en aan bemating kunnen geen rechten worden ontleend

Toelichting grondslagen

In dit document kunt u secties vinden die onleesbaar zijn gemaakt. Deze informatie is achterwege gelaten op basis van de Wet open overheid (Woo). De letter die hierbij is vermeld correspondeert met de bijbehorende grondslag in onderstaand overzicht.

J Art. 5.1 lid 2 sub e

Het belang van de openbaarmaking van deze informatie weegt niet op tegen het belang van de eerbiediging van de persoonlijke levenssfeer van betrokkenen

Taxatierapport

Dokter Larijweg 87 a, b, c, d, e en f
7961 NP te Ruinerwold



Taxatierapport

Ervaring sinds '73

Met meer dan 45 jaar ervaring zijn wij thuis in de regio. Daardoor kennen wij de mensen, de huizen, winkels, kantoren, bedrijven en de meest optimale weg naar een geslaagde verkoop. Onze kennis en jarenlange ervaring, onze gedrevenheid en ons brede netwerk; een optelsom die ons Van Dorsten Makelaars maakt. Van Dorsten Makelaars is er voor u, uw object en uw belangen.

Grootste aanbod in en rondom Meppel

Een stap harder en vooral verder. Dat doet ons team elke dag. Vanuit visie, enthousiasme en bovenal vanuit kennis. Wij weten wat er nodig is om de beste resultaten te behalen. Het juiste advies en de hoogste opbrengst bij de verkoop of verhuur van uw object.

Betrouwbaar, persoonlijk en veel kennis van de omgeving. Wij staan garant voor maximale resultaten op het gebied van verkoop, aankoop, hypotheek, taxaties en verzekeringen.

Van Dorsten Makelaars
Grote Oever 34a
7941 BJ Meppel
0522 - 25 22 00
meppel@vandorsten.nl
www.vandorsten.nl

Inhoudsopgave

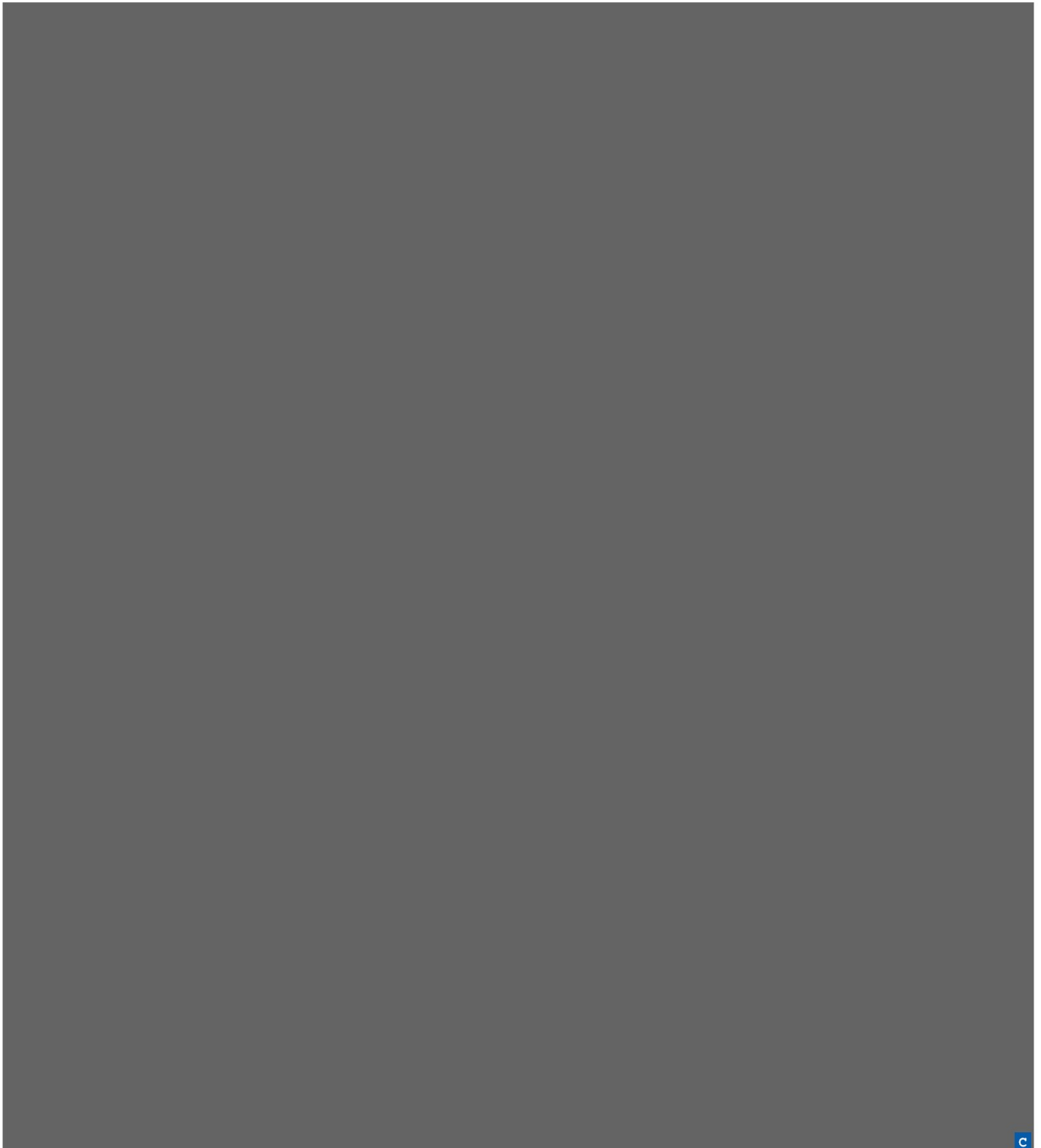

c

A. Algemene gegevens



B. Doel van de taxatie / te taxeren belang

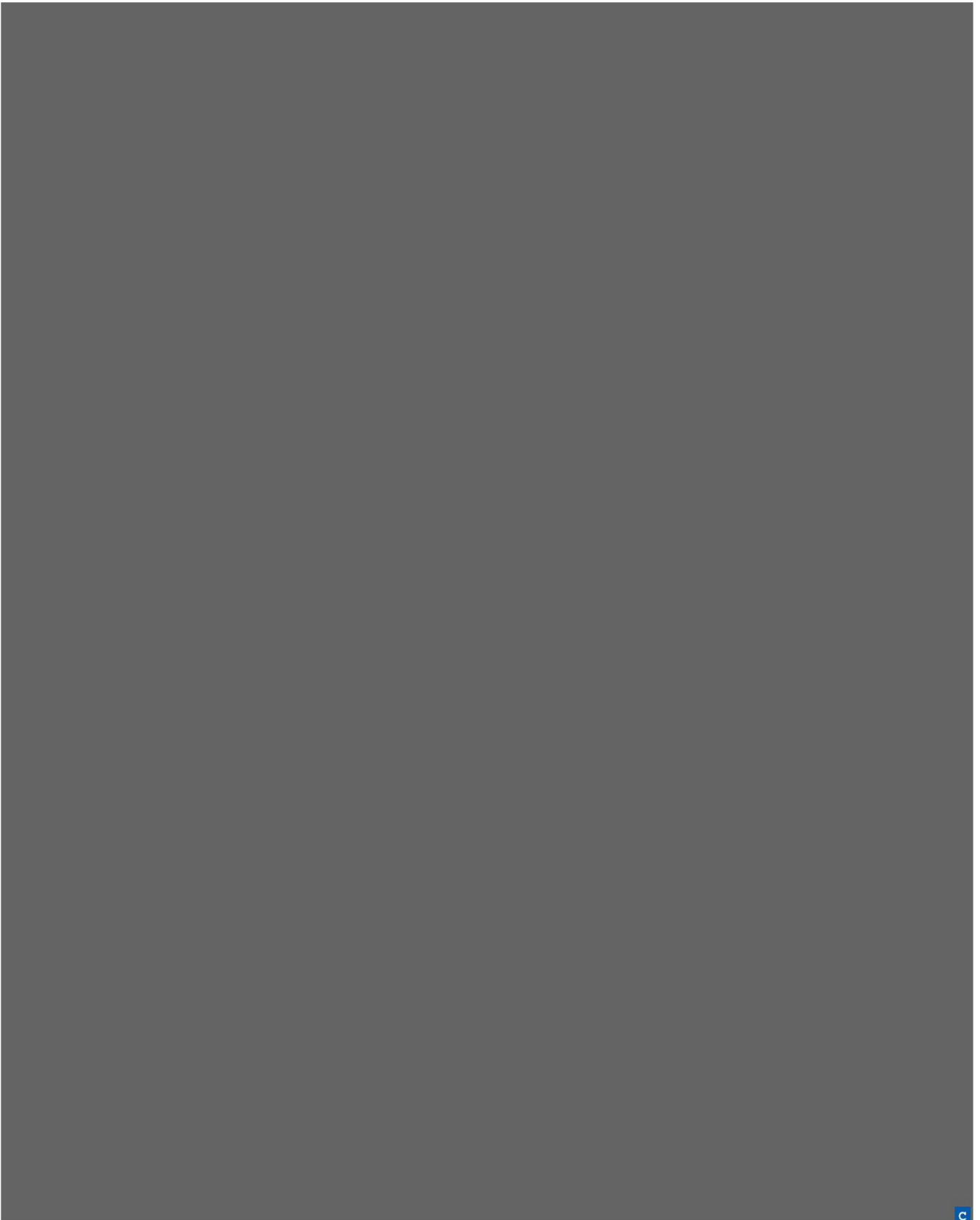

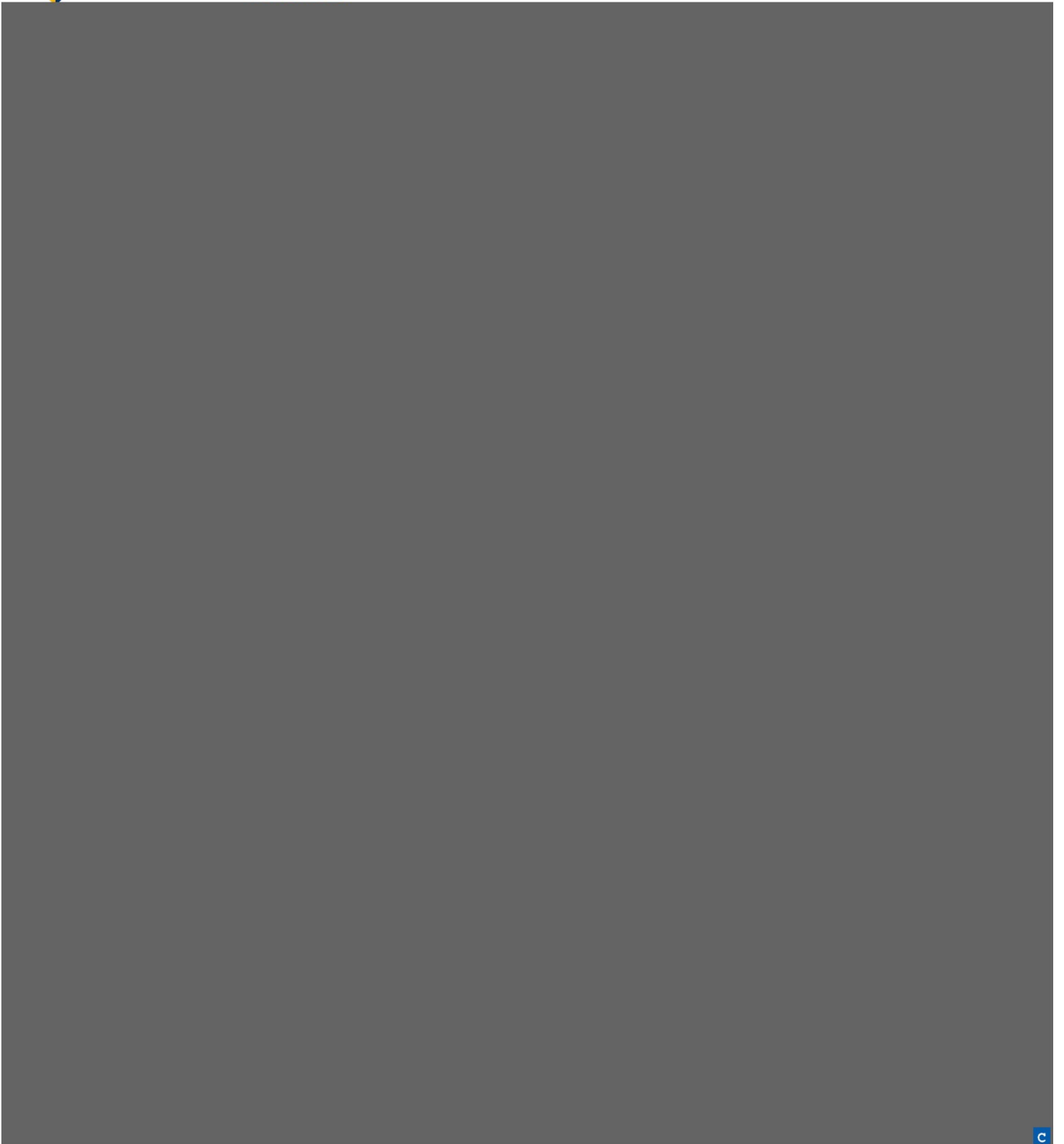

c



c



c



c

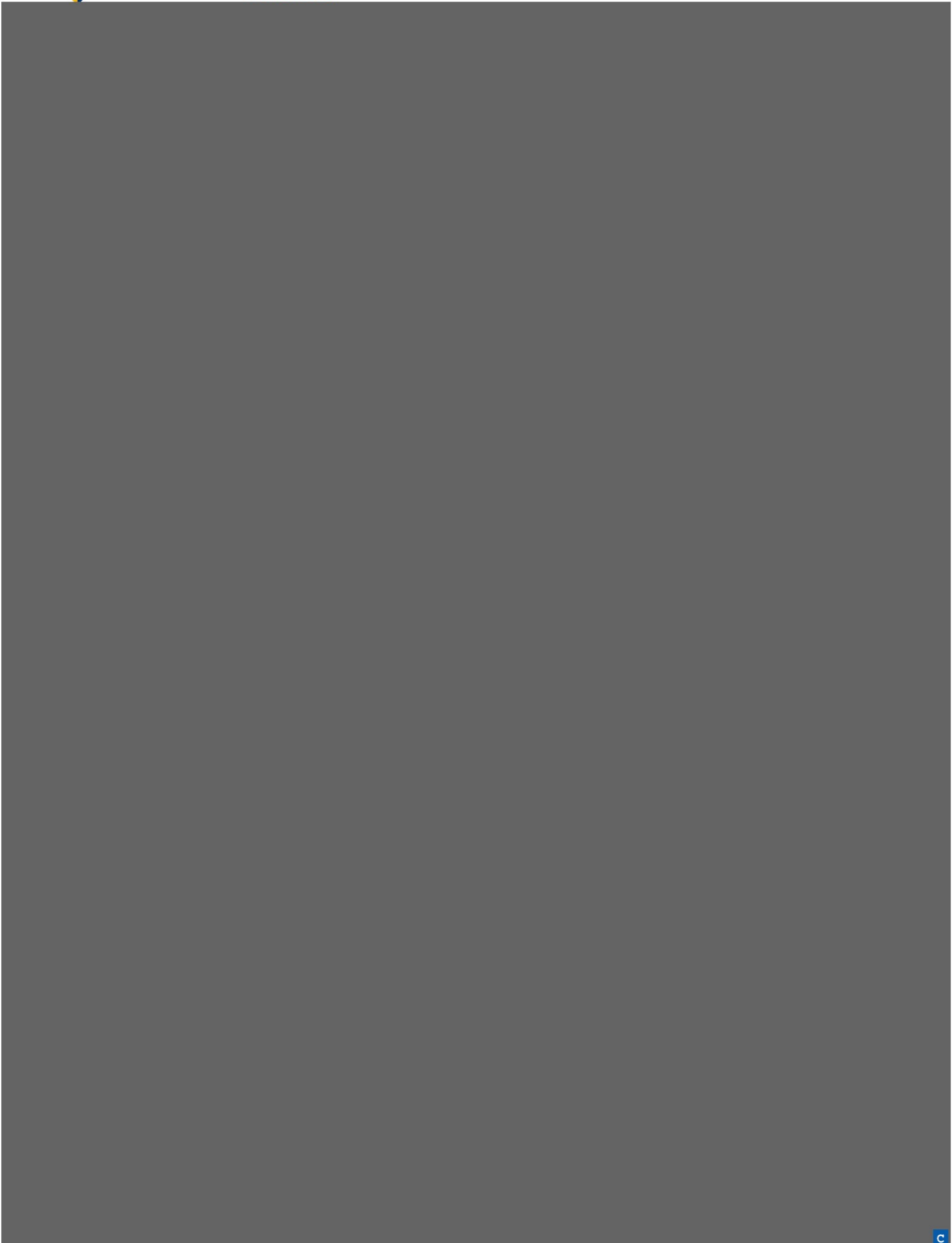



c

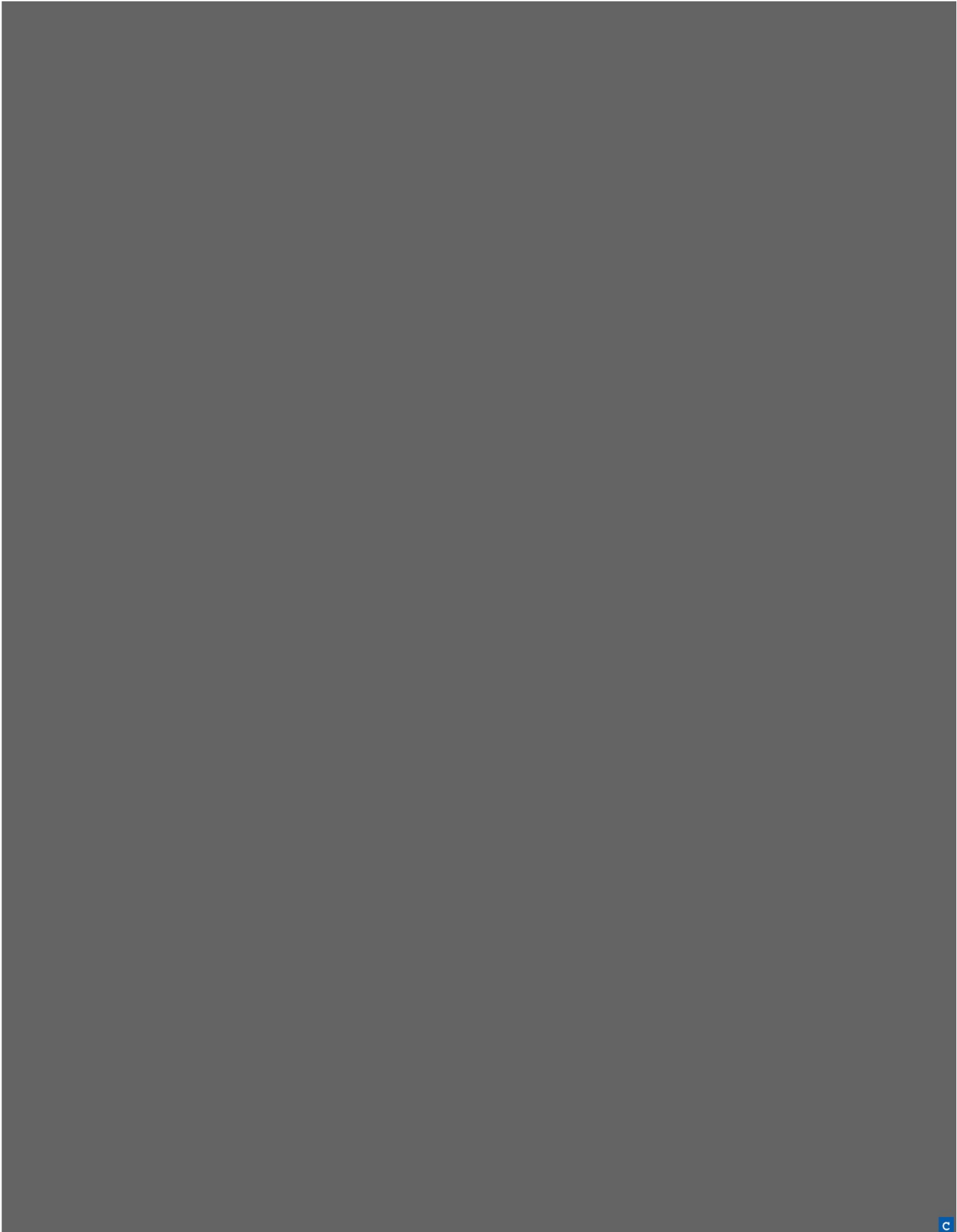



c



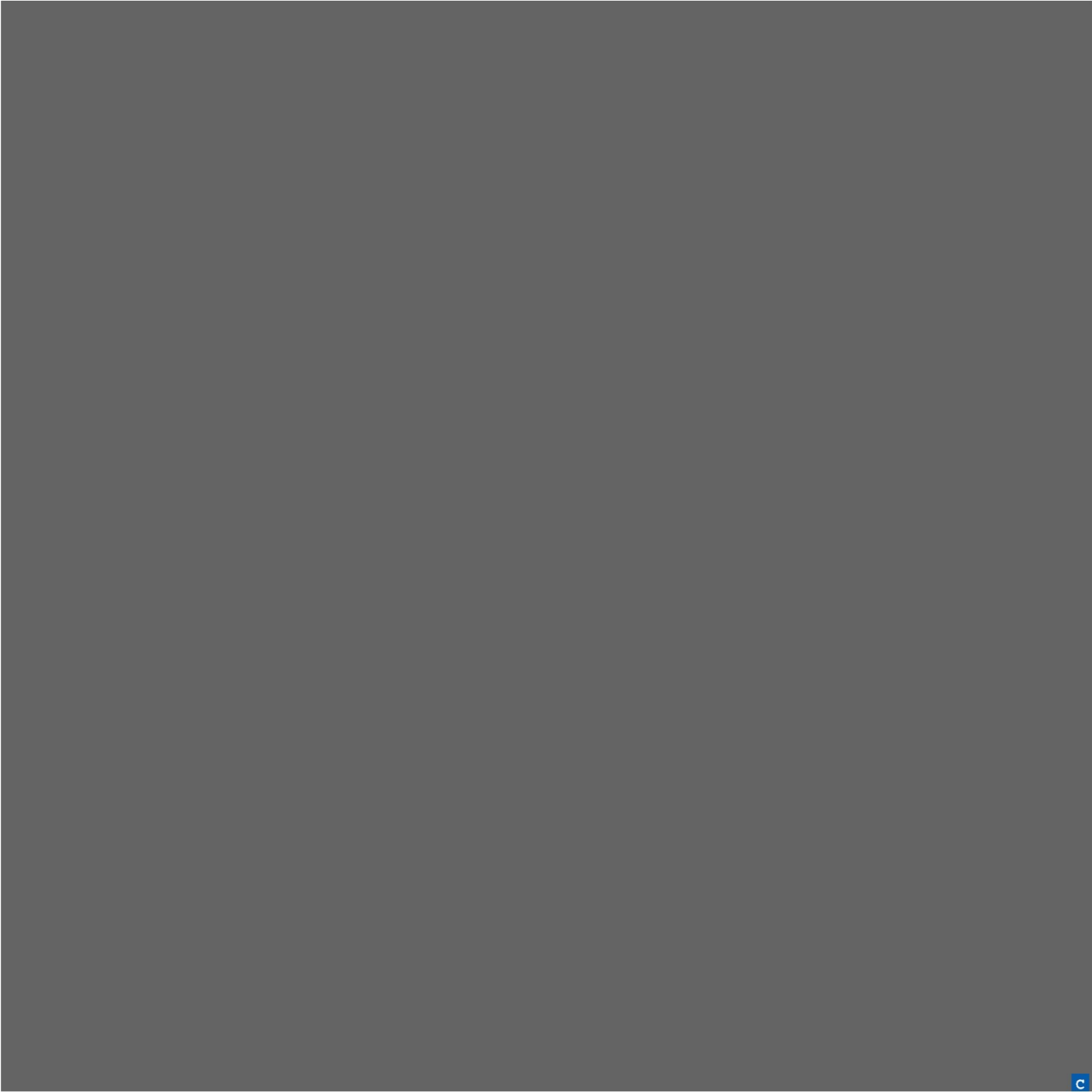

c



c

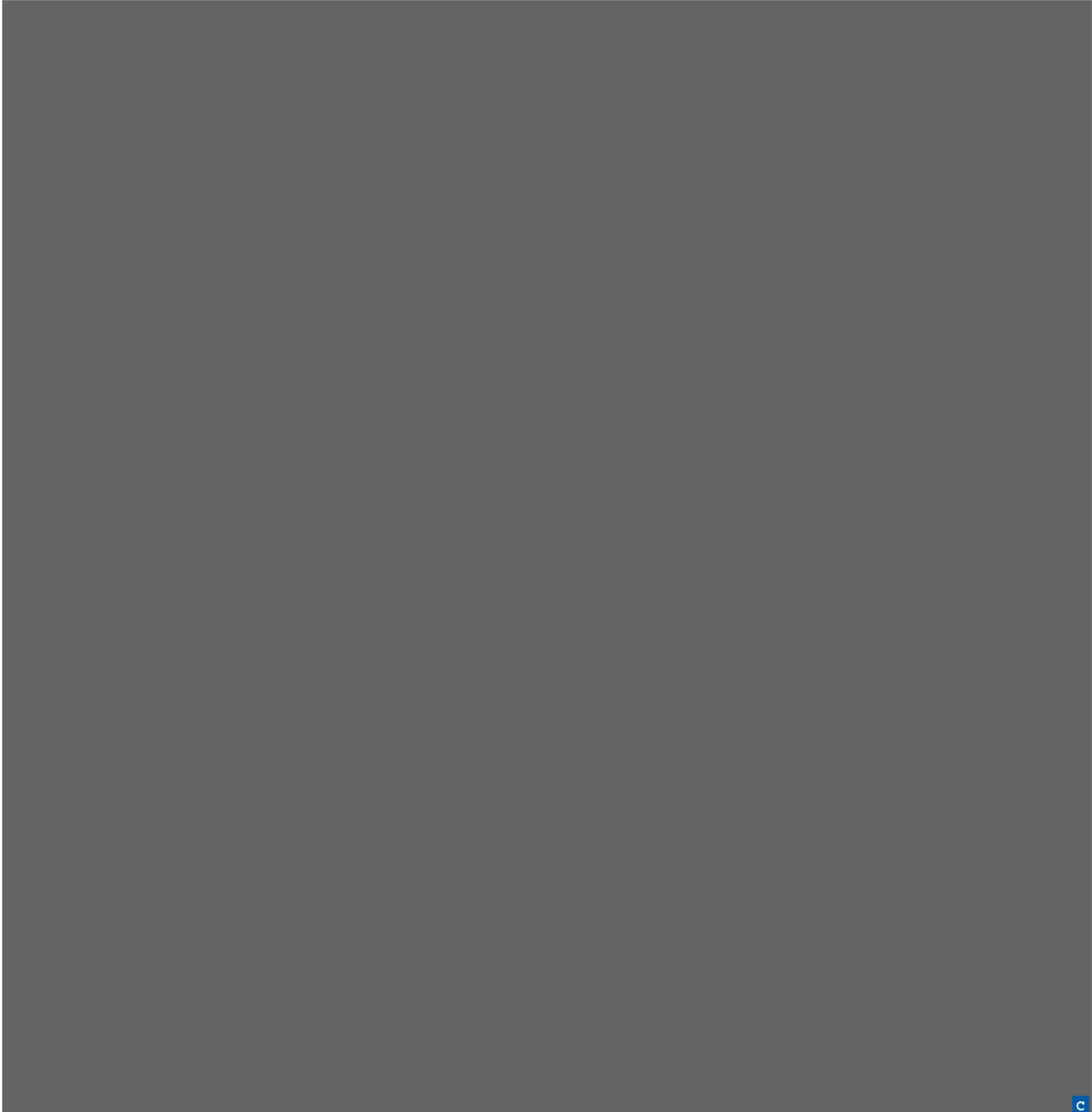

c



c

J

c











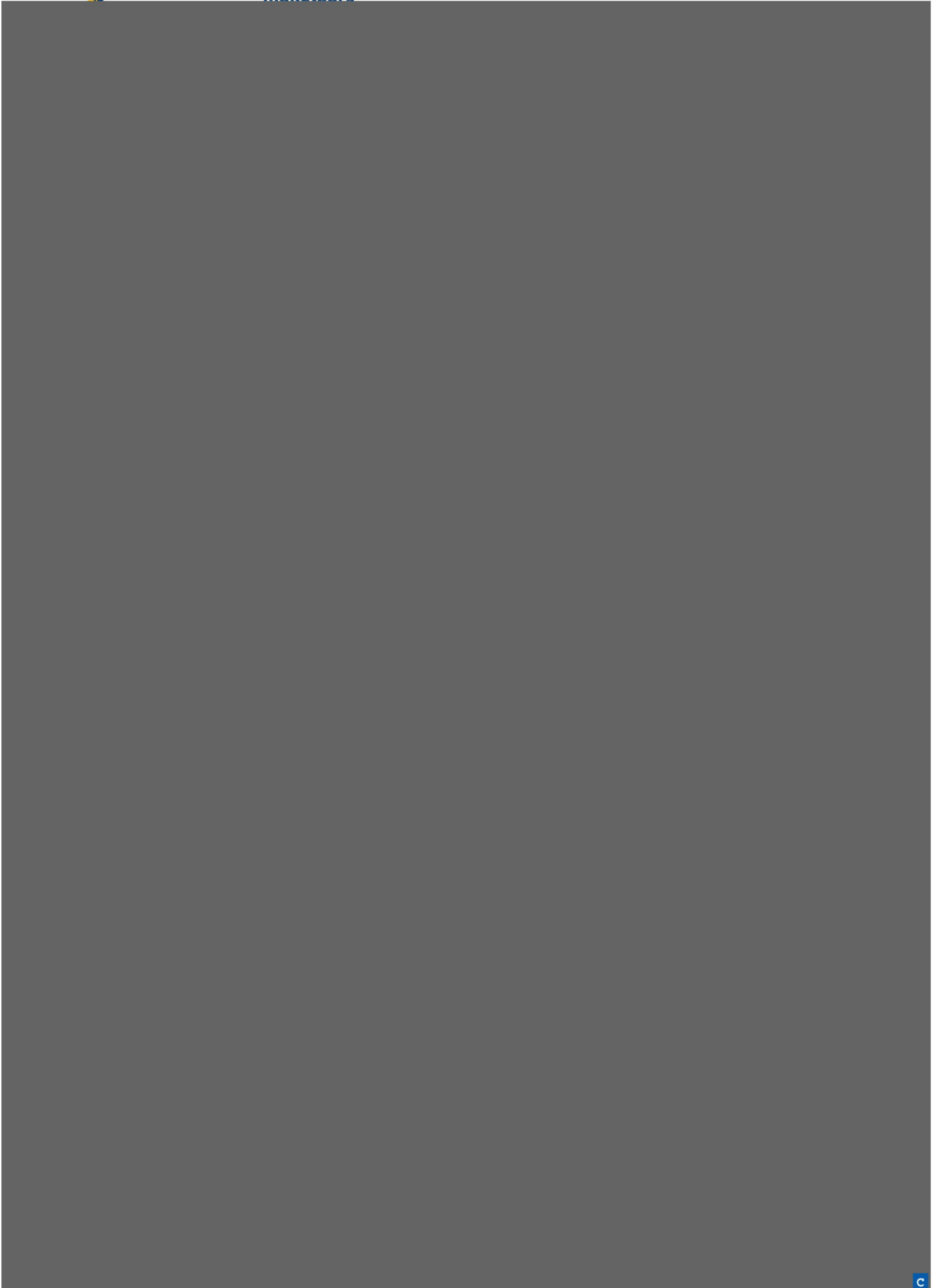

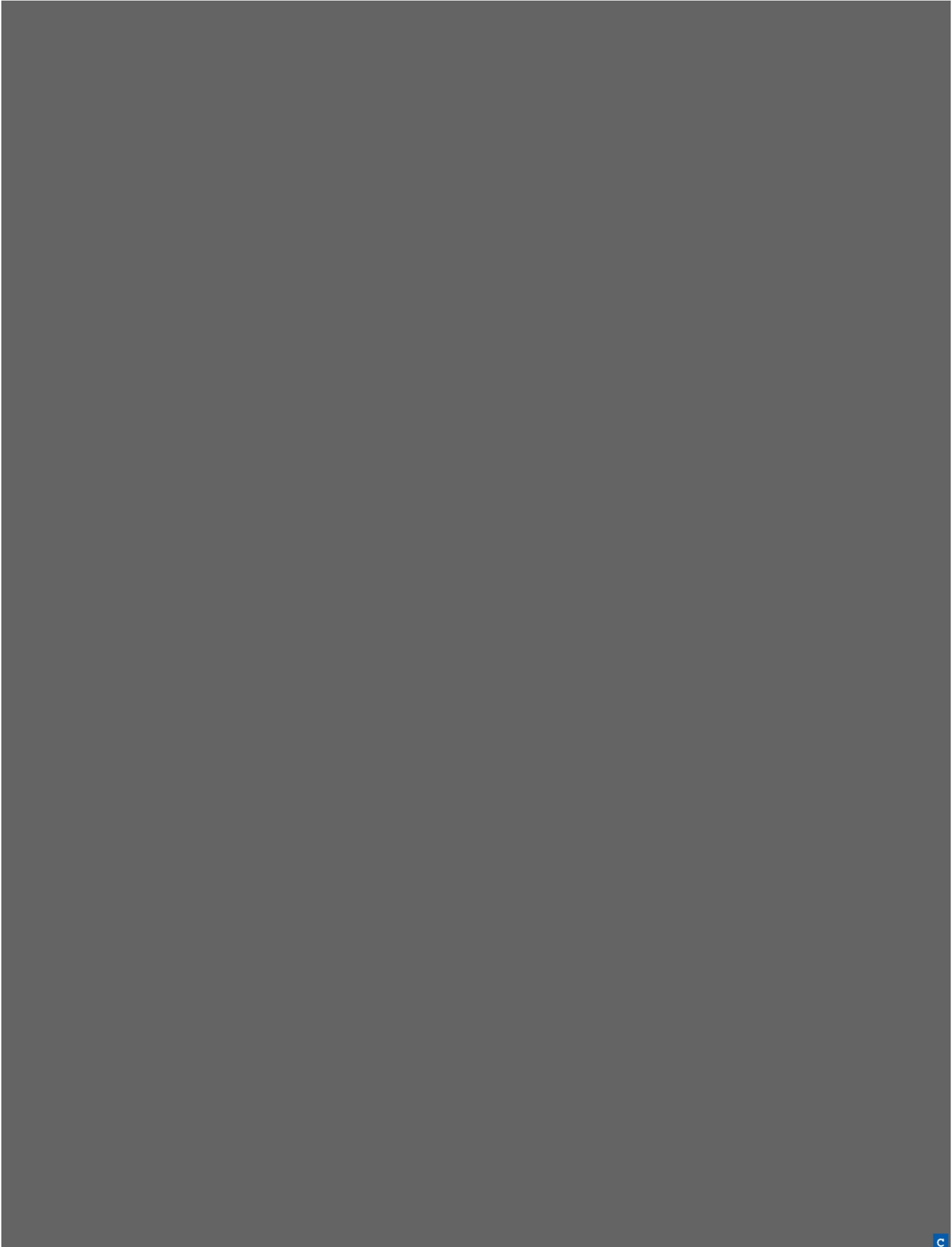

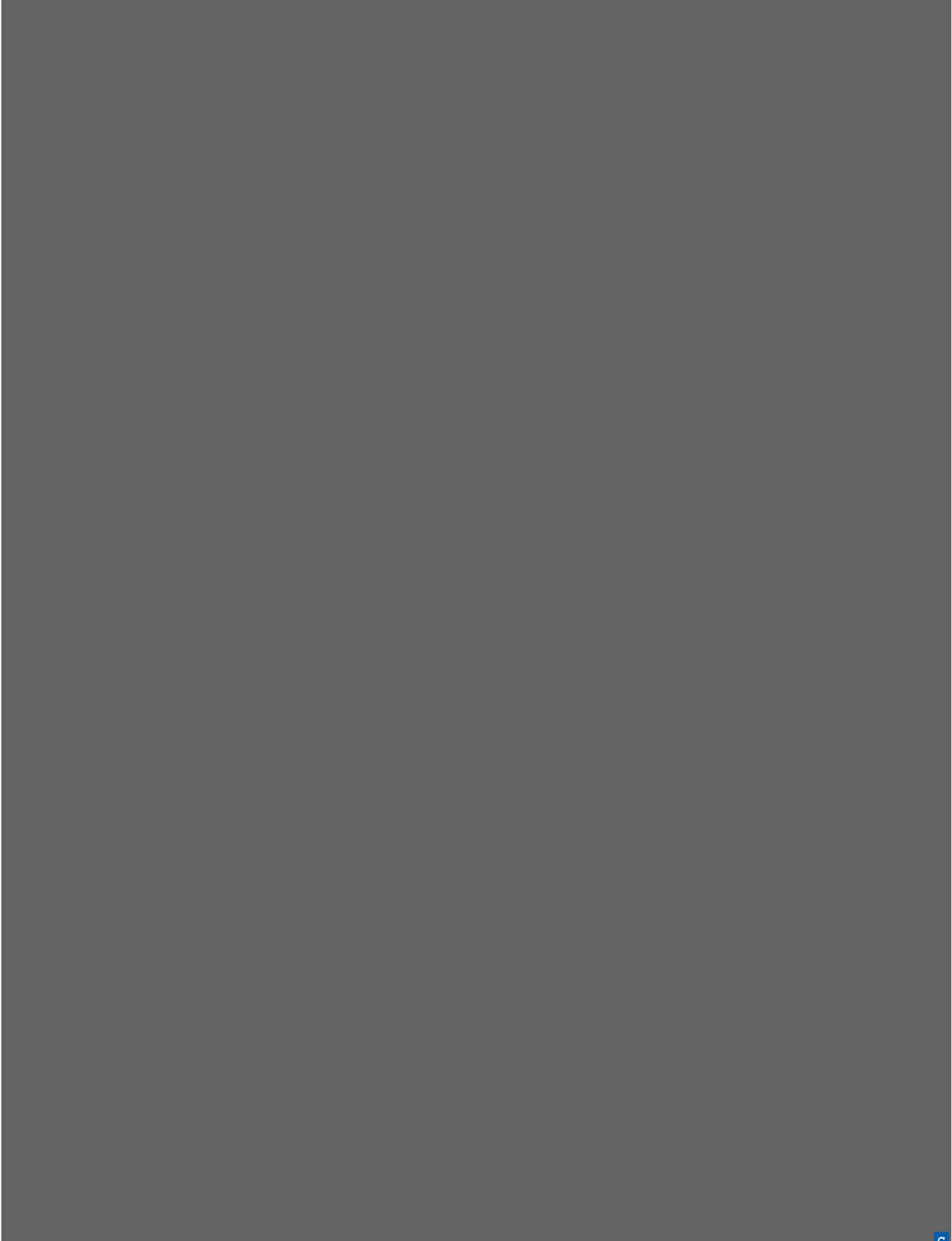



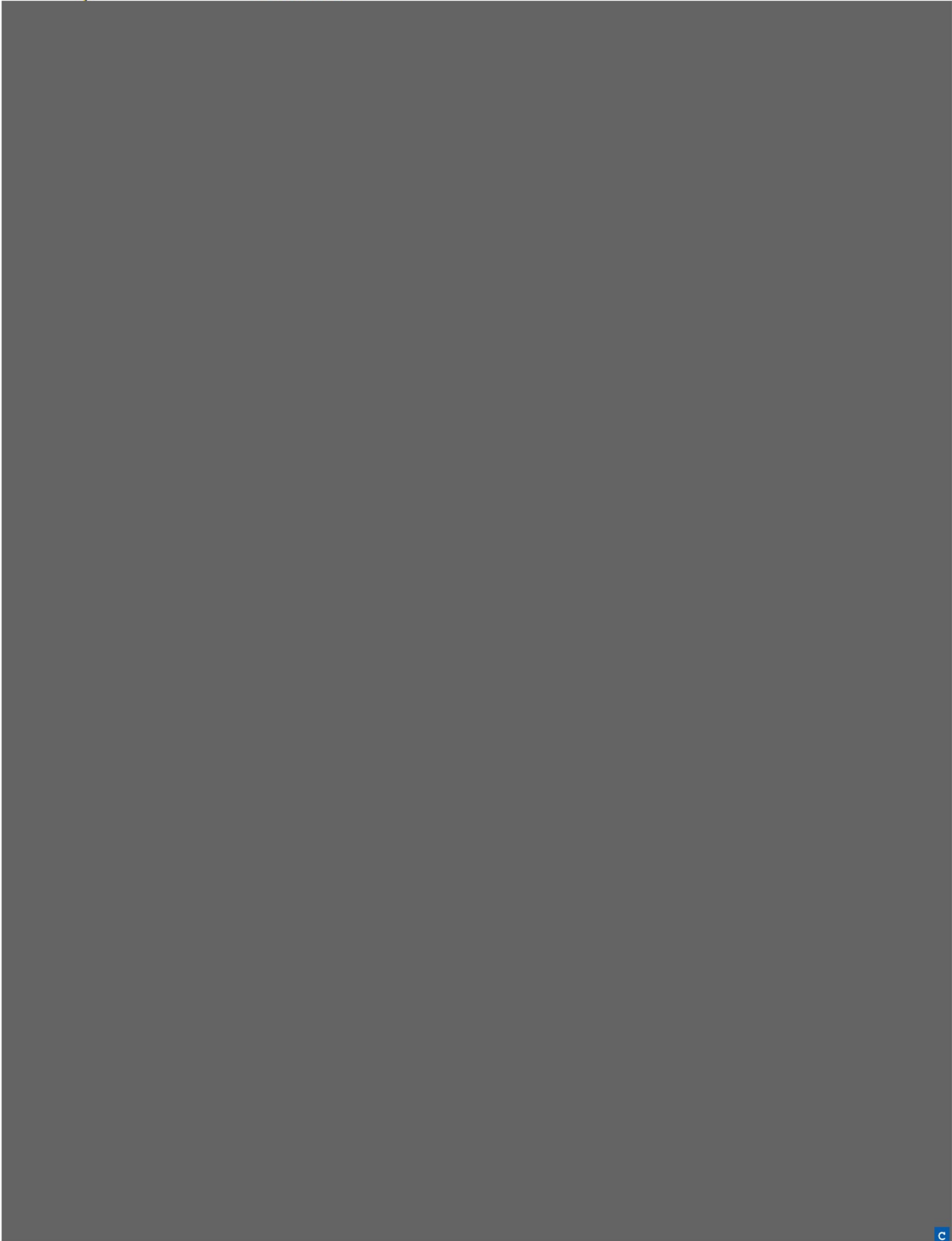

c

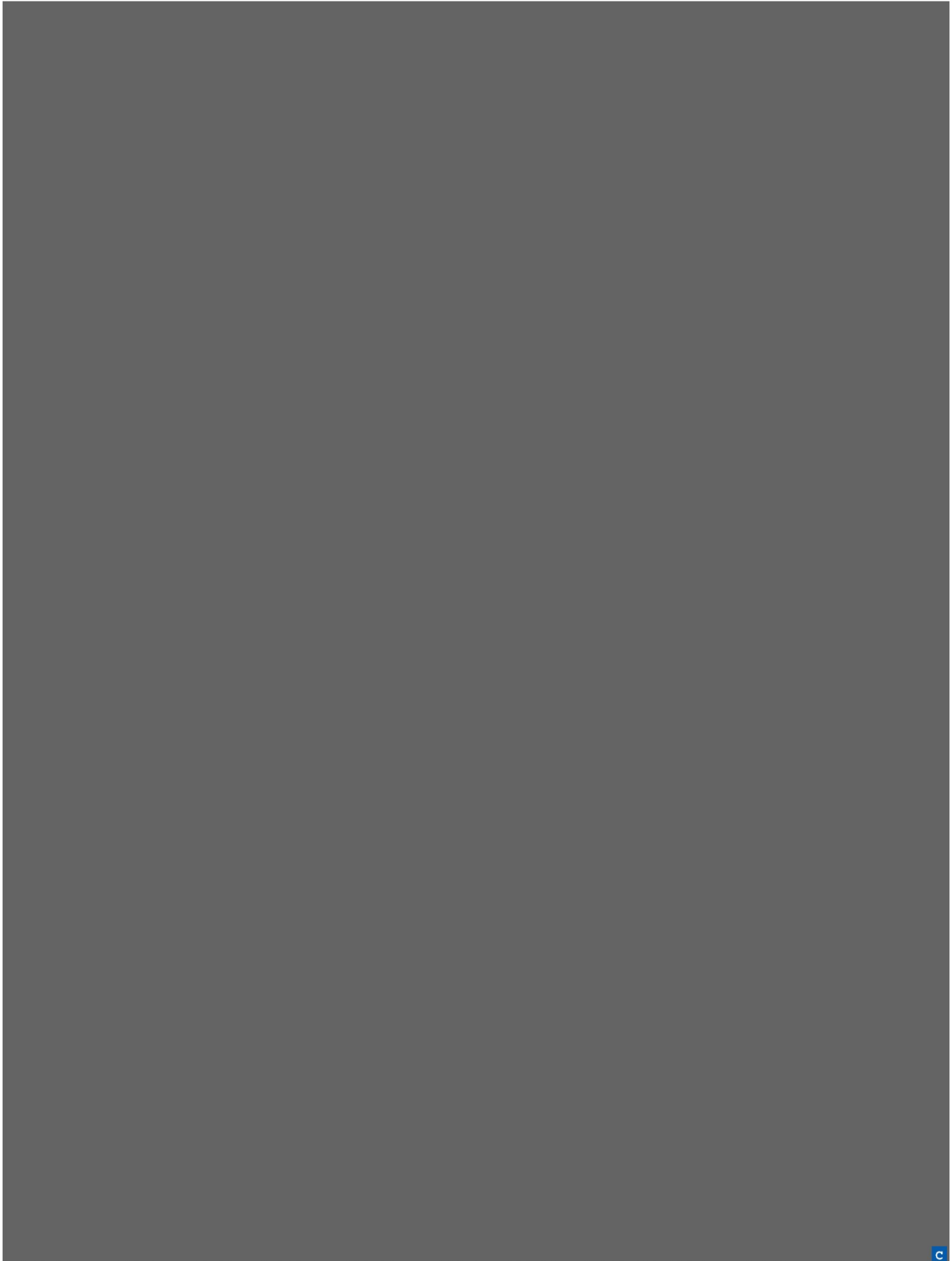



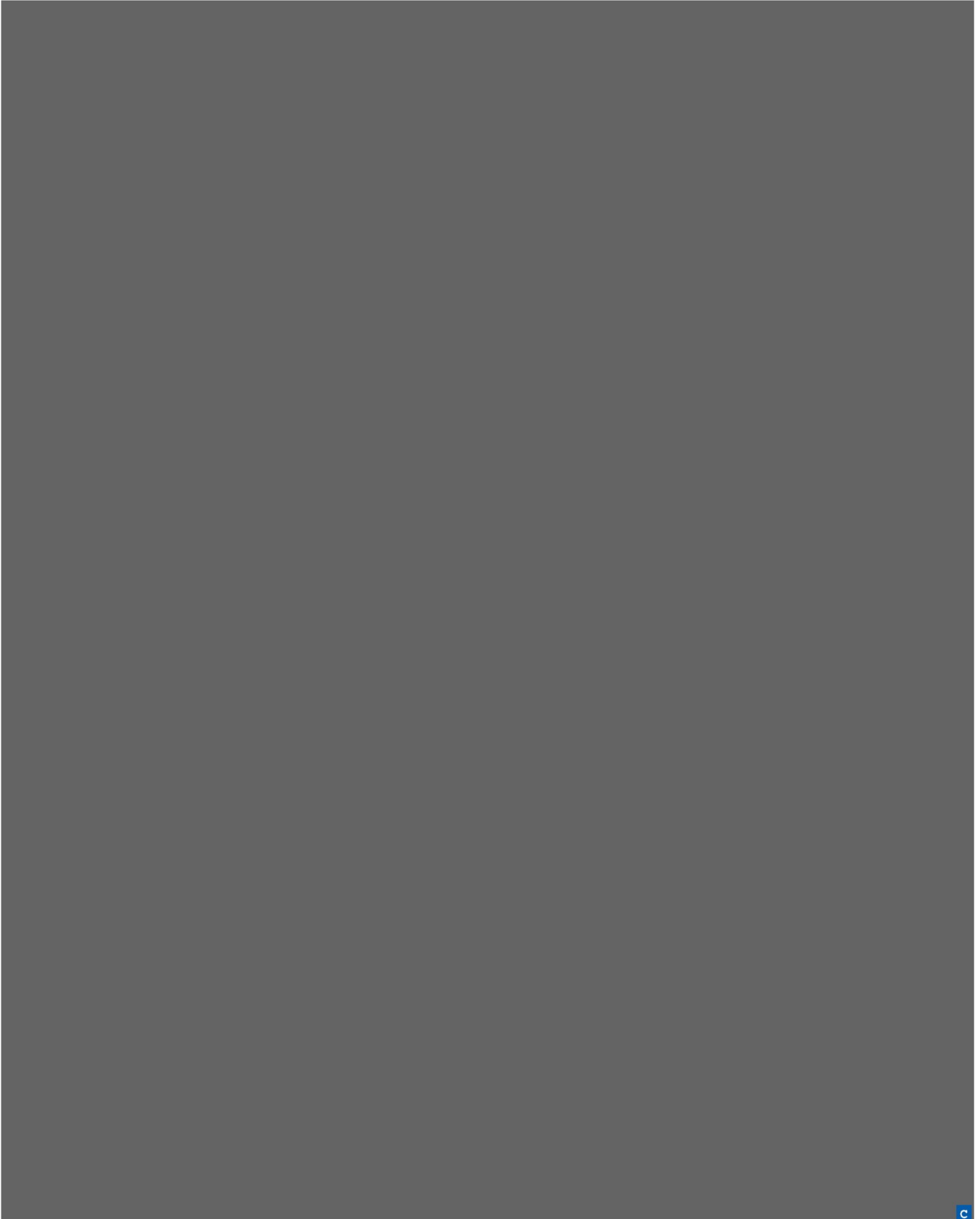

Foto's

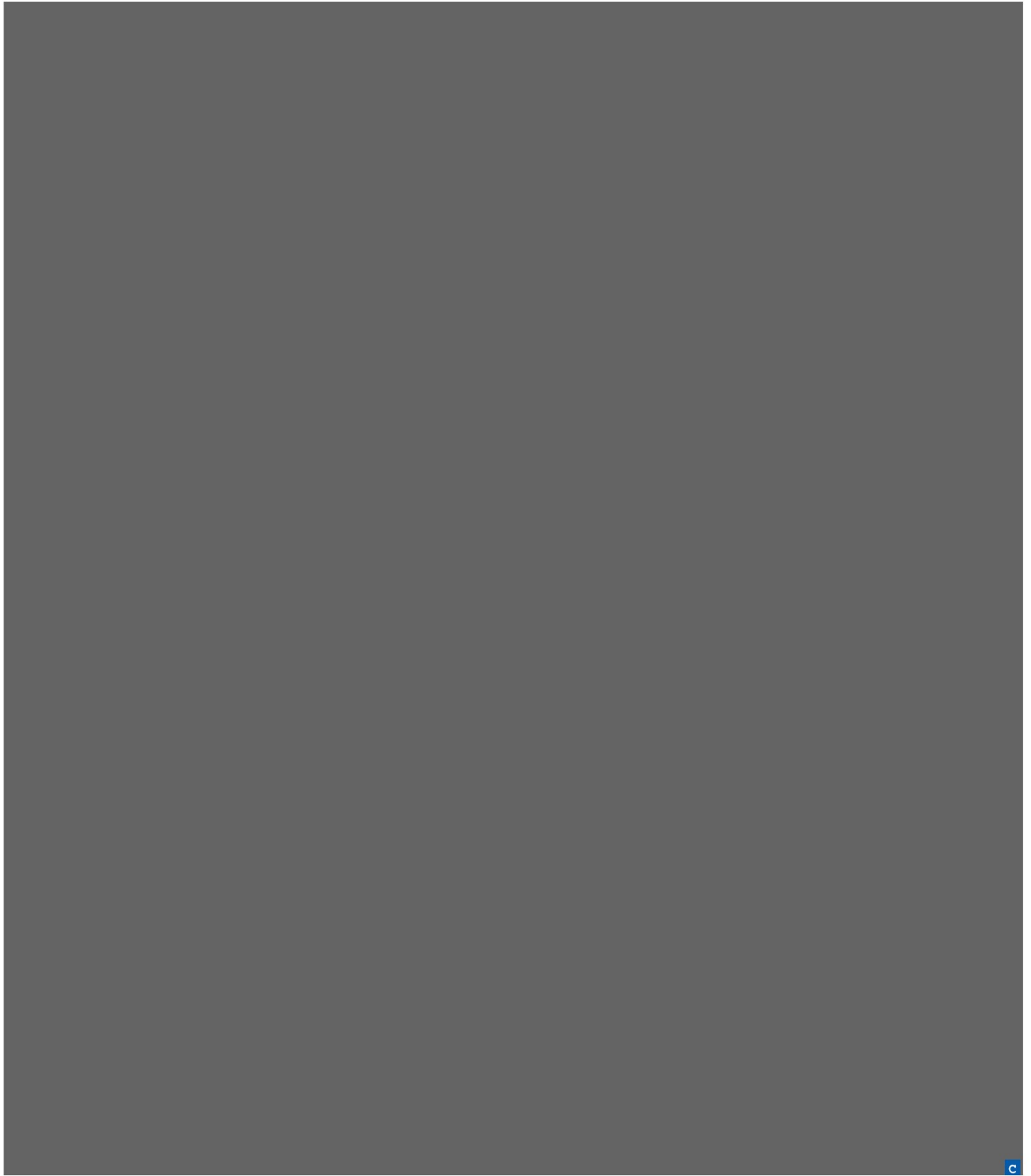

c



c

Plattegronden

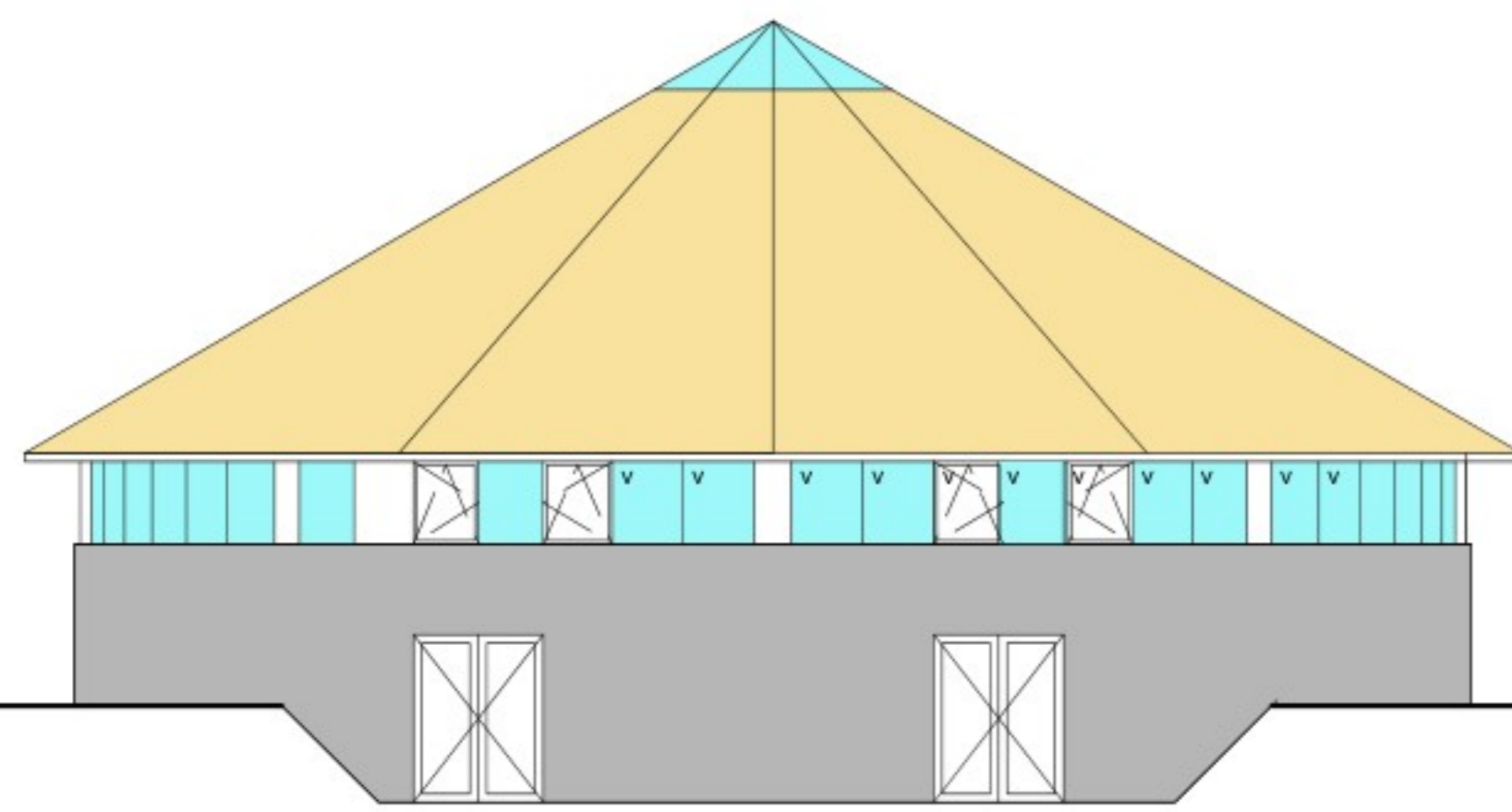

AANZICHT ENTREE WESTZIJDE

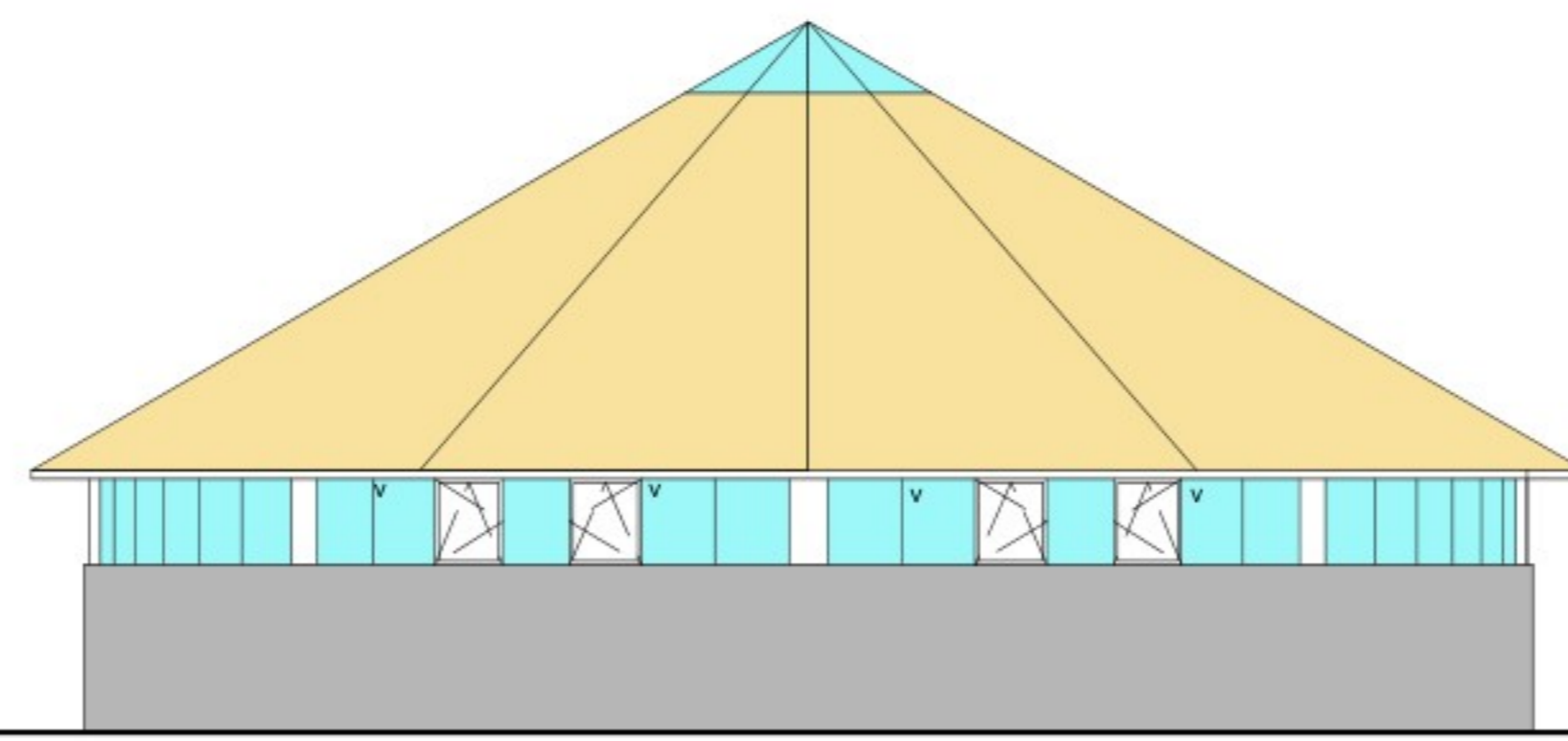

AANZICHT NOORD/OOST EN ZUIDZIJDE

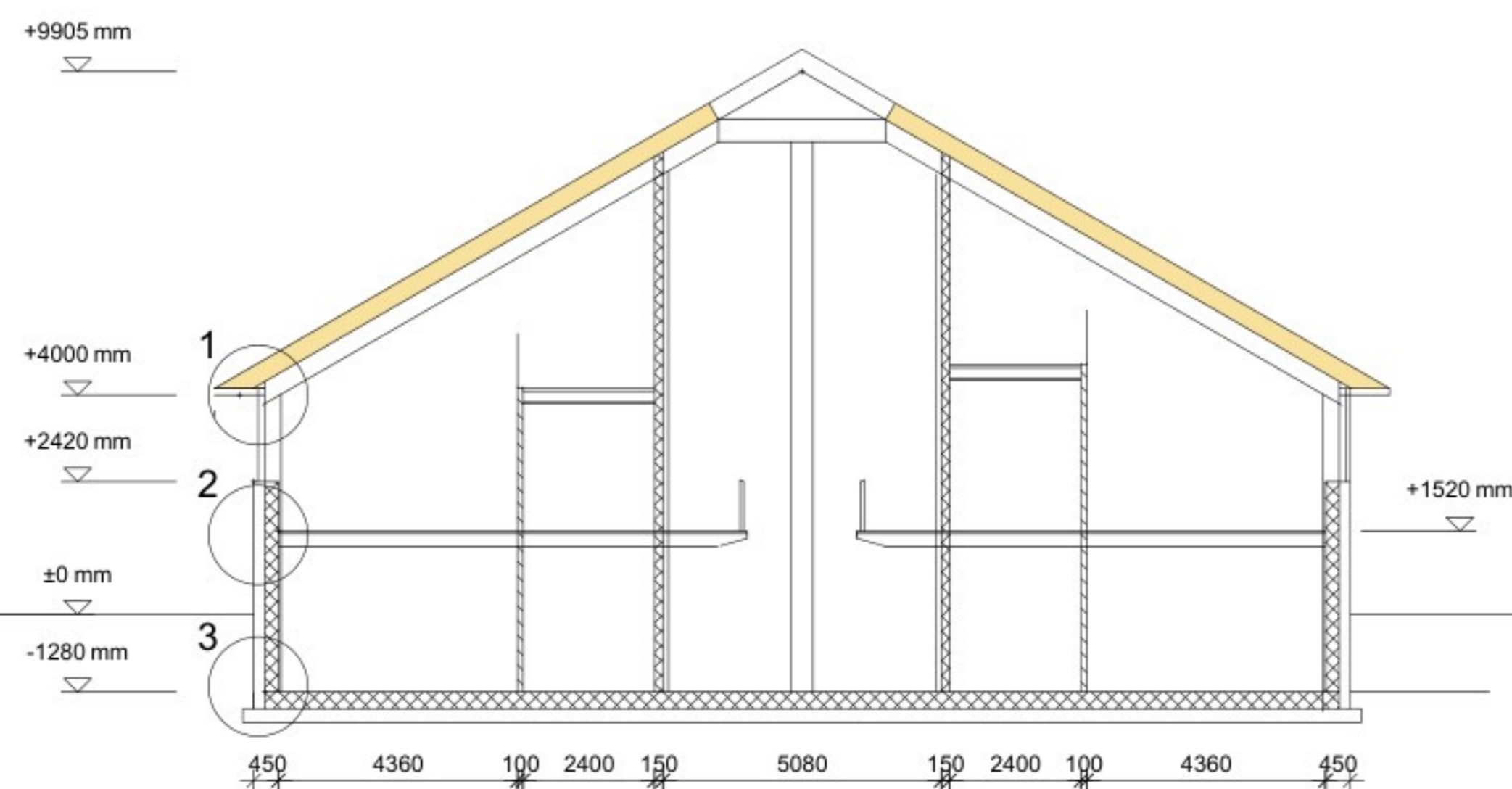

DOORSNEDE

⚡ afzuigpunt mechanische afzuiging
 v-ventilatieroosters DUCOLINE 23 ZR
 binnendeuren stomp afm 930x2315 mm
 buitendeuren afm 930x2315 mm
 ⚡ 230 Volts rookmelder eea volgens NEN 2555
 beglazing Thermopane HR ++ glas en
 volgens NEN 3560 veiligheidsbeglazing
 2 zijdig veiligheidsglas waar nodig
 hang en sluitwerk buiten min. weerstandsklasse 3
 e.e.a. volgens NEN 5087 en 5096
 natte ruimtes afwerken overeenkomstig NEN 2778
 met een max. wateropname van 0,01 kg/(m²·s1/2)
 max. opstap bij voordeur 20 mm
 trap
 optrede max 185 mm
 aantrede min 220 mm
 balluster 1000 mm hoog spijlen max 100 mm hoh
 Geluidswering voor geluid van buiten volgens NEN 5077 >-20 dB
 Luchtverversing verblijfsgebied, verblijfsruimte, toiletterruimte en badruimte voldoet aan NEN 1087
 Bescherming van ratten en muizen voldoen aan art 3.10 bouwbesluit
 Dichtlicht voldoen volgens art. 3.11 bouwbesluit
 Leidingplan en aansluitpunten gas voldoen volgens art 6.9 bouwbesluit (NEN 1078)
 Leidingplan en aansluitpunten elektriciteit voldoen volgens art 6.8 bouwbesluit (NEN 1010)
 Leidingplan en aansluitpunten drinkwater voldoen volgens art 6.12 bouwbesluit (NEN 1006)
 Leidingplan en aansluitpunten warmwatervoorziening voldoen volgens art 6.13 bouwbesluit (NEN 1006)

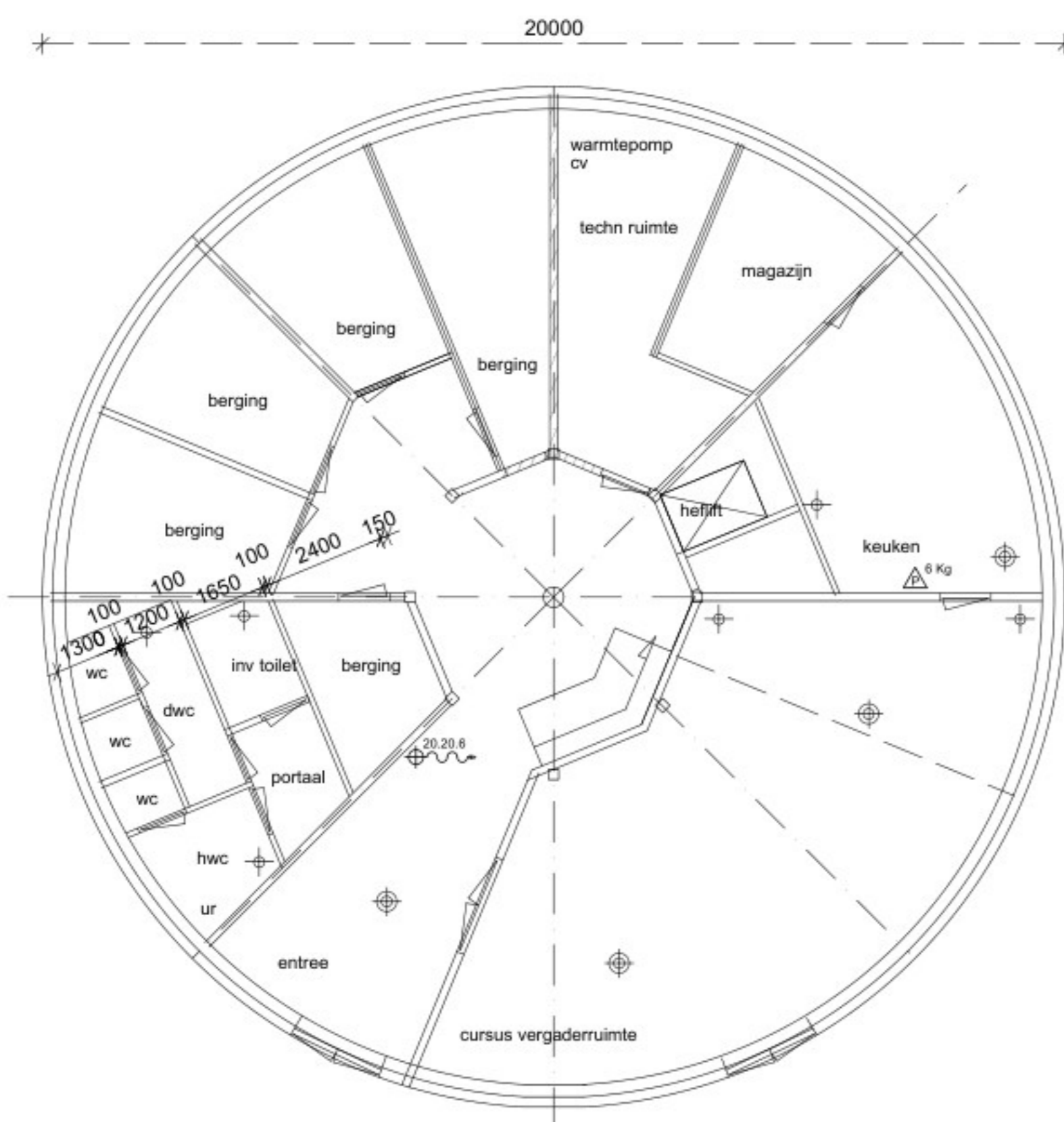

KELDER

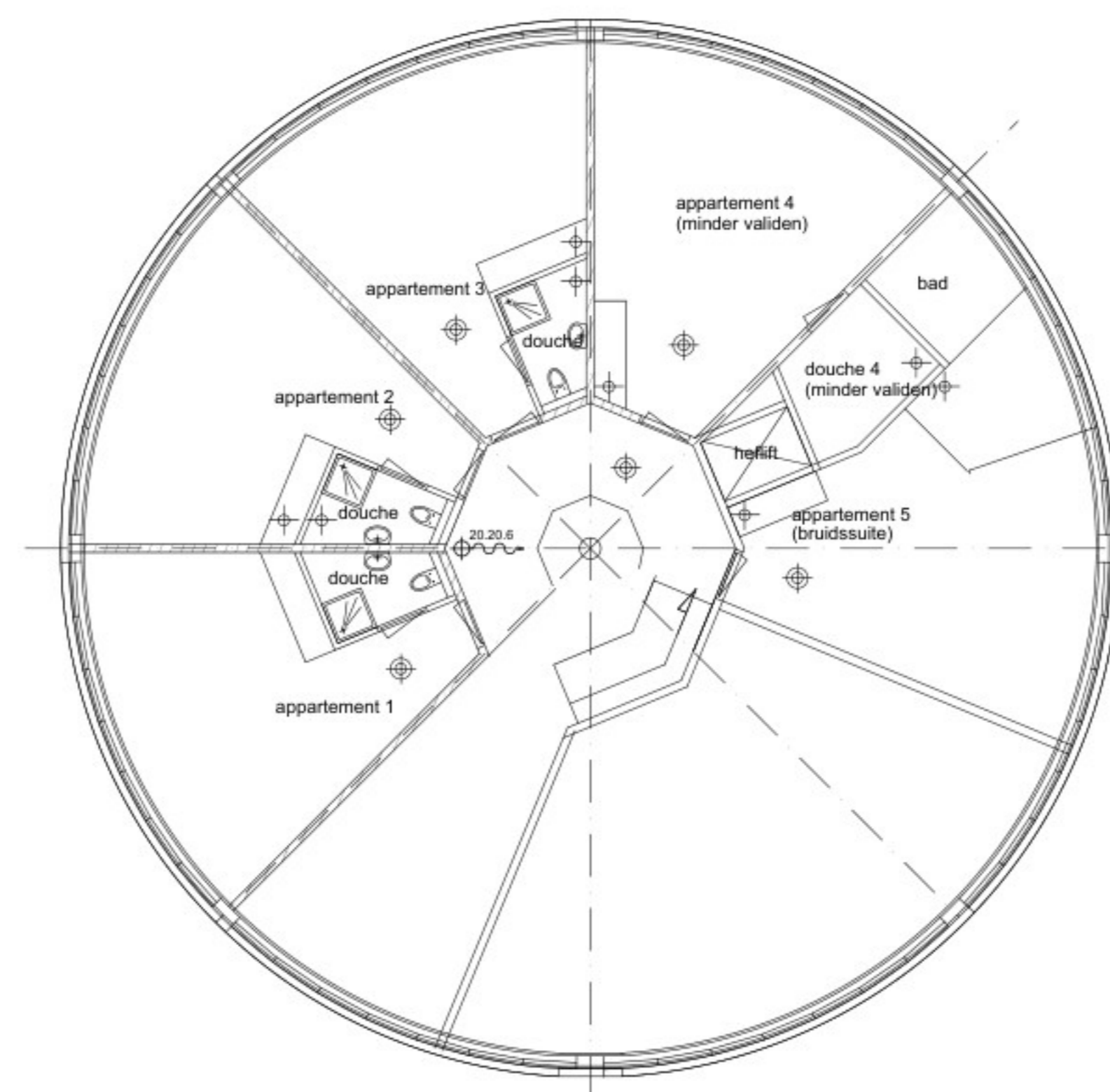

VERDIEPING

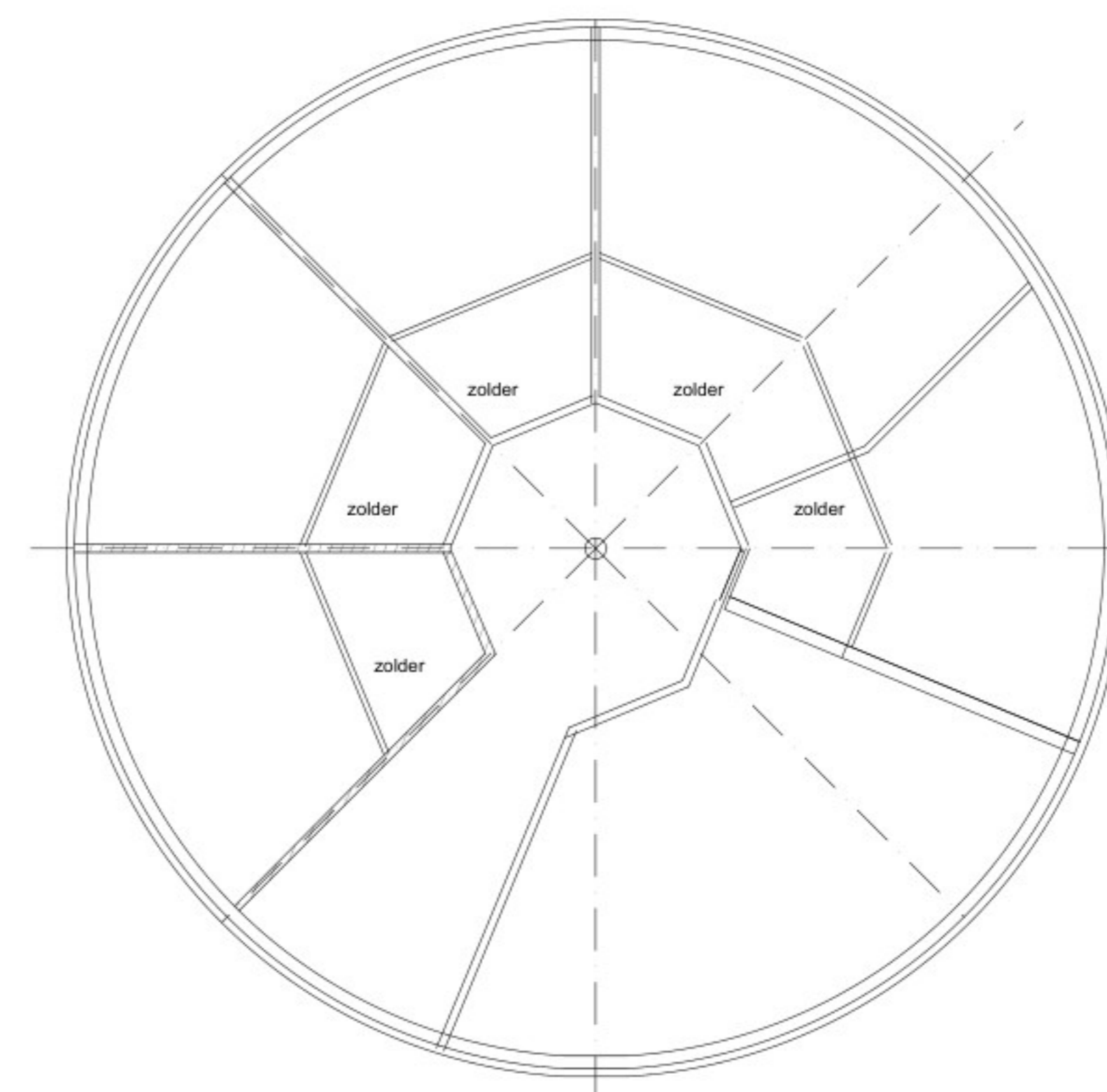

ZOLDER

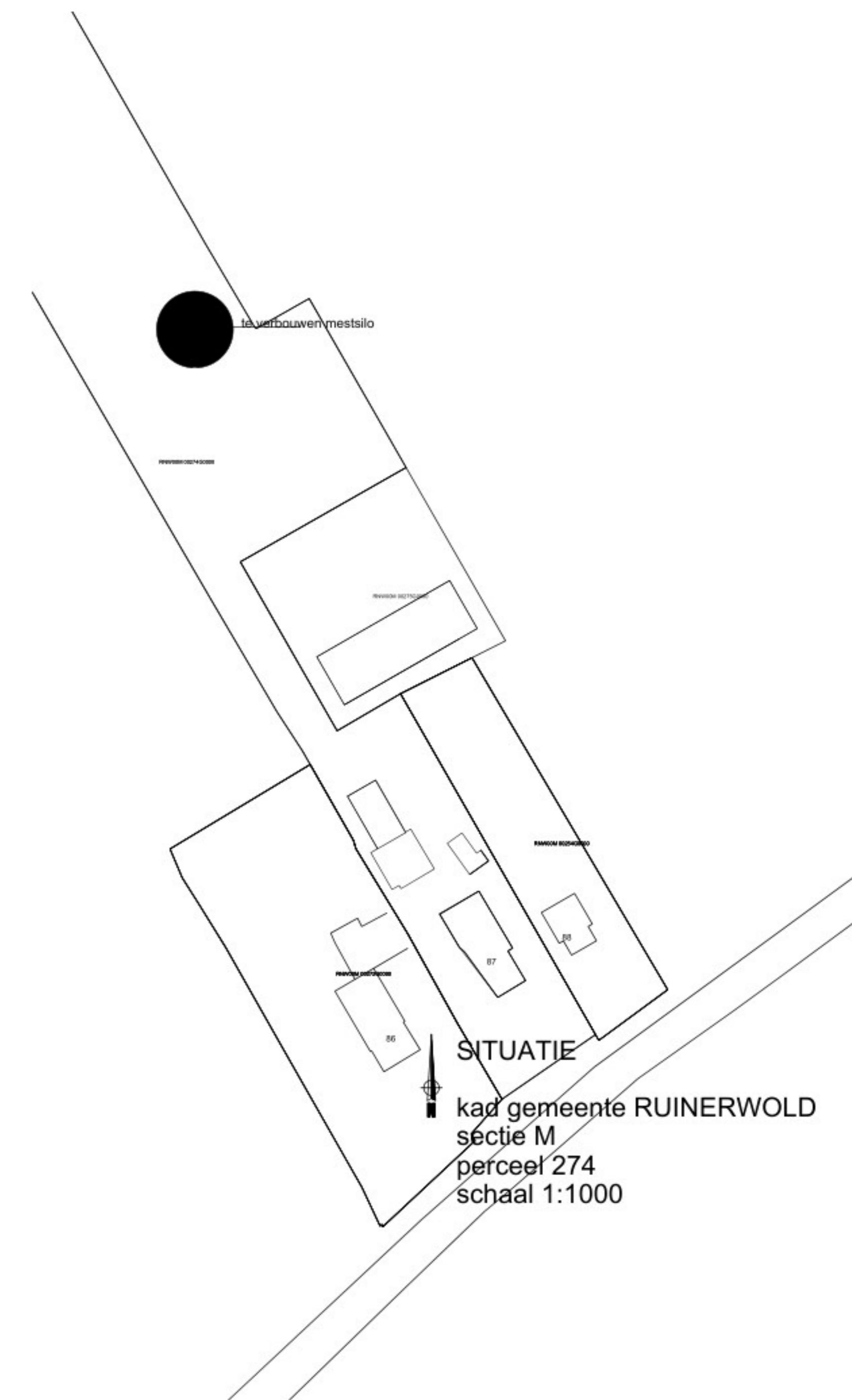

SITUATIE
 kad gemeente RUINERWOLD
 sectie M
 perceel 274
 schaal 1:1000

ontwerp **jab** BOUWKUNDIG ADVIES
 Burgemeester Bultenweg 9
 7961 CP Ruinerwold
 Tel. 06-51629674
 E-mail info@jab-bouwkundigadvies.nl
 www.jab-bouwkundigadvies.nl

werknr **15.016** opdrachtgever **J**
 dr Larjweg 87 7961 NP Ruinerwold

get **J** verbouw mestlo naar vakantiewoningen
 schaal 1:100/1000 bestektekening blad **A**
 datum 28-6-2017 gew 27-10-2021

maten dienen ten alle tijde in het werk gecontroleerd te worden en aan bemating kunnen geen rechten worden ontleend

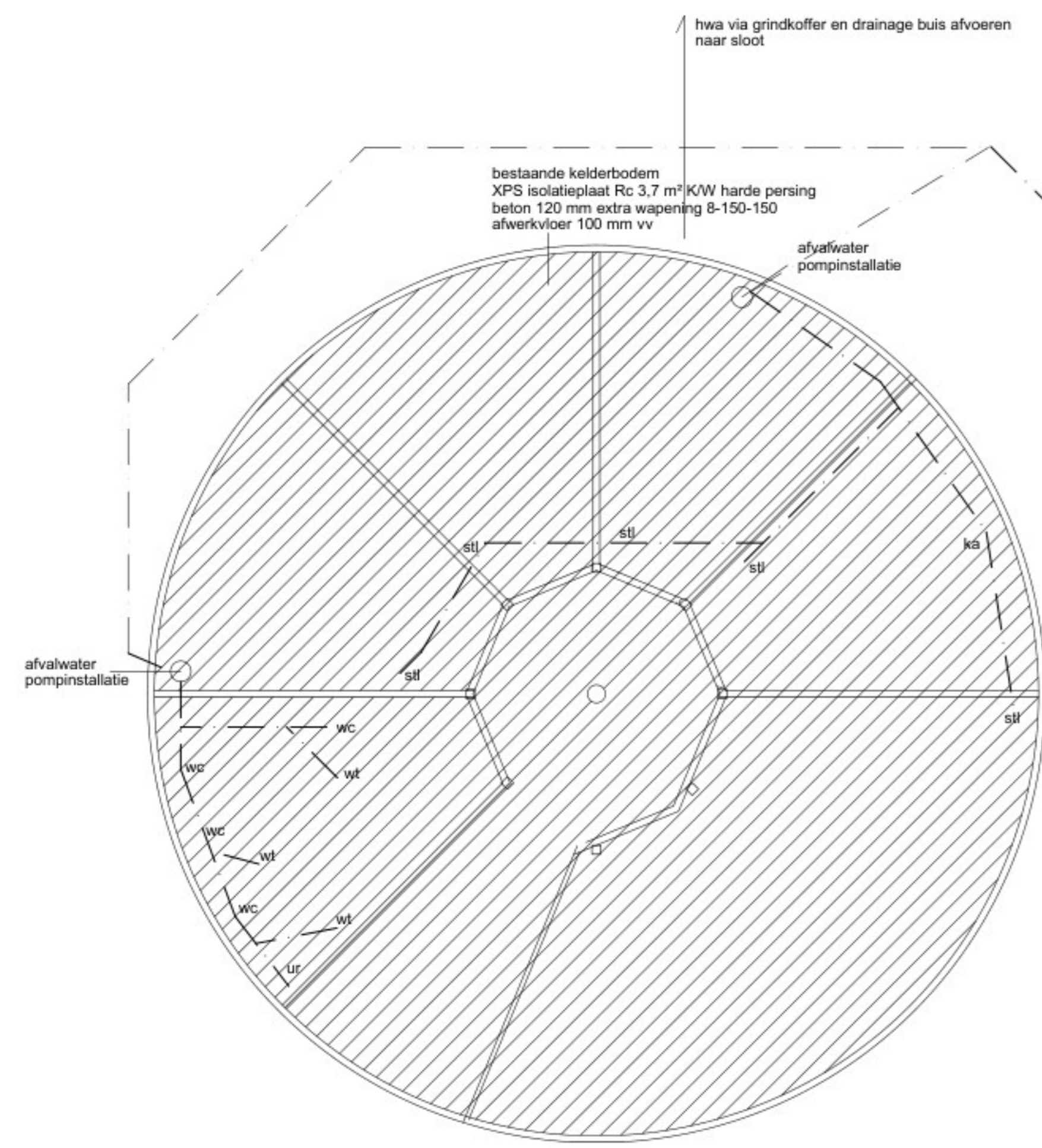

KELDERVLOER EN RIOLERING

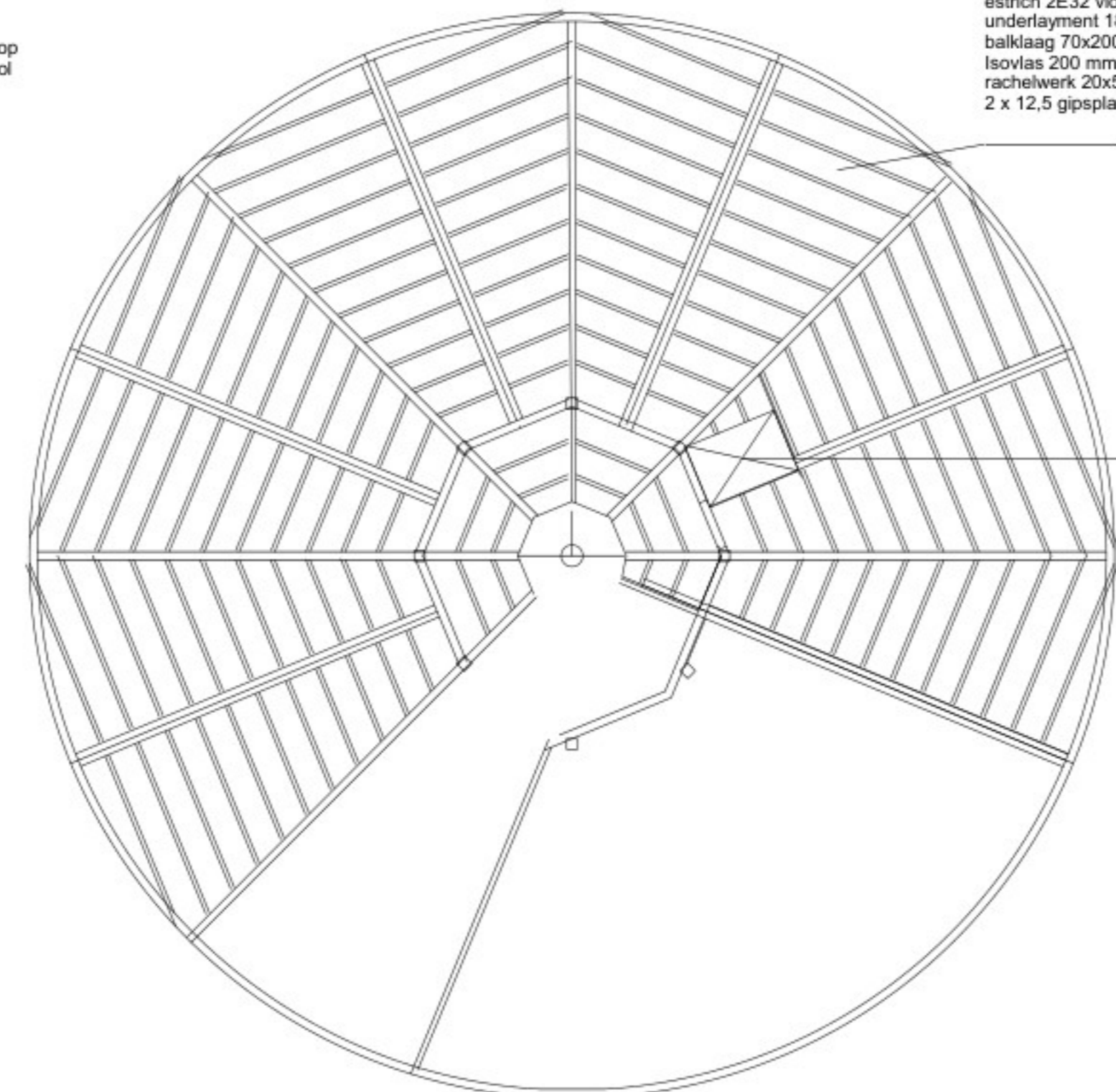

VERDIEPINGSVLOER

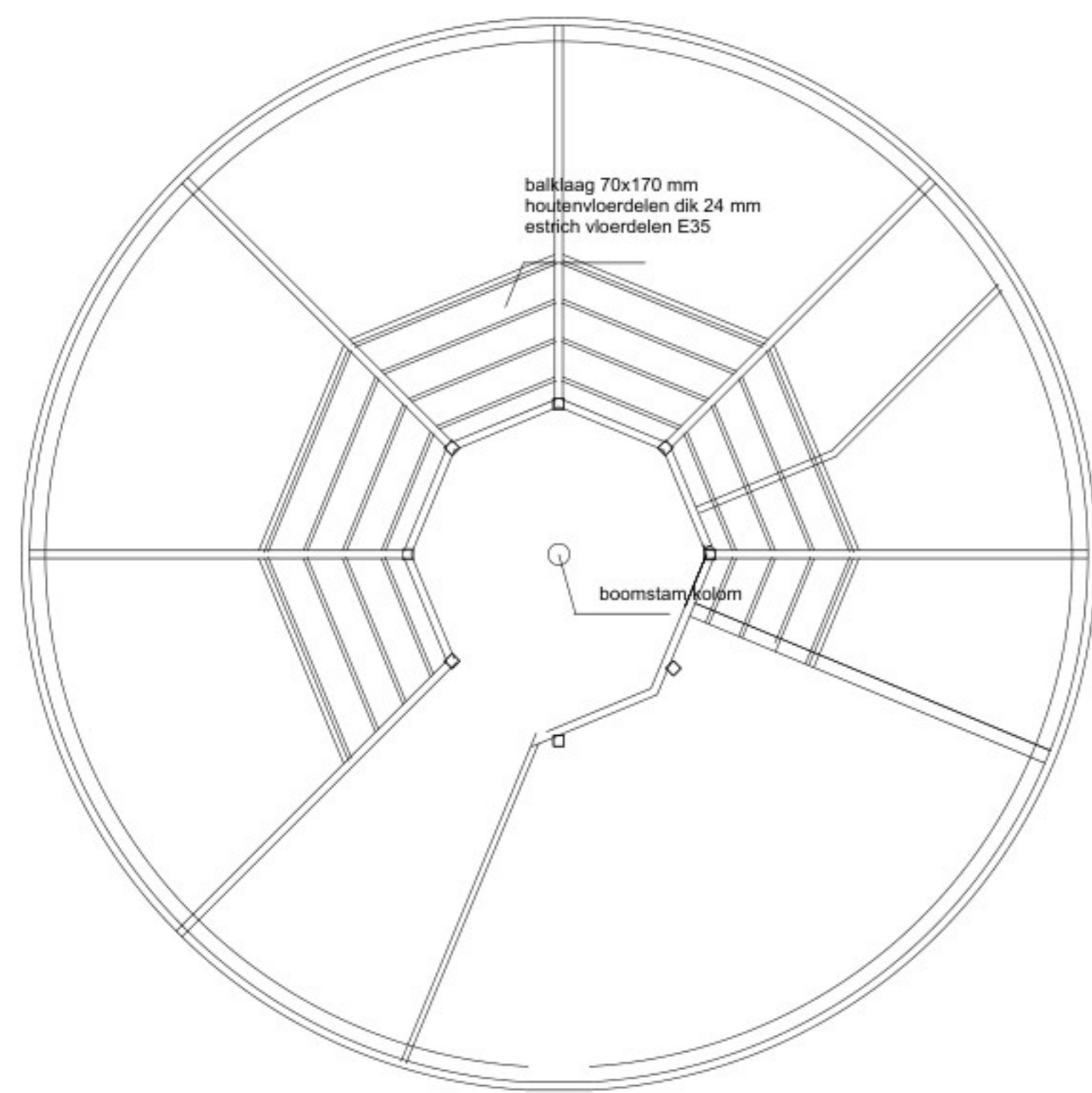

ZOLDERVLOER

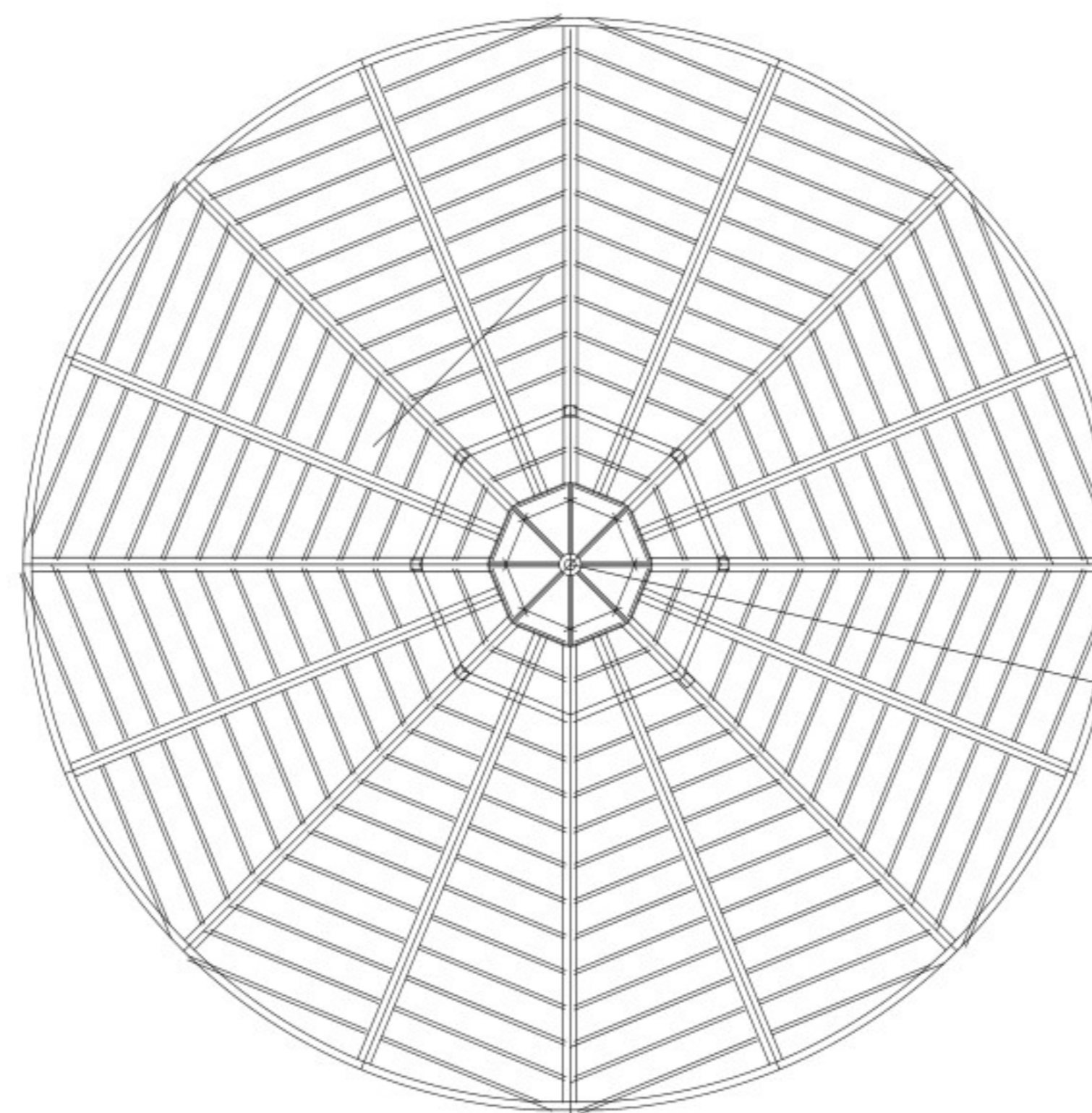

KAPPLAN

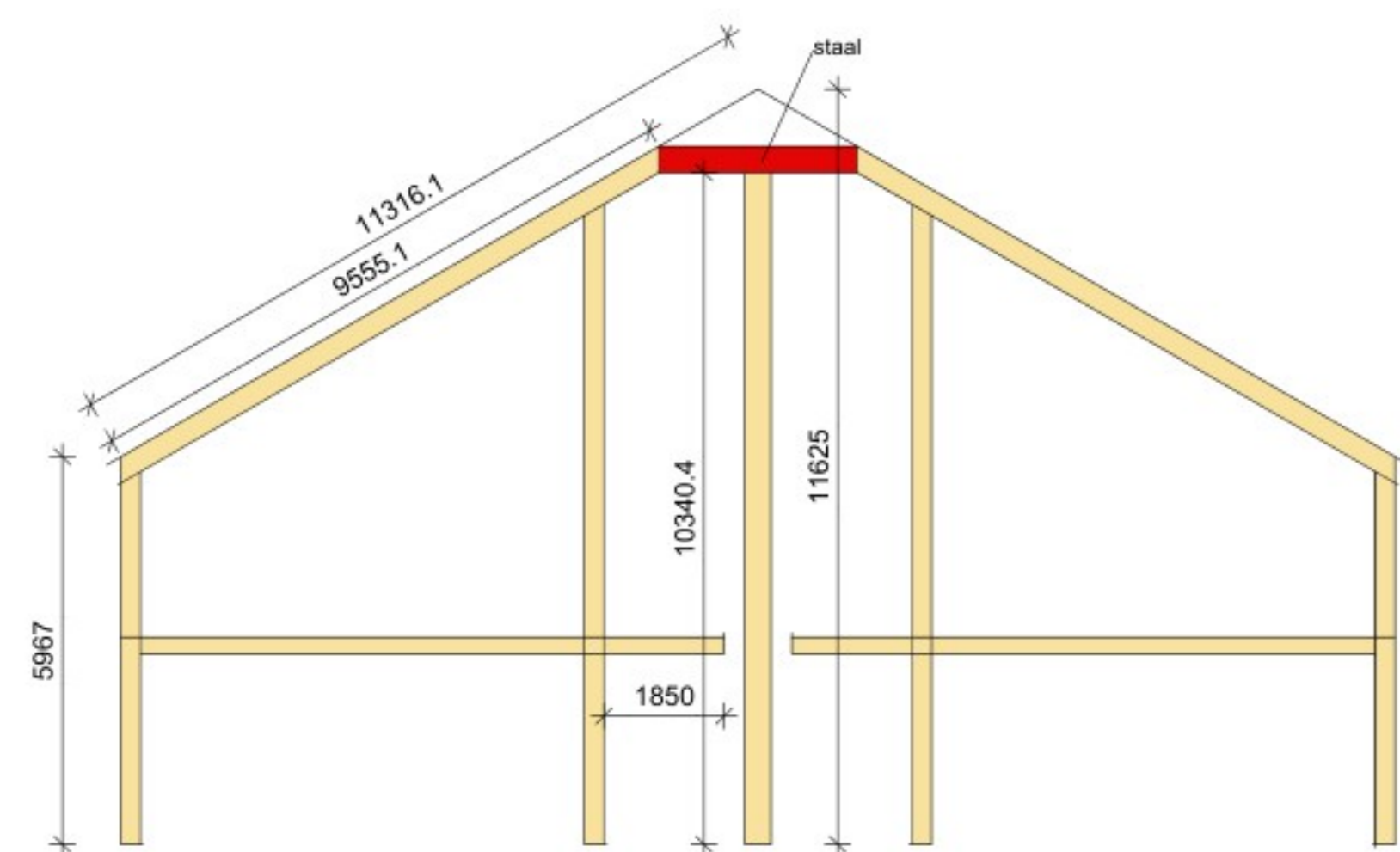

GEBINT CONSTRUCTIE

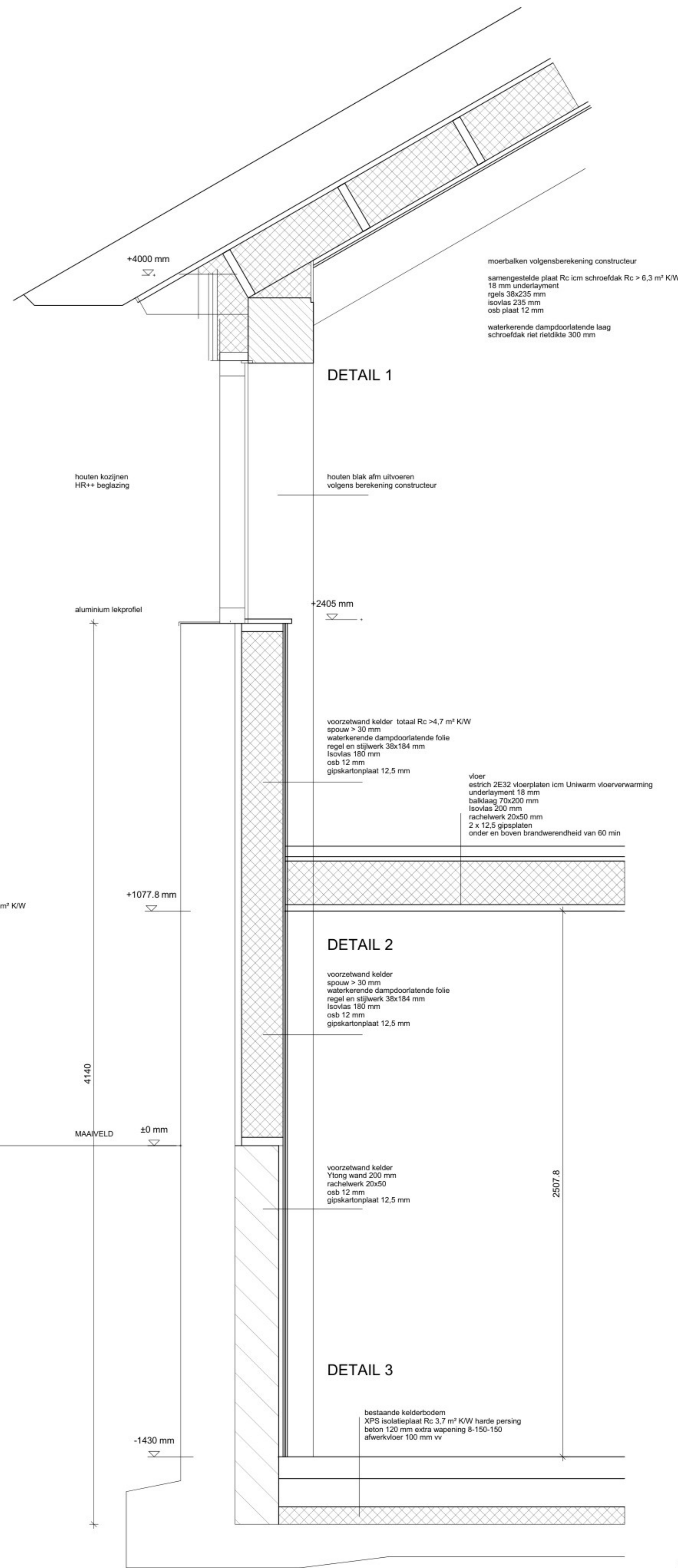

ontwerp **jab** BOUWKUNDIG ADVIES
 Burgemeester Bultenweg 9
 7961 CP Ruinerwold
 Tel. 06-51629674
 E-mail info@jab-bouwkundigadvies.nl
 www.jab-bouwkundigadvies.nl

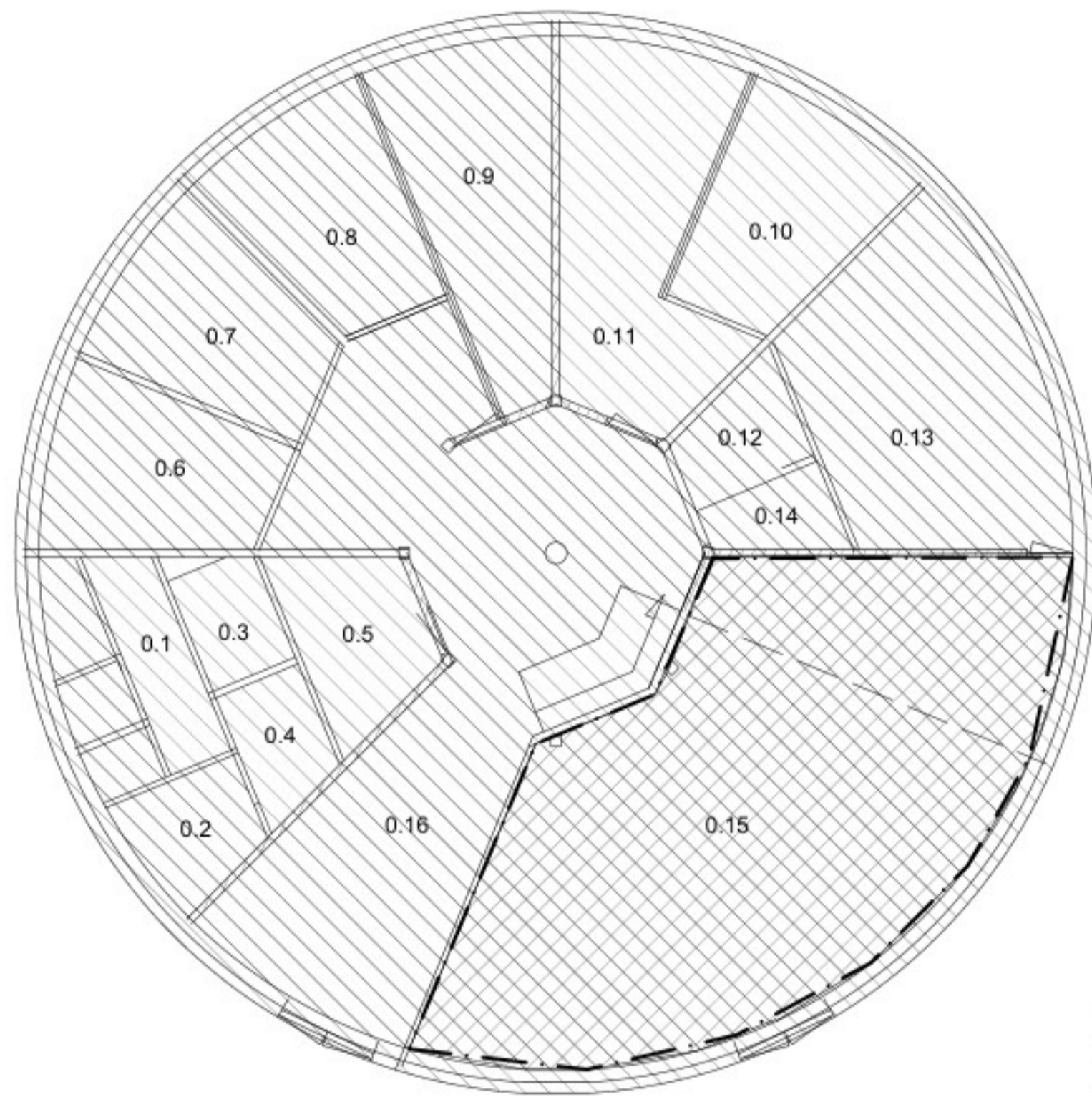

KELDER

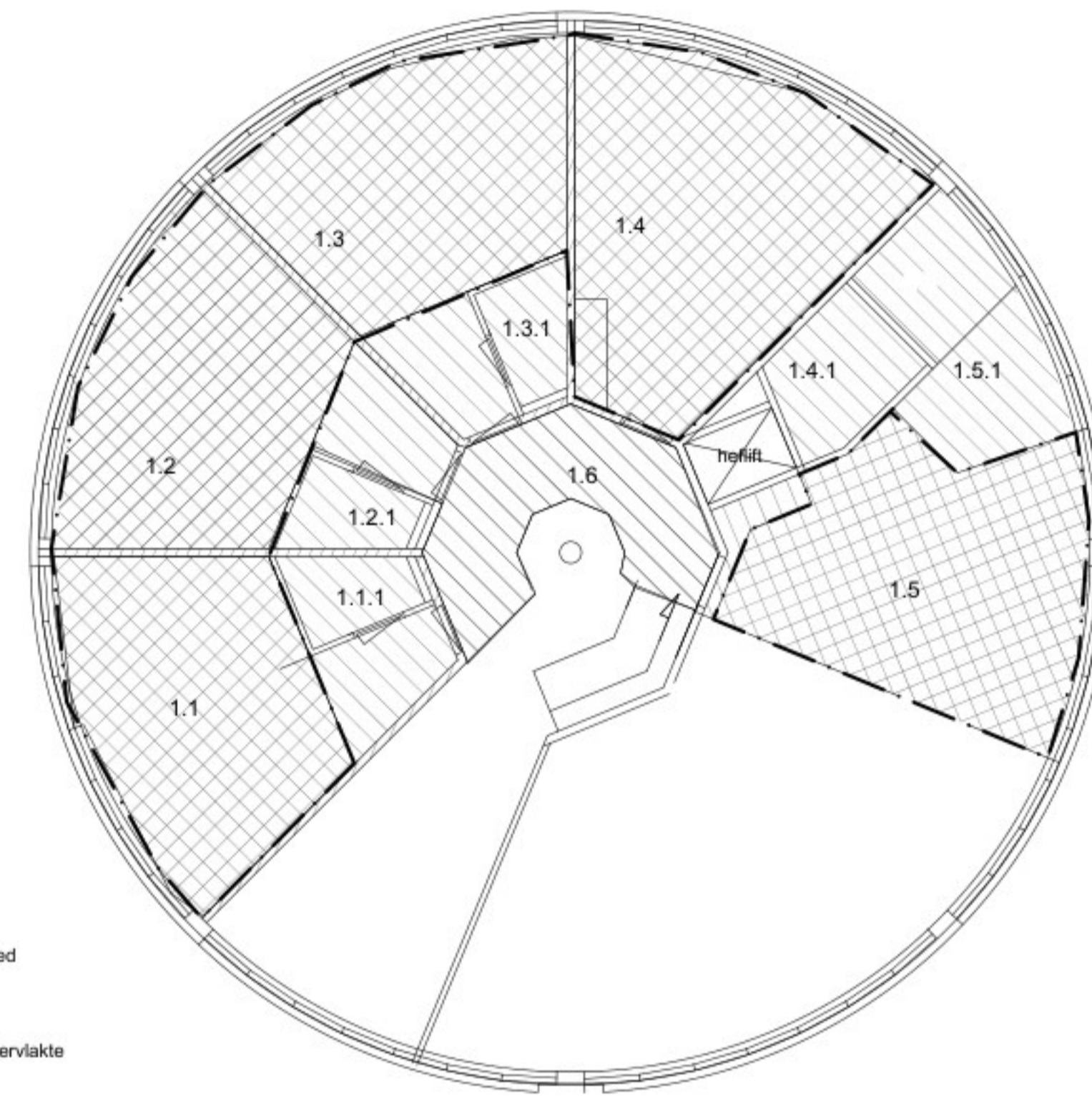
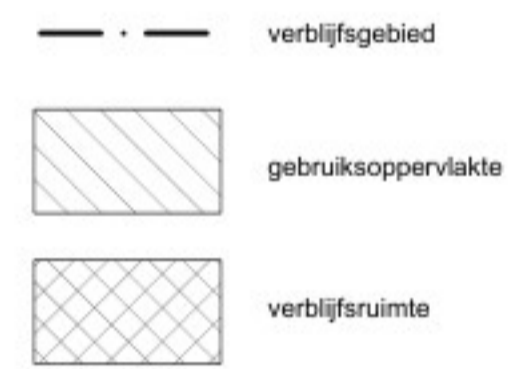

VERDIEPING

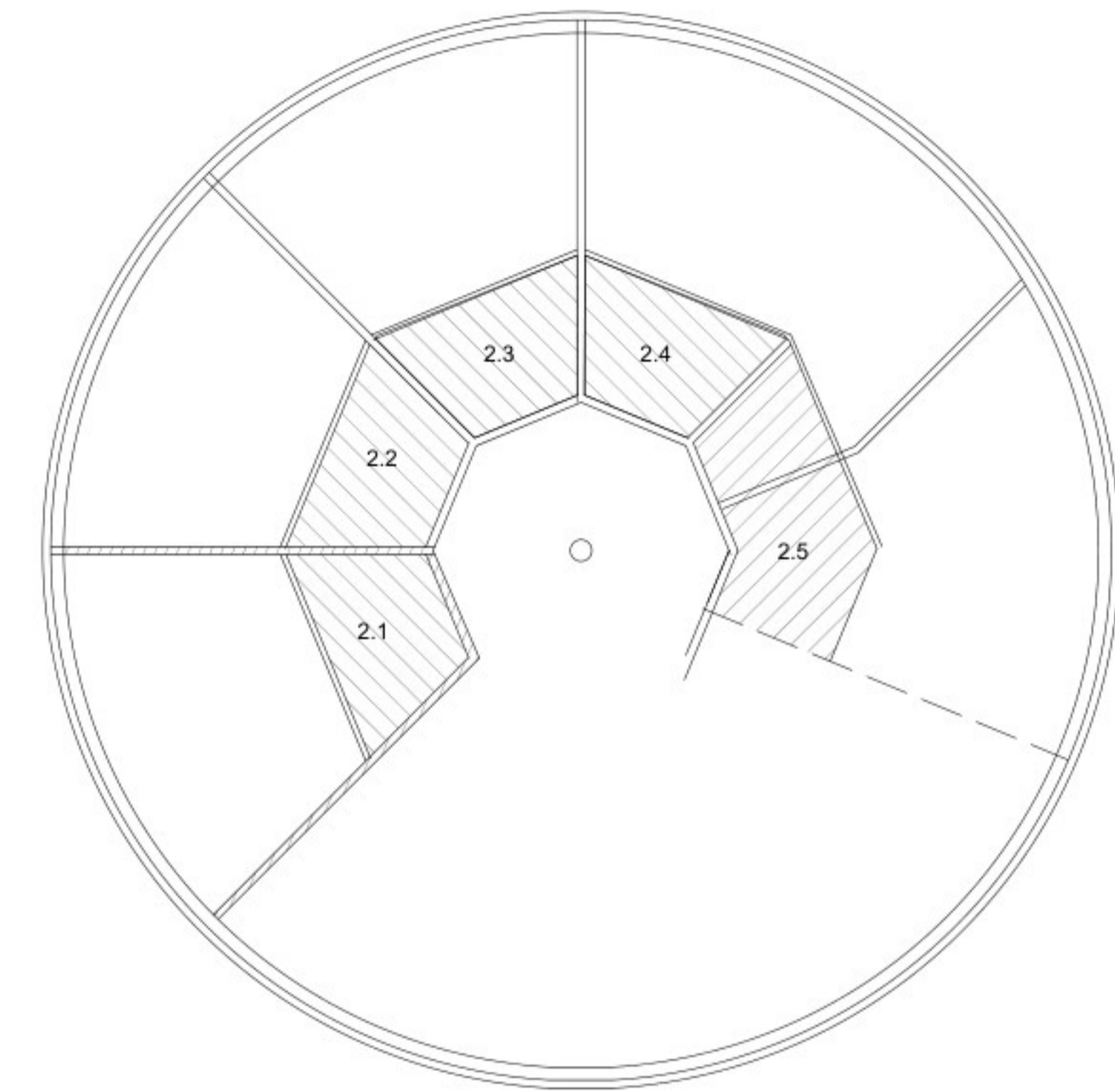

ZOLDER

Plausibiliteitsverklaring

J

J

c

Berekening

Kadastrale informatie

Eigendomsinformatie

ALGEMEEN

Kadastrale aanduiding [Ruinerwold M 1443](#)

Kadastrale objectidentificatie : 056690144370000

Locaties Dokter Larijweg 87 a
7961 NP Ruinerwold

Verblijfsobject ID: [1690010000012879](#)

Dokter Larijweg 87 b
7961 NP Ruinerwold

Verblijfsobject ID: [1690010000012880](#)

Dokter Larijweg 87 c
7961 NP Ruinerwold

Verblijfsobject ID: [1690010000012881](#)

Dokter Larijweg 87 d
7961 NP Ruinerwold

Verblijfsobject ID: [1690010000012882](#)

Kadastrale grootte 5.435 m²

Grens en grootte Vastgesteld

Coördinaten 214615 - 528205

Ontstaan uit [Ruinerwold M 1297](#)

AANTEKENINGEN

Publiekrechtelijke beperking Er zijn geen beperkingen bekend in de Basisregistratie Kadaster.

Basisregistratie Kadaster

RECHTEN

1 Eigendom belast met Opstalrecht Nutsvoorzieningen (zie 1.1)

Soort recht Eigendom (recht van)

Aandeel 1/2

Afkomstig uit stuk [Hyp4 66009/127](#)

Ingeschreven op 16-04-2015 om 14:07

Naam gerechtigde [REDACTED] 

Adres Dokter Larijweg 87
7961 NP RUINERWOLD

Geboren 01-10-1963

te MEPPEL

Geboorteland Nederland

Persoonsgegevens zijn ontleend aan de Basisregistratie Personen

BETREFT

Ruinerwold M 1443

UW REFERENTIE

Mestsilo

GELEVERD OP

27-01-2022 - 16:04

PRODUCTIEORDERNUMMER

S11118136276

VOLLEDIG GESIGNALEERD T/M

27-01-2022 - 09:47

VOLLEDIG BIJGEWERKT T/M

27-01-2022 - 09:47

BLAD

2 van 2

Burgerlijke staat Gehuwd (ten tijde van verkrijging)

Betrokken persoon [REDACTED] (ten tijde van verkrijging)

Persoonsgegevens zijn ontleend aan de Basisregistratie Personen

1 Eigendom belast met Opstalrecht Nutsvoorzieningen (zie 1.1)

Soort recht Eigendom (recht van)

Aandeel 1/2

Afkomstig uit stuk [Hyp4 66009/127](#)

Ingeschreven op 16-04-2015 om 14:07

Naam gerechtigde [REDACTED]

Adres Dokter Larijweg 87
7961 NP RUINERWOLD

Geboren 13-06-1965

te MEPPEL

Geboorteland Nederland

Persoonsgegevens zijn ontleend aan de Basisregistratie Personen

Burgerlijke staat Gehuwd (ten tijde van verkrijging)

Betrokken persoon [REDACTED] (ten tijde van verkrijging)

Persoonsgegevens zijn ontleend aan de Basisregistratie Personen

1.1 Opstalrecht Nutsvoorzieningen

Afkomstig uit stukken [Hyp4 7830/1 Assen](#)

Ingeschreven op 21-06-2002 om 09:00

[Hyp4 6274/34 Assen](#)

Ingeschreven op 18-03-1997

Aanvullende stukken [Hyp4 72017/114](#)

Ingeschreven op 07-12-2017 om 09:00

Is aanvulling op [Hyp4 7886/126 Assen](#)

Is aanvulling op [Hyp4 7830/1 Assen](#)

[Hyp4 7886/126 Assen](#)

Ingeschreven op 29-04-2003 om 14:33

Is aanvulling op [Hyp4 7830/1 Assen](#)

Naam gerechtigde [Gemeente De Wolden](#)

Adres Raadhuisstraat 2
7921 GD ZUIDWOLDE DR

Postadres Postbus 20
7920 AA ZUIDWOLDE DR

Statutaire zetel ZUIDWOLDE

KvK-nummer [01160183](#) (Bron: Handelsregister)

Voor de meest actuele naam, zetel en adres, raadpleeg het Handelsregister

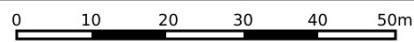
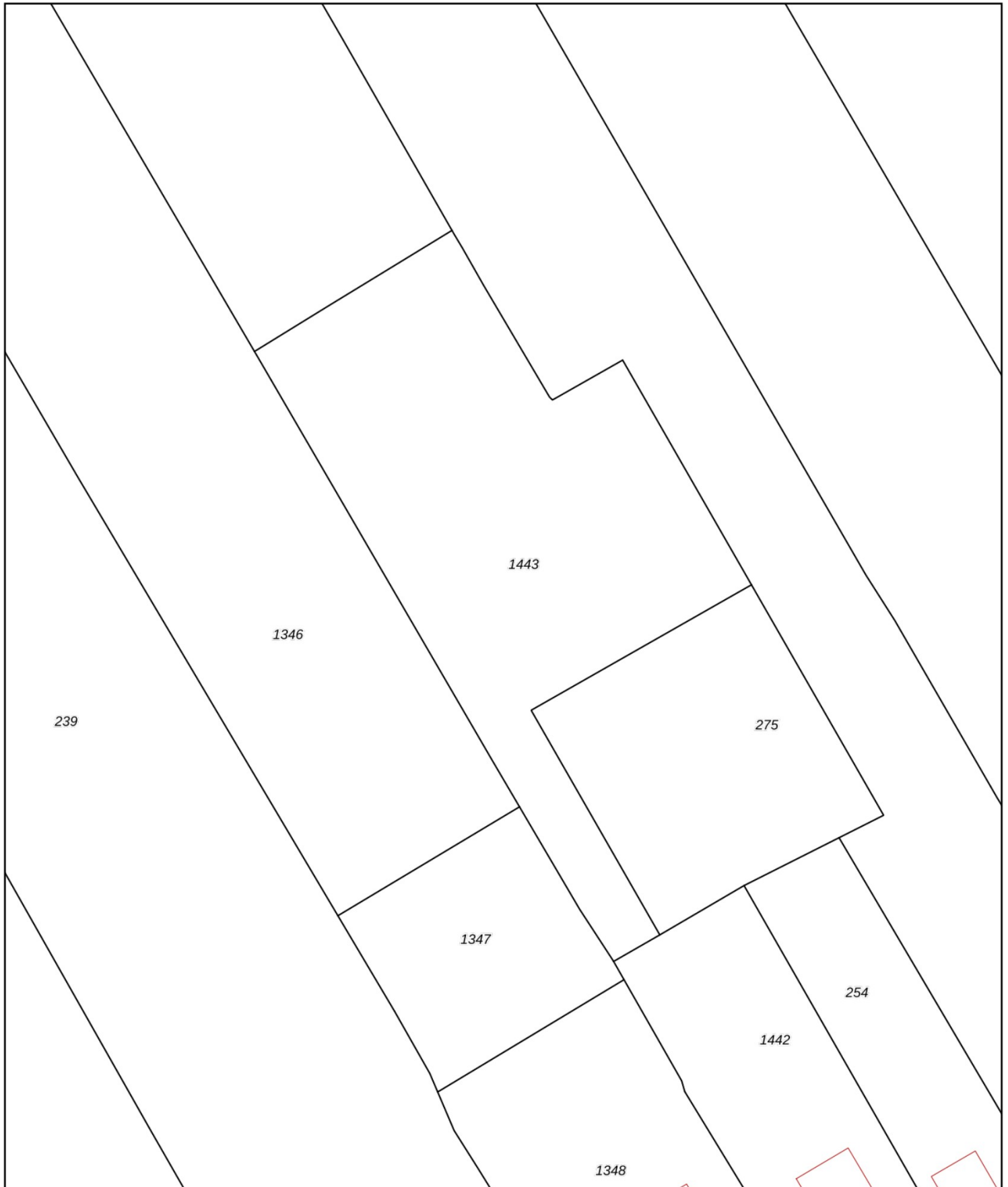

<p>12345 25</p> <p>— Vastgestelde kadastrale grens — Voorlopige kadastrale grens — Administratieve kadastrale grens — Bebouwing</p>	<p>Deze kaart is noordgericht</p> <p>Perceelnummer</p> <p>Huisnummer</p>	<p>Schaal 1: 1000</p> <p>Kadastrale gemeente Ruinerwold</p> <p>Sectie M</p> <p>Perceel 1443</p>	
---	--	---	---

Voor een eensluitend uittreksel, geleverd op 27 januari 2022
De bewaarder van het kadaster en de openbare registers

Aan dit uittreksel kunnen geen betrouwbare maten worden ontleend.
De Dienst voor het kadaster en de openbare registers behoudt zich de intellectuele eigendomsrechten voor, waaronder het auteursrecht en het databankenrecht.

Akten

2015T22585EJ.levering.rep.nr.: 6584.

AKTE VAN LEVERING

Heden, zestien april tweeduizend vijftien,
verschenen voor mij, mr. JOHAN TILLEMA, notaris met als plaats van vestiging de
gemeente HOOGEVEEN:

1. de heer **JAN PASTOOR**, geboren te Dwingeloo op negenentwintig oktober negentienhonderd zesenvijftig, (legitimatiebewijs: Nederlandse Identiteitskaart nummer IV0KDD399), wonende Kallenkote 32 te 8345 HC Kallenkote, gemeente Steenwijkerland, ongehuwd en niet gehuwd geweest, niet geregistreerd als partner in de zin van het geregistreerd partnerschap of als zodanig geregistreerd geweest;
hierna te noemen: "de verkoper";
2. a. de heer **NICO ROLF HILLARD WESTENBRINK**, geboren te Meppel op een oktober negentienhonderd drieënzestig, (legitimatiebewijs: Nationaal Paspoort nummer NUP391704) en
b. mevrouw **GINETTE ARIANNE SIJA SCHOENMAKER**, geboren te Meppel op dertien juni negentienhonderd vijfenzestig, (legitimatiebewijs: Nationaal Paspoort nummer NS17540R5),
onder het maken van huwelijksvoorwaarden met elkaar gehuwd, beiden wonende Boerpad 19 te 7961 LB Ruinerwold, gemeente De Wolden;
hierna (zowel tezamen als ieder afzonderlijk) te noemen: "de koper".

De verschenen personen verklaarden het navolgende:

OVEREENKOMST VAN VERKOOP EN KOOP

De verkoper heeft blijkens een met koper aangegane overeenkomst van verkoop en koop getekend op tien april tweeduizend vijftien aan de koper verkocht, die blijkens voormelde overeenkomst van verkoop en koop van de verkoper heeft gekocht, het hierna te vermelden registergoed.

LEVERING

Ter uitvoering van de voormelde overeenkomst van verkoop en koop verklaarde de verkoper bij deze te leveren en in eigendom over te dragen aan de koper, die verklaarde in eigendom te aanvaarden, zulks ieder voor de onverdeelde helft:

REGISTERGOED

de woonboerderij met schuren, erf, tuin, weiland, ondergrond en verdere aanhorigheden, plaatselijk bekend Dokter Larijweg 87 te 7961 NP Ruinerwold, kadastraal bekend gemeente Ruinerwold, sectie M, nummers:

- **275, groot vijftentwintig are achtenveertig centiare;**
- **1297, groot (ongeveer) eenentachtig are negenenzestig centiare, waaraan door de Dienst voor het kadaster en de openbare registers in Nederland een voorlopige oppervlakte en kadastrale grens is toegekend;**

welke registergoederen (gedeeltelijk) zijn bezwaard met een opstalrecht nutsvoorzieningen ten behoeve van de gemeente De Wolden, gevestigd te

7921 GD Zuidwolde, Raadhuisstraat 2,
welk registergoed met het kadastrale nummer 275 betrokken is geweest bij een
wettelijke herinrichting, waarbij er tot tweeduizend zesendertig een
herinrichtingsrente verschuldigd is van drie euro en vier en twintig eurocent
(€ 3,24),
alsmede roerende zaken aan de verschenen personen genoegzaam bekend,
zodat zij daarvan geen nadere omschrijving in de onderhavige akte van levering
verlangen,
het registergoed en de roerende zaken hierna tezamen te noemen: "het
verkochte";

door koper te gebruiken als woonhuis.

Ten aanzien van dit gebruik van het verkochte heeft verkoper het volgende
meegedeeld:

Het is verkoper niet bekend dat dit gebruik op publiek- of privaatrechtelijke gronden
niet is toegestaan of dat het verkochte gebouwd/verbouwd is zonder de daartoe
vereiste vergunningen.

VERKRIJGING DOOR VERKOPER

Verkoper heeft het verkochte in eigendom verkregen door inschrijving ten kantore
van de Dienst voor het kadaster en de openbare registers in Nederland op vijf
september tweeduizend twaalf, in register Hypotheken 4, in deel 61916, nummer 74,
van een afschrift van een akte van vaststelling veilingvoorwaarden, op elf juni
tweeduizend twaalf verleden voor mr. R.E. Brinkman, een proces-verbaal van inzet
en afslag executieveiling, op negentien juli tweeduizend twaalf verleden genoemde
notaris Brinkman, een akte de command, op vijftwintig juli tweeduizend twaalf
verleden voor genoemde notaris Brinkman, en een akte houdende kwijting koopsom
executieveiling, op vier september tweeduizend twaalf verleden voor genoemde
notaris Brinkman.

KOOPPRIJS, VERREKENING DIVERSE BEDRAGEN

De koopprijs bedraagt: **twee honderd negen en negentig duizend euro
(€ 299.000,00)**.

Tussen partijen wordt de waarde van vorenbedoelde roerende zaken gesteld op
nihil.

De koper verklaarde de koopprijs en het verder door hem verschuldigde te hebben
voldaan door storting op een kwaliteitsrekening ten name van Van Linge en Tillema
notarissen te Hoogeveen.

De zakelijke lasten en belastingen zijn verrekend voor wat betreft de lopende
termijnen.

Verkoper verleent koper kwitantie voor de betaling van de koopprijs,
vooromschreven lasten en belastingen en het verder door koper verschuldigde.
Uitbetaling zal eerst plaatsvinden zodra uit onderzoek bij de openbare registers is
gebleken, dat de overdracht is geschied zonder inschrijvingen die bij het verlijden
van deze akte niet bekend zijn.

Verkoper is ermee bekend dat, in verband met dit onderzoek, tussen de dag van het
ondertekenen en het uitbetalen één of meer werkdagen verstrijken.

De verschenen personen verklaarden voorts, dat de voormelde overeenkomsten
van verkoop, koop en levering zijn gesloten onder de navolgende:

BEPALINGEN

Kosten en belastingen

Artikel 1

1. Alle kosten van de levering van het verkochte, waaronder begrepen de kadastrale kosten en rechten, alsmede de over die kosten en rechten verschuldigde omzetbelasting, zijn voor rekening van **koper**.
Wegens de levering van het verkochte is overdrachtsbelasting verschuldigd. De overdrachtsbelasting komt voor rekening van **koper**.
2. Wegens de levering van het verkochte is geen omzetbelasting verschuldigd.
3. Koper heeft aan verkoper uitgekeerd het verschil tussen het bedrag dat aan overdrachtsbelasting zou zijn verschuldigd, zonder vermindering van de heffingsgrondslag in verband met artikel 13 Wet op belastingen van rechtsverkeer, en het werkelijk aan overdrachtsbelasting verschuldigde bedrag. Bedoeld bedrag is door koper voldaan door storting op een kwaliteitsrekening ten name van Van Linge en Tillema notarissen te Hoogeveen.
Verkoper verleent koper bij deze kwitantie.

Leveringsverplichting, juridische en feitelijke staat

Artikel 2

1. Verkoper levert aan koper een recht van eigendom dat:
 - a. onvoorwaardelijk is en niet is onderworpen aan inkorting, ontbinding of aan welke vernietiging dan ook;
 - b. niet bezwaard is met beslagen en/of rechten van hypotheken of met inschrijvingen daarvan;
 - c. niet bezwaard is met andere beperkte rechten (zoals bijvoorbeeld erfdienstbaarheden) en/of kwalitatieve verplichtingen, dan de beperkte rechten en/of kwalitatieve verplichtingen, die:
 - aan verkoper bekend zijn;
 - uit de openbare registers kenbaar zijn;
 - uit de feitelijke situatie kenbaar zijn en/of;
 - voor de koper geen wezenlijke zwaardere belasting betekenen.
 In verband hiermede heeft de verkoper medegedeeld dat hem met betrekking tot het verkochte geen beperkte rechten en/of kwalitatieve verplichtingen bekend zijn en het bestaan daarvan niet uit de openbare registers kenbaar is;
 - d. niet belast is met andere lasten en beperkingen uit overeenkomst.
2. Indien de hiervoor vermelde grootte van het verkochte en/of de verdere omschrijving daarvan niet juist of niet volledig is, ontleent noch verkoper noch koper daaraan rechten.
Dit lijdt ten opzichte van koper uitzondering indien de opgave door verkoper blijkens deze overeenkomst of de aan deze overeenkomst ten grondslag liggende koopovereenkomst is gegarandeerd of niet te goeder trouw is geschied.
3. Het verkochte wordt aanvaard in de feitelijke staat, waarin het zich ten tijde van het sluiten van de koopovereenkomst bevond, met alle daaraan verbonden rechten en bevoegdheden;
leeg, geheel ontruimd, behoudens de meeverkochte roerende zaken, vrij van

huur of andere gebruiksrechten.

Het voortgezet gebruik van verkoper als zorgvuldig schuldenaar na het tot stand komen van de koopovereenkomst tot aan het tijdstip van aflevering wordt geacht, behoudens normale slijtage, geen wijziging te hebben gebracht in de staat van het verkochte.

De verkoper verklaarde het verkochte vanaf het aangaan van vorenbedoelde koopovereenkomst tot heden als een zorgvuldig verkoper te hebben gebruikt. Koper aanvaardt uitdrukkelijk de hierna in deze akte vermelde bijzondere lasten en beperkingen, almede die bijzondere lasten en beperkingen die voortvloeien uit feiten die aan hem bekend zijn of aan hem bekend hadden kunnen zijn uit eigen onderzoek, voorzover een dergelijk onderzoek naar de geldende verkeeropvattingen van hem verlangd mag worden.

Tijdstip feitelijke levering, baten en lasten, risico

Artikel 3

De feitelijke levering (aflevering) van het verkochte vindt plaats terstond na de ondertekening van deze akte.

Vanaf dat tijdstip komen de baten de koper ten goede, zijn de lasten voor zijn rekening en draagt hij het risico van het verkochte.

Titelbewijzen en bescheiden, aanspraken

Artikel 4

Van de op het verkochte betrekking hebbende titelbewijzen (eigendomsbewijzen) en andere bescheiden als bedoeld in artikel 9 boek 7 van het Burgerlijk Wetboek zijn, voor zover verkoper deze in zijn bezit had, kopieën of uittreksels aan koper afgegeven.

Voor zover de levering daarvan niet reeds heeft plaatsgehad, levert verkoper bij deze aan koper, die aanvaardt, alle in de overeenkomst van verkoop en koop bedoelde aanspraken die verkoper nu of te eniger tijd ten aanzien van het verkochte of gedeelten daarvan kan of zal kunnen doen gelden tegenover derden, waaronder begrepen bouwers, aannemers, onderaannemers, installateurs, constructeurs, architecten en/of leveranciers, onder anderen wegens verrichte werkzaamheden of terzake van aan het verkochte toegebrachte schade, almede de rechten uit eventuele premiereregelingen, garantieregelingen en garantiecificaten, alles voor zover deze regelingen overdraagbaar zijn en zonder dat verkoper tot enige vrijwaring gehouden is. Voor zover deze aanspraken niet kunnen gelden als kwalitatieve rechten als bedoeld in artikel 251 boek 6 van het Burgerlijk Wetboek is verkoper verplicht op eerste verzoek van koper aan een overdracht mee te werken. Verkoper is tevens verplicht garantiebewijzen welke met betrekking tot het verkochte mochten bestaan aan koper te overhandigen en alles te doen wat nodig is om deze ten name van koper te doen stellen.

Garanties van verkoper

Artikel 5

Verkoper garandeert het navolgende:

1. verkoper is bevoegd tot verkoop en levering van het verkochte;
2. het verkochte wordt leeg, ontruimd (behoudens de meeverkochte roerende zaken) en ongevorderd, overgedragen;
3. het verkochte is niet betrokken in een inrichtingsplan en is niet ter onteigening

aangewezen; er is geen sprake van leegstand noch van een vordering van het registergoed krachtens de Huisvestingswet;

4. voor verkoper bestaan ten opzichte van derden geen verplichtingen uit hoofde van voorkeursrechten en/of contractuele optierechten, recht van wederinkoop of huurkoopovereenkomsten;
5. op het verkochte rusten de gebruikelijke zakelijke lasten, waarvan de verschenen termijnen zijn voldaan.

Verkoper heeft bij het aangaan van de koopovereenkomst ondermeer nog gegarandeerd dat:

6. aan hem per dat tijdstip van overheidswege krachtens de Woningwet of door nutsbedrijven geen veranderingen of herstellingen betreffende het verkochte waren voorgeschreven of aangekondigd, welke toen nog niet waren uitgevoerd;
7. aan hem op dat tijdstip betreffende het verkochte dan wel het gebied waarin het verkochte is gelegen geen (lopende adviesaanvraag voor) aanwijzing, danwel aanwijzingsbesluit danwel registerinschrijving bekend was:
 - a. als beschermd monument in de zin van artikel 3, 4 of 6 van de Monumentenwet;
 - b. tot beschermd stads- of dorpsgezicht of voorstel daartoe als bedoeld in artikel 35 van de Monumentenwet;
 - c. door de gemeente of provincie als beschermd stads- of dorpsgezicht;
8. aan hem per dat tijdstip niet bekend was dat het verkochte was opgenomen in een aanwijzing of voorlopige aanwijzing als bedoeld in de Wet Voorkeursrecht Gemeenten;
9. aan hem op dat tijdstip niet bekend was dat ten aanzien van het gekochte beschikkingen of bevelen in de zin van artikel 55 Wet Bodembescherming zijn gegeven door het bevoegd gezag.

Verkoper verklaart dat hem niet bekend is dat zich ten aanzien van het sub 6 tot en met 9 gestelde sedertdien een verandering heeft voorgedaan.

Alle hiervoor omschreven garanties van de verkoper zijn door de koper aanvaard.

Verontreiniging/bodemonderzoek/ondergrondse tanks/asbest

Artikel 6

De verschenen personen verklaarden ten deze te verwijzen naar de voormelde overeenkomst van verkoop en koop, waarin woordelijk staat vermeld:

“ 6.4.1. Aan verkoper is niet bekend of de onroerende zaak verontreiniging bevat die ten nadele strekt van het in artikel 6.3 omschreven gebruik of die heeft geleid of zou kunnen leiden tot een verplichting tot schoning van de onroerende zaak, dan wel het nemen van andere maatregelen.

6.4.2. Voorzover aan verkoper bekend is in de onroerende zaak wel ondergrondse tank voor het opslaan van (vloei)stoffen aanwezig.

Voorzover verkoper bekend is met de aanwezigheid van een ondergrondse tank voor het opslaan van (vloei)stoffen, verklaart hij met betrekking tot het al dan niet nog in gebruik zijn en/of het volgens wettelijke voorschriften onklaar gemaakt zijn, het navolgende:

6.4.3. Aan koper is bekend dat in de onroerende zaak asbest is verwerkt.”

Huur/gebruik

Artikel 7

Verkoper garandeert voorts het navolgende:

Het verkochte wordt overgedragen geheel vrij van huur en/of van andere aanspraken tot gebruik, waaronder begrepen aanspraken wegens huurbescherming.

Het verkochte is evenmin zonder recht of titel in gebruik bij derden.

OMSCHRIJVING ERFDIENSTBAARHEDEN, KWALITATIEVE BEDINGEN EN/OF BIJZONDERE LASTEN EN VERPLICHTINGEN

In genoemde akte van eigendomsverkrijging komen geen erfdienstbaarheden en kettingbedingen voor en wordt geen melding gemaakt van kwalitatieve rechten en verplichtingen.

KOOPOVEREENKOMST

Voor zover daarvan in deze akte niet is afgeweken, blijft tussen partijen gelden hetgeen in de koopovereenkomst en ook overigens tussen hen is overeengekomen. De verschenen personen verklaarden ten deze te verwijzen naar de voormelde overeenkomst van verkoop en koop, waarin woordelijk staat vermeld:

BEGIN CITAAT

“Artikel 22

Het is koper bekend dat de onroerende zaak meer dan 70 jaar oud is en gerenoveerd dient te worden, wat betekent dat de eisen die aan de bouwkwaliteit gesteld mogen worden aanzienlijk lager liggen dan bij nieuwe woningen. In afwijking van artikel 5.3 van deze koopakte en artikel 7:17 lid 1 en 2 BW komt het geheel of ten dele ontbreken van een of meer eigenschappen van de onroerende zaak voor normaal en bijzonder gebruik en het eventueel anderszins niet-beantwoorden van de zaak aan de overeenkomst voor rekening en risico van koper. Het verkochte verkeert in matige tot slechte staat van onderhoud en zal worden gerenoveerd. Het verkochte is afgesloten van gas en elektra. Koper heeft het verkochte met deskundige bekeken en heeft zich door deze laten adviseren.

Artikel 23

Verkoper heeft koper uitdrukkelijk geattendeerd op het feit dat hij het verkochte nooit zelf feitelijk heeft gebruikt en dat hij derhalve koper niet heeft kunnen informeren over eigenschappen van c.q. gebreken aan het verkochte waarvan hij op de hoogte zou zijn geweest als hij het verkochte zelf feitelijk had gebruikt. In dit kader zijn partijen uitdrukkelijk overeengekomen dat dergelijke eigenschappen c.q. gebreken voor risico en rekening van koper komen en dat bij de vaststelling van de koopsom hiermee rekening is gehouden. Om dit risico te beperken heeft verkoper koper in de gelegenheid gesteld een bouwkundige inspectie uit te doen voeren. Van deze mogelijkheid heeft koper wel gebruik gemaakt.

Artikel 24

Vanaf 2024 komt er een verbod op asbestdaken en asbestgolfplaten. Particulieren en bedrijven mogen die dan niet meer bezitten. Bedrijven kunnen gebruik maken van subsidieregelingen voor de verwijdering van asbest. Voor meer informatie over de subsidieregelingen verwijzen wij u naar de overheid. Particulieren moeten de kosten voor het verwijderen van asbest zelf betalen. Koper verklaart bekend te zijn met deze wetgeving en vrijwaart verkoper voor elke aansprakelijkheid, hoe ook genaamd en onder welke titel dan ook, die uit de aanwezigheid en/of verwijdering van asbesthoudende stoffen/materialen kan voortvloeien.”

EINDE CITAATENERGIELABEL

Verkoper heeft een energielabel dan wel een gelijkwaardig document als bedoeld in het Besluit energieprestatie gebouwen aan koper overhandigd.

VOLMACHT

De verschenen personen verklaarden bij deze onherroepelijk volmacht te geven aan één van de medewerkers van het kantoor van de notaris-bewaarder van deze akte, daartoe aan te wijzen door deze notaris, om namens partijen alle handelingen te verrichten, welke nodig zijn om de onderhavige eigendomsoverdracht, alsmede de daarmee samenhangende hypothecaire inschrijving(en), te effectueren, waaronder met name begrepen het aanbrengen van zodanige wijzigingen in de tekst van de onderhavige akte van levering en/of de desbetreffende hypotheekakte, als nodig mocht blijken om te komen tot de juiste inschrijving van de onderhavige akte van levering, alsmede de juiste inschrijving van de hypotheekrechten ten kantore van de Dienst voor het kadaster en de openbare registers in Nederland.

ONTBINDENDE VOORWAARDEN UIT ONDERLIGGENDE OVEREENKOMSTEN

Alle ontbindende voorwaarden die zijn overeengekomen in de koopovereenkomst of in nadere overeenkomsten die op de koop betrekking hebben, zijn thans uitgewerkt. Noch verkoper noch koper kan zich terzake van deze koop en levering nog op een ontbindende voorwaarde beroepen.

Koper verklaart dat de bedenktijd van artikel 7:2 Burgerlijk Wetboek is verstreken, zonder dat hij gebruik heeft gemaakt van zijn recht de koop te ontbinden.

Partijen doen afstand van ieder recht om ontbinding van deze overeenkomst van levering en van de daaraan ten grondslag liggende koopovereenkomst te vorderen. Het in de vorige zin bepaalde laat de eventuele mogelijkheid tot het vorderen van schadevergoeding onverlet.

OVERDRACHTSBELASTING

Partijen verklaarden dat terzake van de bovenbedoelde overdracht een bedrag van zes duizend acht honderd negen en twintig euro (€ 6.829,00) aan overdrachtsbelasting is berekend.

WOONPLAATSKEUZE

Terzake van de uitvoering van deze overeenkomst, ook voor fiscale gevolgen, wordt woonplaats gekozen ten kantore van de notaris-bewaarder van deze akte.

SLOT

De verschenen personen hebben verklaard zich volledig bewust te zijn van de consequenties van de onderhavige akte.

De verschenen personen zijn aan mij, notaris, bekend en de identiteit van de bij deze akte betrokken partijen/verschenen personen is door mij, notaris, aan de hand van de hiervoor gemelde en daartoe bestemde documenten vastgesteld.

WAARVAN AKTE opgemaakt, is verleden te HOOGEVEEN op de datum als in het hoofd van deze akte vermeld.

De zakelijke inhoud van deze akte is door mij, notaris, aan de verschenen personen opgegeven en toegelicht. De verschenen personen hebben eenparig verklaard tijdig tevoren de gelegenheid te hebben gehad om van de inhoud van de akte kennis te kunnen nemen, te zijn gewezen op de gevolgen die uit de inhoud van de akte voortvloeien, daarmee in te stemmen en op volledige voorlezing daarvan geen prijs

te stellen.

Vervolgens is deze akte onmiddellijk na beperkte voorlezing door de verschenen personen en mij, notaris, ondertekend om dertien uur dertig minuten.

(getekend) J. Pastoor; N.R.H. Westenbrink; G.A.S. Westenbrink-Schoenmaker; J. Tillema.

Uitgegeven voor afschrift op zestien april tweeduizend vijftien.

(w.g.) mr. J. Tillema

Ondergetekende, mr. Johan Tillema, notaris met als plaats van vestiging de gemeente Hoogeveen, verklaart dat op de onroerende zaak waarop de vervreemding in dit stuk betrekking heeft, geen aanwijzing of voorlopige aanwijzing van toepassing is in de zin van de Wet voorkeursrecht gemeenten.

(w.g.) mr. J. Tillema

Ondergetekende, mr. Johan Tillema, notaris met als plaats van vestiging de gemeente Hoogeveen, verklaart dat dit afschrift inhoudelijk een volledige en juiste weergave is van de inhoud van het stuk waarvan het een afschrift is.

Verklaring:

Het voorgaande stuk is ingeschreven ten kantore van de Dienst voor het Kadaster en de Openbare Registers op 16-04-2015 om 14:07 in register Onroerende Zaken Hyp4 in deel 66009 nummer 127.

Een elektronisch document met voornoemde inhoud was gewaarmerkt met een digitale handtekening, die blijkens bijbehorend certificaat van KPN Corporate Market CSP Organisatie CA - G2 met nummer 16174D42B0466671B0A9B39AEA3F730D toebehoort aan Johan Tillema.

Naam bewaarder: Mr. W.F.L. van der Bruggen.

Publiekrechtelijke informatie

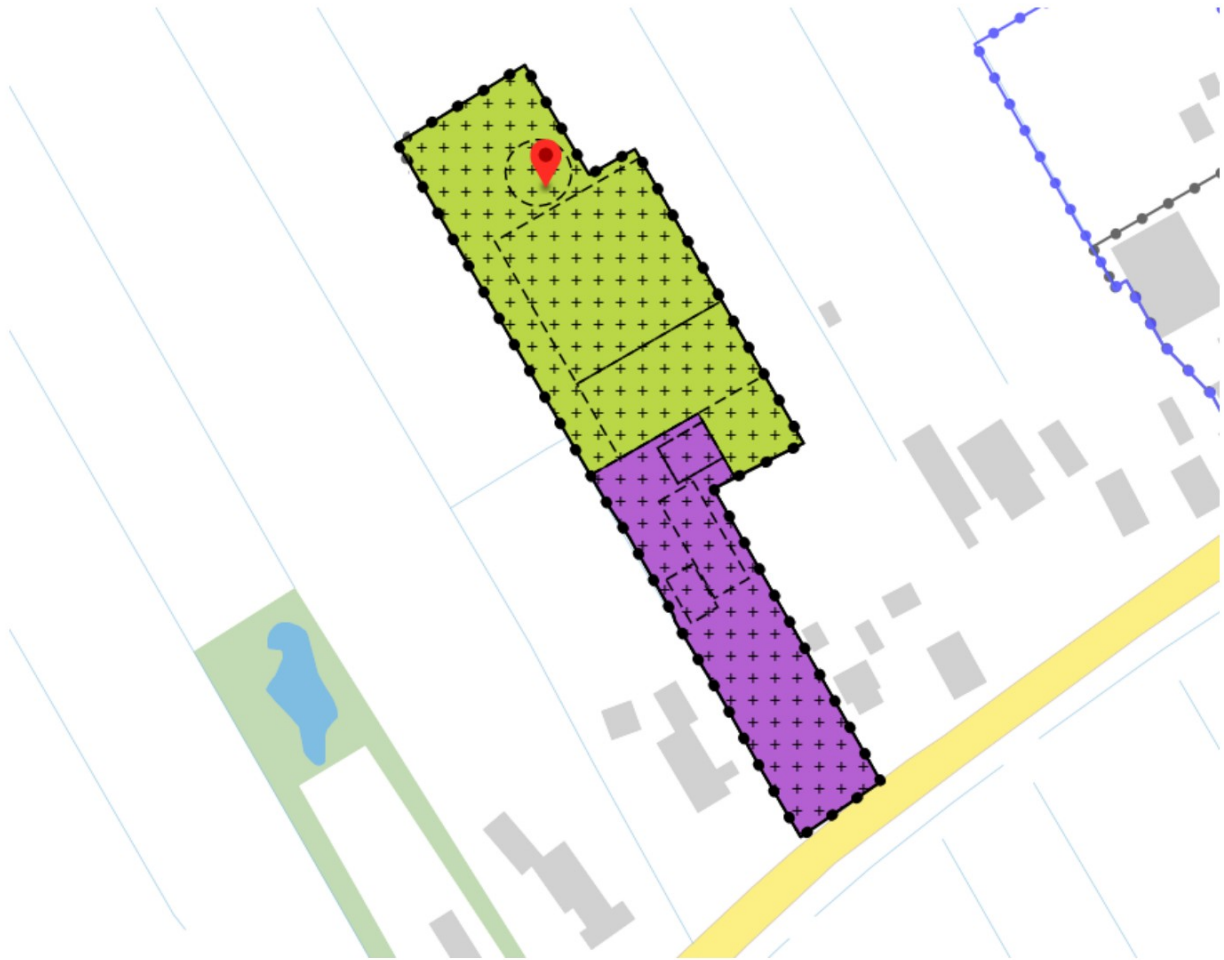

Dokter Larijweg 87, Ruinerwold



Gemeente De Wolden

bestemmingsplan

onherroepelijk (vastgesteld 2021-06-24)

PLEKINFO

DOCUMENTEN

KENMERKEN



214607.7, 528234.2



Enkelbestemming

Recreatie



Dubbelbestemming

Waarde - Archeologie



Functieaanduiding

silos



Bouwaanduiding

karacteristiek

Artikel 4 Recreatie

De op voor 'Recreatie' aangewezen gronden zijn bestemd voor voorzieningen ten dienste van de recreatie, waaronder:

- a. recreatie appartementen ter plaatse van de aanduiding 'silo' tot ten hoogste 5 recreatie appartementen;
- b. dienstverlening;
- c. sport en spelvoorzieningen en recreatieve voorzieningen;
- d. Paardenstalling ten behoeve van de sport en spelvoorzieningen en recreatieve voorzieningen tot een maximum van 5 paardenboxen

met daaraan ondergeschikt:

- a. groepsruimte;
- b. horeca in de vorm van kantines en/of restaurants ten dienste van de recreatie appartementen en groepsruimte;
- c. paardenbak en paddock uitsluitend ter plaatse van de aanduiding 'paardenbak'.
- d. Parkeervoorzieningen uitsluitend ter plaatse van de aanduiding 'parkeren', mede ten behoeve de voorzieningen op de aangrenzende gronden met de bestemming 'Voormalig agrarisch bedrijf'

met de daarbij behorende:

- a. wegen en paden;
- b. water;
- c. tuinen, erven en terreinen;
- d. bedrijfsgebouwen;
- e. bouwwerken, geen gebouwen zijnde.

Op deze gronden is een bedrijfswoning uitgesloten. De onder d genoemde gebruiksfunctie mogen niet gesitueerd worden op een afstand van minder dan 50 meter van een woning van derden, met uitzondering van bestaande situaties.

Op de in lid 4.1 bedoelde gronden mogen gebouwen worden gebouwd, met dien verstande dat:

- a. de gezamenlijke oppervlakte van de bedrijfsgebouwen zal ten hoogste de bestaande oppervlakte bedragen, waarbij de mestsilo mee gerekend wordt tot de bestaande oppervlakte bedrijfsgebouwen;
- b. de goothoogte zal ten hoogste 4 m bedragen dan wel de bestaande goothoogte indien deze meer bedraagt;
- c. de dakhelling van de gebouwen zal ten hoogste 30° bedragen.

Op de in lid 4.1 bedoelde gronden mogen bouwwerken, geen gebouwen zijnde, worden gebouwd, met dien verstande dat:

- a. de bouwhoogte van erf- terreinafscheidingen voor de voorgevelrooilijn bedraagt ten hoogste 1 m en daarachter ten hoogste 2 m, met dien verstande dat de bouwhoogte op zijerven die grenzen aan een

openbaar toegankelijk gebied op een afstand van 1 m of minder uit de perceelgrens ten hoogste 1 m bedraagt;

- b. de hoogte van overige bouwwerken, geen gebouwen en geen overkappingen zijnde, zal ten hoogste 10 m bedragen.

Burgemeester en wethouders kunnen met het oog op het voorkomen van een onevenredige aantasting van:

- het bebouwingsbeeld;
- de woonsituatie;
- de verkeersveiligheid;
- de sociale veiligheid;
- de milieusituatie;
- de gebruiksmogelijkheden van omliggende gronden;
- de landschappelijke, natuurlijke en cultuurhistorische waarden;

nadere eisen stellen aan de plaats en de afmetingen van de bebouwing.

Het bevoegd gezag kan, mits geen onevenredige afbreuk wordt gedaan aan:

- het bebouwingsbeeld;
- de woonsituatie;
- de verkeersveiligheid;
- de sociale veiligheid;
- de milieusituatie;
- de gebruiksmogelijkheden van omliggende gronden;
- de landschappelijke, natuurlijke en cultuurhistorische waarden;

bij omgevingsvergunning afwijken van het bepaalde in:

- a. lid 4.2.1 onder c en toestaan dat de goothoogte wordt verhoogd tot 5,5 m, met uitzondering van de bouwwerken ter plaatse van de aanduiding 'silo';
- b. lid 4.2.2 onder b en toestaan dat de hoogte van bouwwerken, geen gebouwen zijnde, wordt verhoogd tot 12 m;

Onder strijdig gebruik met deze bestemming wordt begrepen het gebruik dat afwijkt van de bestemmingsomschrijving, waaronder in elk geval wordt begrepen:

- a. het gebruik van de recreatie appartementen voor permanente bewoning;
- a. de landschappelijke inpassing binnen een 1 jaar na inwerkingtreding van dit bestemmingsplan wordt gerealiseerd en in stand wordt gehouden overeenkomstig het in Bijlage A opgenomen inrichtingsplan.

- b. bij een omgevingsvergunning kan worden afgeweken van het bepaalde onder a indien in plaats van de landschappelijke inpassing zoals opgenomen in het in Bijlage A andere landschapsmaatregelen worden getroffen, met dien verstande dat:
 - 1. de landschapsmaatregelen minimaal gelijk zijn aan de in Bijlage A opgenomen landschapsmaatregelen;
 - 2. er geen onevenredige aantasting plaatsvindt van in de omgeving aanwezige functies en waarden.

- a. Het is verboden zonder of in afwijking van een omgevingsvergunning de volgende werken, geen bouwwerken zijnde, en werkzaamheden uit te voeren:
 - 1. het verwijderen van beplanting;
 - 2. het ontgronden, afgraven, egaliseren en ophogen van gronden;
 - 3. het aanbrengen van oppervlakteverhardingen, niet zijnde de terreinontsluiting, met een oppervlakte van meer dan 100 m².
- b. Het sub a vervatte verbod is niet van toepassing op werken en werkzaamheden welke:
 - 1. het normale onderhoud betreffen;
 - 2. reeds in uitvoering zijn op het tijdstip van het van kracht worden van deze verordening.
- c. De sub a genoemde vergunningen kunnen slechts worden verleend, mits:
 - 1. geen onevenredige afbreuk wordt gedaan aan de landschappelijke, de natuurlijke, de geomorfologische, cultuurhistorische en de archeologische waarden;
 - 2. geen onevenredige afbreuk wordt gedaan aan de waterhuishouding van het gebied en de omliggende percelen, c.q. de gebruiksmogelijkheden daarvan.

- a. Het is verboden zonder of in afwijking van een omgevingsvergunning voor het slopen van een bouwwerk of delen daarvan te slopen, ter plaatse van de aanduiding 'silo'.
- b. Het sub a vervatte verbod is niet van toepassing op werken en werkzaamheden, die:
 - 1. het normale onderhoud betreffen;
 - 2. reeds in uitvoering zijn op het tijdstip van het van kracht worden van dit bestemmingsplan
 - 3. vermeld zijn op het bouwkundig ontwerp zoals opgenomen in bijlage B;
- c. De onder a genoemde vergunning kan slechts worden verleend indien de karakteristieke hoofdvorm niet langer aanwezig is en niet zonder ingrijpende wijzigingen aan het pand kan worden hersteld, de karakteristieke hoofdvorm in redelijkheid niet is te handhaven, en/of het delen van het pand betreft, die op zichzelf niet als karakteristiek zijn aan te merken en door sloop daarvan geen onevenredige aantasting van de karakteristieke hoofdvorm wordt veroorzaakt.

Milieu informatie



Rapport Bodemloket

Datum: 27-1-2022



Legenda

Locatie



Voortgang onderzoek

-  Gegevens aanwezig, status onbekend
-  Saneringsactiviteit
-  Voldoende onderzocht/gesaneerd
-  Onderzoek uitvoeren
-  Historie bekend

Mijnsteengebieden

-  Mijnsteengebieden Limburg
Besluit Bodemkwaliteit

Rapport

Inhoud

- 1 [Algemeen](#)
- 2 [Disclaimer](#)

1 Algemeen

Bij het Bodemloket is geen informatie voor deze locatie beschikbaar over bodemonderzoek en/of sanering. Mogelijk is informatie beschikbaar bij gemeente, omgevingsdienst of provincie.

2 Disclaimer

De bodeminformatie omvat alleen informatie die bij de provincie en gemeenten bekend is. Wanneer er geen gegevens op de kaart staan kunnen we niet met zekerheid zeggen dat de ondergrond schoon is. Andersom wijzen historische bedrijfsactiviteiten op de kaart niet zonder meer op bodemverontreiniging. Om daar duidelijkheid in te krijgen moet de bodem verder onderzocht worden.

De inhoud van deze bodeminformatiekaart is met de grootste zorg samengesteld. Toch kan het voorkomen dat de informatie verouderd is of onjuistheden bevat. Wij vragen daarvoor uw begrip. Neem voor de meest actuele situatie van een locatie contact op met de gegevensbeheerder van de locatie. De contactgegevens van de gegevensbeheerder staat hierboven.

Uw reactie stellen we op prijs. Het geeft ons gelegenheid de fouten en gebreken te herstellen.

Rijkswaterstaat beheert de website Bodemloket. Vragen over de werking van de website kunt u stellen via onze helpdesk: <http://www.bodemplus.nl/helpdesk>.

Opdrachtbevestiging

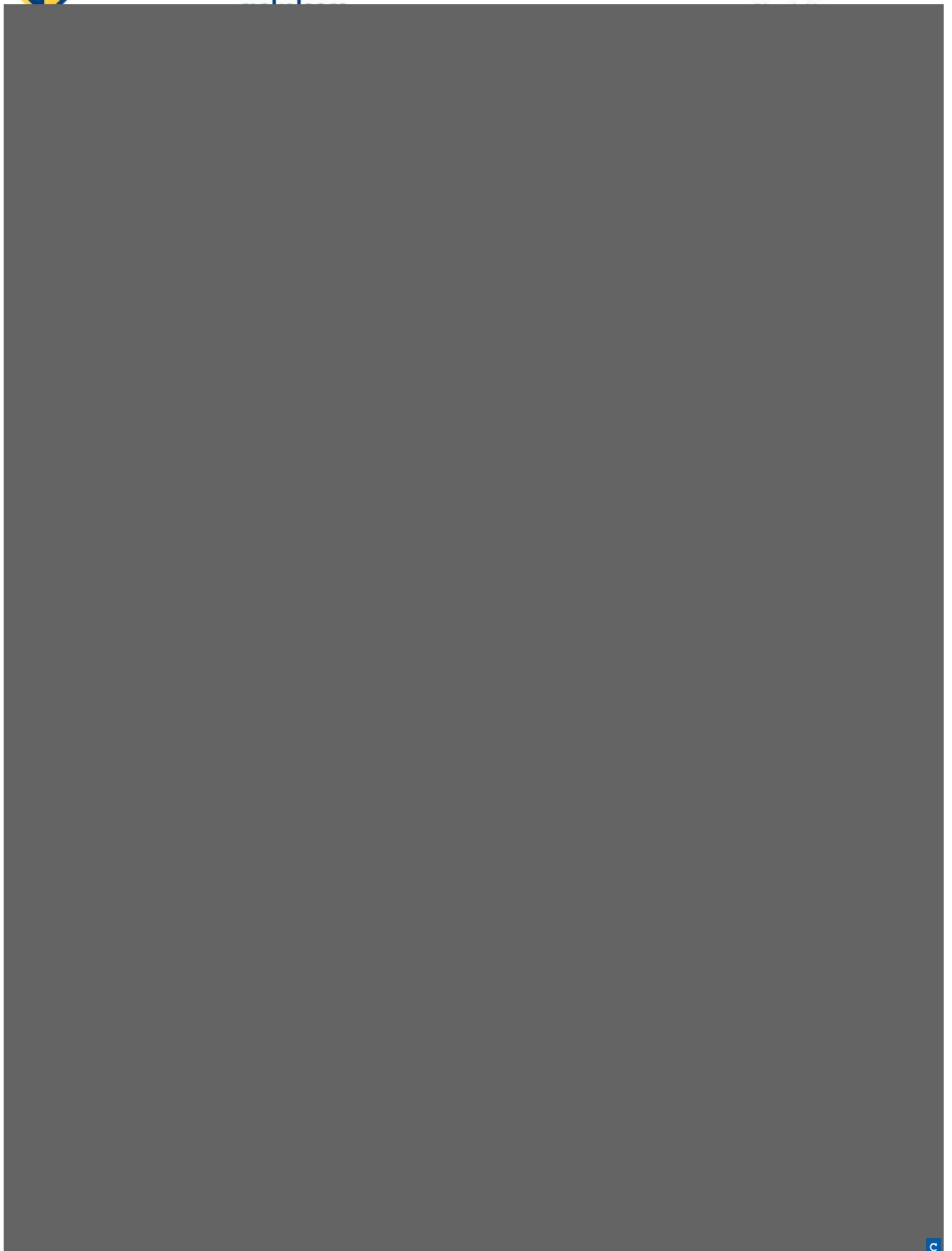

c



c





Toelichting grondslagen

In dit document kunt u secties vinden die onleesbaar zijn gemaakt. Deze informatie is achterwege gelaten op basis van de Wet open overheid (Woo). De letter die hierbij is vermeld correspondeert met de bijbehorende grondslag in onderstaand overzicht.

C Art. 5.1 lid 1 sub c

Deze informatie betreft bedrijfs- en fabricagegegevens die vertrouwelijk aan de overheid zijn meegedeeld

J Art. 5.1 lid 2 sub e

Het belang van de openbaarmaking van deze informatie weegt niet op tegen het belang van de eerbiediging van de persoonlijke levenssfeer van betrokkenen

Calculatie bouw silo								
Dak incl ramen	Div	uur prijs	m1		subsidie	uren	BTW	
Constructie hout				22350				
Dampfolie	400 m2			600				
Dakbeschot				12500				
Rieten Dak	450 m2			55000				
Div Materialen				7750				
Ramen 1500 x 2000	glas		60	10500				
Dakramen				4500				
Uren inhuur				0		6500		
Isolatie				3500		0		
				116700	77500	0	116700	Fase 1
						0		
Buitenkant						0		
Deuren entree				11500		0		
Zagen				1500		0		
Div materialen				5500		0		
Uren inhuur	40	42.5		0		1700		
Onvoorzien				500		0		
				19000		0	19000	fase 4
1 e laag						0		
Balken				3500		0		
Vloerdelen				4250		0		
Stenen kelder buitenring				1950		0		
Isolatie				8800		0		
Stenen kelder binnenring				1950		0		
Lijm/cement				750		0		
Kozijnen				400		0		
Deuren				2000		0		
Isolatie				2500		0		
Div Materialen				3850		0		
Dekvloer				6500		0		
Uren				0		4875		
Verf				2500		0		
Onvoorzien				2500		0		
				41450		0	41450	fase 2
2e laag Appartementen						0		
Trap				1450		0		
Balustrade				1250		0		
Lift tbv minder validen				10000	0	0		
Wanden	50 m	500 cm	40	10500		0		
Deuren			10	2250		0		
Kozijnen			10	850		0		
Trappen vide			500	2500		0		
Vide			800	4000		0		
Stenen binnenring				0		8400		
Tegelwerk				7500		0		
Stucken				0		6125		
Uren				0		11375		
Div Materialen schr etc				3500		0		
Electrisch				4500		0		
Riolering				3500		0		
Water				3800		0		
Ventilatie				3200		0		
Sanitair				6500		0		
Slotenplan				3500		0		
Verf				1500		0		
Onvoorzien				5500		0		
				75800		0	75800	fase 3
						0		
Vergaderruimte						0		
Stucken				0		4375		
Deuren en ramen				5000		0		
Div Materialen				2500		0		
Elektrisch				1845		0		
Ventilatie incl toilet en keuken				2250		0		
Sanitair				1750		0		
Verf				950		0		
Onvoorzien				2500		0		
Uren				0		3000		
				16795		0	16795	fase 5

					0			
Keuken					0			
Elektrische		1250			0			
Riolering		650			0			
Water incl Toiletten		2800			0			
Onvoorzien		2500			0			
Uren	K				1250			
		7200			0	7200	fase 6	
Algemeen installatie					0			
Elektrische Installatie		9500			0			
Elektrische Installatie Kelder		4500			0			
Noodverlichting		2400			0			
Riolering		4100			0			
Water		8500			0			
Vloerverwarming		1500			0			
Brandbeveiliging		1500			0			
warmtepomp		25000			0			
Onvoorzien		2500			0			
Airco's		9450			0			
Uren	K				4875			
		68950			0	68950	fase 7	
					0			
					0			
Diverse machine s Huur en koop		5500			0	5500	fase 1 t/m 8	
					0			
Inrichting Silo					0			
Appartementen		47500			0			
Groepsruimte		5500			0			
Keuken		3149			0			
Hal		2345			0			
Onvoorzien		7500			0			
Uren	0	0			0			
		65994				65994	fase 8	
						417389		
					52475	52475	469864	Tot hier Leader
Terrein					0			
Terrein opschonen		32500			0			
Saneren		60000			0			
Aanleg Hout en beplanting		13500			0			
Kosten paardenbak		5250			0			
Paardenboxen		19500			0			
Aanleg parkeerterrein		10000			0			
Aanleg terras		5500			0			
Onvoorzien		5000			0			
Uren	K				52000			
		151250				151250		
Machines					156950			
Paardentrailer		9500						
Electrische maaier		2500						
Electrisch tuingereedschap		1450						
Stofzuiger en schoonmaak mach		2257						
		15707				15707		
Kosten adviseurs								
Architect				2750				
Bouwkundig tekenaar				5400				
Constructieberekening		850						
Advies Ruimtelijk		0		11940				
Stikstof				450				
Geluid				2250				
Landschappelijke tekening				800				
Accountant				475				
Leges		0		16325				
Verkennd Onderzoek bodem				1000				
		850		41390		850		
Reis en verblijfskosten								
Div reis en verblijfskosten						0		
Kosten Public relations								
Website Domein Reclame en PR		8500				8500		
Bijdrage vrijwilligers								
		2500		2500				

Toelichting grondslagen

In dit document kunt u secties vinden die onleesbaar zijn gemaakt. Deze informatie is achterwege gelaten op basis van de Wet open overheid (Woo). De letter die hierbij is vermeld correspondeert met de bijbehorende grondslag in onderstaand overzicht.

K Art. 5.1 lid 2 sub f

Het belang van de openbaarmaking van deze informatie weegt niet op tegen het belang van de bescherming van andere dan in art. 5.1 lid 1 sub c genoemde concurrentiegevoelige bedrijfs- en fabricagegegevens

Project	1a	1b	1c	1d	1e	2a	2b	2c	2d	2e	3a	3b	4a	4b	Totaal	Ranking	Subsidiebedrag
De Perenhoeve	2.2	2.5	2.4	1.7	2.0	2.8	2.0	2.6	2.0	1.5	2.4	2.3	2.4	2.2	30.8	3	€ 100,000.00

Ranking:

1. [redacted]
2. [redacted]
3. De Perenhoeve
4. [redacted]
5. [redacted]
6. [redacted]

TOTAAL: € 594.675,00

Budget 1e tranche	€ 594.675,00
Budget 2e tranche	€ 400.000,00
Bested 1e tranche	€ 250.000,00
Restant voor 2e tranche	€ 51.994,40
Restant na 2e tranche	€ 598.005,60
	€ 3.330,60

Openstellingsperiode

	I	II
Subsidieplafond	€ 400.000, --	€ 250.000, --
Provinciale middelen	€ 200.000, --	€ 125.000, --
Europese middelen	€ 200.000, --	€ 125.000, --

2. Mocht er in de eerste periode geld onbested blijven, dan kan dit resterende deel worden benut in de tweede periode.

De LAG heeft op 16 november in haar vergadering besloten dat de punten bij project [redacted] opgehoogd worden (zie verslag van 16 november)



Scoreformulier LEADER Zuidwest-Drenthe

Project: De Perenhoeve

eindscore 32.0

	Pu/Pr	1a	1b	1c	1d	1e	2a	2b	2c	2d	2e	3a	3b	4a	4b	Totaal	
Max. aantal punten		min. 5 punten					a t/m c min. 7; a t/m e min. 9					min. 4		min 3			
	Pr	2	3	3	2	2	3	2	2	2	2	2		2	3	2	
criterium	Punten	Onderbouwing															
1a	2	Het project geeft ook aan andere ondernemers meer mogelijkheden om gasten onder te kunnen brengen, Ontbijt, diner etc wordt uitbesteed.															
1b	3	Men verwacht 3 FTE extra. Daarnaast extra werkgelegenheid door o.a. externe inkoop voedsel en extra mogelijkheden voor andere ondernemers.															
1c	3	Het project is vrij uniek en onderscheidend qua bouw maar ook doelstelling/publiek. Is goede aanvulling voor de hippische "wereld" in De Wolden.															
1d	2	De bezoekers komen voornamelijk uit de stad en verblijven op het platteland.															
1e	2	Ook de lokale gemeenschap wordt meegenomen in het plan, daarnaast mogelijkheid voor evenementen, en internationale bezoekers zullen hier verblijven.															
2a	3	Is geheel eigen plan waar men al een aantal jaren mee bezig is.															
2b	2	De filosofie om met name mensen uit de hippische wereld te kunnen gaan ontvangen in een hele bijzondere accommodatie vind ik innovatief.															
2c	2	Heeft zeker meerwaarde voor ZW-Drenthe.															
2d	2	Op meerdere vlakken wil men gaan samenwerken met o.a. maneges, hippisch gebeuren in De Wolden, catering, daarnaast B& B's, camping en plaatselijke activiteiten															
2e	2	Men wil kennis en ervaring delen en biedt stageplekken aan															
3a	2	Het plan is qua opzet goed uitgedacht en voorbereid, er is een forse investering mee gemoeid. Zoals het opgezet is zal het mijns insziens zeker slagen.															
3b	2	Financieel is het pan goed onderbouwd. Als de verwachtingen uitkomen is het een verantwoorde investering.															
4a	3	Het plan is heel goed doordacht en over de uitvoering is goed nagedacht.															
4b	2	Het is een forse investering. De cijfers geven aan dat het haalbaar zal moeten zijn.															
Totaal	32																

32 al 22 punten



J

	Pu/Pr	1a	1b	1c	1d	1e	2a	2b	2c	2d	2e	3a	3b	4a	4b	Totaal	
Max. aantal punten		min. 5 punten					a t/m c min. 7; a t/m e min. 9					min. 4		min 3			
	Pr	3	2	3	2	3	3	2	3	2	2	2		2	2	2	
criterium	Punten	Onderbouwing															
1a	3	Prachtig "alles in één verhaal", sterke aantrekkingskracht															
1b	2	verhoging werkgelegenheid is reëel															
1c	3	zie 1a															
1d	2																
1e	3	cross over naar andere sectoren, shopping, paardensport, vergaderlocatie en toerisme is grootst															
2a	3	prima voortzetting en uitbreiding van locatie/-activiteiten															
2b	2																
2c	3																
2d	2	verhoging werkgelegenheid is reëel															
2e	2	vele "bedrijfstukken" onder één dak															
3a	2																
3b	2																
4a	2																
4b	2																
Totaal	33																

33 al 22 punten

T





Scoreformulier LEADER Zuidwest-Drenthe

Project: De Perenhoeve

eindscore 32.0

	Pu/Pr	1a	1b	1c	1d	1e	2a	2b	2c	2d	2e	3a	3b	4a	4b	Totaal	
Max. aantal punten		min. 5 punten					a t/m c min. 7; a t/m e min. 9					min. 4		min 3			
	Pr	2	3	3	2	1	2	3	3	2	2	3		2	2	2	
criterium	Punten	Onderbouwing															
1a	2	de initiatiefnemers werken gestaag aan een verbetering van hun inbreng in de lokale economie															
1b	3	er is sprake van een personele uitbreiding															
1c	3	de verbouw van de silo tot een kwalitatief hoogwaardige verblijfsvoorziening impliceert een duidelijke verbetering van het voorzieningenniveau															
1d	2	er wordt een nieuwe verblijfsmogelijkheid gecreerd voor mensen die een paard meebrengen															
1e	1	het biedt mensen uit de hippische wereld een unieke verblijfsaccommodatie in zuidwest Drenthe															
2a	2	het zijn de eigenaren die streven naar een uitbreiding van hun verblijfsaccommodatie															
2b	3	het innovatieve zit in het aanbod van verblijfsmogelijkheden voor mens en paard															
2c	3	het aanbod zien we weinig in zuidwest Drenthe															
2d	2	men zoekt actief naar uitbreiding van connecties in de hippische wereld															
2e	2	men is volop bereid eervaringen te delen en samenwerking uit te breiden															
3a	3	bestaande organisatie die stapsgewijs weloverwogen nieuwe stappen maakt															
3b	2	er voldoende financiële dekking															
4a	2	de omvang van de nieuwe activiteit sluit goed aan op reeds bestaande activiteiten en is organisatorisch geborgd															
4b	2	met de leaderbijdrage kan een financieel verantwoord initiatief ontwikkeld worden															
Totaal	32																

32 al 22 punten





Scoreformulier LEADER Zuidwest-Drenthe										Project: De Perenhoeve					eindscore		22.0
		Pu/Pr	1a	1b	1c	1d	1e	2a	2b	2c	2d	2e	3a	3b	4a	4b	Totaal
Max. aantal punten			min. 5 punten					a t/m c min. 7; a t/m e min. 9					min. 4		min 3		
		Pr	2	2	1	1	2	2	0	2	1	1	2	2	2	2	22 al 22 punten
criterium	Punten	Onderbouwing															
1a	2	meer gasten = meer indirecte omzet bij lokale middenstand															
1b	2	gezien de omvang zal er sprake zijn van behoud van werkgelegenheid met een kleine uitbreiding															
1c	1	samen met andere projecten versterkt het Ruinerwold als toeristisch dorp															
1d	1	het beleven van het platteland is alleen al door de locatie en het product gegarandeerd															
1e	2	recreatie/landbouw/hippisch/cultuur ontmoeten elkaar															
2a	2	het is een lokale ondernemer															
2b	0	het aanbod is elders aanwezig															
2c	2	het is een nieuwe impuls die met name Ruinerwold meer op de kaart kan zetten															
2d	1	is aanwezig maar kan sterker															
2e	1	staat de ondernemer open voor															
3a	2	de ondernemer heeft zich al eerder als ondernemer bewezen															
3b	2	een stevige eigenbijdrage wordt geleverd															
4a	2																
4b	2																
Totaal	22																





Scoreformulier LEADER Zuidwest-Drenthe

Project: De Perenhoeve

eindscore 36.0

		Pu/Pr	1a	1b	1c	1d	1e	2a	2b	2c	2d	2e	3a	3b	4a	4b	Totaal	
Max. aantal punten			min. 5 punten					a t/m c min. 7; a t/m e min. 9					min. 4		min 3			
Be Good		Pr	3	3	3	2	2	3	2	3	2	1	3		3	3	3	
criterium	Punten	Onderbouwing																
1a	3	Project is goed voor de lokale economie																
1b	3	Toename werkgelegenheid																
1c	3	Luxe locatie is een meerwaarde voor Zuid-west Drenthe																
1d	2																	
1e	2																	
2a	3	Ondernemer heeft al laten zien dat hij van bottom up werkt																
2b	2	Een bestaande mestsilo omtoveren tot luxe appartementen in verhuur is best wel innovatief																
2c	3	Meerwaarde voor Zuid-west Drenthe																
2d	2																	
2e	1																	
3a	3	Project zit organisatorisch goed in elkaar																
3b	3	Project staat goed op poten. Ondernemer steekt er zelf veel geld in.																
4a	3																	
4b	3																	
Totaal	36																	

36 al 22 punten





Scoreformulier LEADER Zuidwest-Drenthe

Project: De Perenhoeve

eindscore 31.0

	Pu/Pr	1a	1b	1c	1d	1e	2a	2b	2c	2d	2e	3a	3b	4a	4b	Totaal	
Max. aantal punten		min. 5 punten					a t/m c min. 7; a t/m e min. 9					min. 4		min 3			
	Pr	2	3	3	2	2	3	2	2	2	2	2		2	2	2	
criterium	Punten	Onderbouwing															
1a	2	Meer bezoekers leiden tot meer bestedingen in het gebied en op hun eigen bedrijf waar meerdere activiteiten plaats vinden.															
1b	3	Door uitbreiding van het aanbod zal er meer personeel nodig zijn.															
1c	3	Het realiseren van deze unieke en luxe overnachtingslocatie is een aanwinst voor Ruinerwold e.o.															
1d	2	Van origine een agrarisch bedrijf maar waar de gast uit de stad nog steeds het landleven kan ervaren.															
1e	2	Op dit bedrijf vinden al meerdere activiteiten plaats en zijn voornemens om dit nog meer uit te breiden.															
2a	3	Deze ondernemers hebben dit plan ontwikkeld omdat ze kansen zien voor o.a. de hippische doelgroep.															
2b	2	Een mestsilos omvormen naar een luxe, energieneutrale overnachtingslocatie met uitzicht op de landerijen is innovatief.															
2c	2	Deze kwalitatief hoogwaardige accommodatie is een aanwinst voor Drenthe.															
2d	2	Werken al samen maar willen nog meer streven naar wederzijdse versterking met (lokale) ondernemers															
2e	2	Kennis en ervaring wordt gedeeld.															
3a	2	Deze enthousiaste en gedreven ondernemers weten wat ze willen bereiken,															
3b	2	forse investering en eigen bijdrage															
4a	2	Door de inzet van dit familiebedrijf met meerdere activiteiten is een efficiënte organisatie mogelijk.															
4b	2	Het project is de aanvraagde leaderbijdrage waard.															
Totaal	31																

31 al 22 punten





Scoreformulier LEADER Zuidwest-Drenthe

Project: De Perenhoeve

eindscore 24.0

	Pu/Pr	1a	1b	1c	1d	1e	2a	2b	2c	2d	2e	3a	3b	4a	4b	Totaal
Max. aantal punten		min. 5 punten					a t/m c min. 7; a t/m e min. 9					min. 4		min 3		
	Pr	1	1	1	2	2	2	2	3	1	1	2		2	2	2

24 al 22 punten

criterium	Punten	Onderbouwing
1a	1	meer gasten, meer omzet , ook voor de lokale leveranciers
1b	1	de 3 fte`s waarover wordt gesproken zullen parttimers zijn... € 17.500 voor 3 FTE per jaar, dat zet niet echt zoden aan de dijk. 1 fte is ongeveer € 34.000. 3 dus ongeveer € 100.000 , dit is niet terug te vinden
1c	1	wel een curieuze voorziening voor zwdrenthe, slapen in een mestilo
1d	2	en daardoor wellicht meer gasten. Ook de hippische gasten worden aangesproken
1e	2	juist stadsbewoners kunnen dit aantrekkelijk vinden
2a	2	cross overs met cursus en workshops en evenementen
2b	2	het is bottem up
2c	3	innoverend wb de opvallende ombouw van de mestilo
2d	1	en daardoor ook een noviteit
2e	1	geven aan de kennis te willen delen
3a	2	financieel nog niet kloppend, maar ondernemer genoeg om dit project te laten slagen dankzij grote inzet familie en meerdere takken van het bedrijf
3b	2	nieuw is de crowdfunding in dit project. Geeft dit onzekerheid?
4a	2	veel inzet eigen uren om te verwaarden
4b	2	gedurfd plan, eigenzinnig en ook voor een hoger segment gasten . Voor recreatieruiters met behoefte voor buitenritten ligt het bedrijf niet gunstig.
Totaal	24	



Scoreformulier LEADER Zuidwest-Drenthe										Project: De Perenhoeve						eindscore		35.0									
										Pu/Pr	1a	1b	1c	1d	1e	2a	2b	2c	2d	2e	3a	3b		4a	4b	Totaal	
Max. aantal punten											min. 5 punten					a t/m c min. 7; a t/m e min. 9					min. 4		min 3				
										Pr	2	3	2	1	3	3	3	3	3	1	3			2	3	3	
Criterium	Punten	Onderbouwing																									
1a	2	beschrijving is voornamelijk op eigen bedrijf gericht.																									
1b	3	toename personeel is realistische inschatting																									
1c	2	voorzieningenniveau voor de omgeving wordt niet direct beter. Het is met name gericht op de voorzieningen voor de gasten waar het dorp wel een graantje van mee kan pikken.																									
1d	1	zie geen directe verbetering van deze relatie terug in de plannen.																									
1e	3	meerdere sectoren komen bij elkaar en kunnen een complementaire functie verrichten.																									
2a	3	ondernemersinitiatief																									
2b	3	vernieuwend																									
2c	3	qua totale bedrijf en overnachtingsmogelijkheden een meerwaarde																									
2d	3	samenwerking wordt gezocht																									
2e	1	blijkt niet uit de aanvraag																									
3a	3	vele handen maken licht werk is hier van toepassing																									
3b	2	geen toevoeging																									
4a	3	oogt efficiënt en effectief en kan met leader net even dat extra's meekrijgen dat het nodig heeft																									
4b	3	investering in realistische verhouding																									
Totaal	35																										

35 al 22 punten



Scoreformulier LEADER Zuidwest-Drenthe

Project: De Perenhoeve

eindscore 35.0

	Pu/Pr	1a	1b	1c	1d	1e	2a	2b	2c	2d	2e	3a	3b	4a	4b	Totaal	
Max. aantal punten		min. 5 punten					a t/m c min. 7; a t/m e min. 9					min. 4		min 3			
	Pr	3	3	3	2	2	2	2	3	3	2	2		3	3	2	

35 al 22 punten

criterium	Punten	Onderbouwing
1a	3	er is nu niets en straks vult het een lancune op waar goed is overna gedacht in de vorm van samenwerking met andere plaatselijke ondernemers
1b	3	zeker behoud en uitbreiding
1c	3	een mooi initiatief die zeker bijdraagt aan de verbetering
1d	2	verbetering stad-platteland relatie is sprake van
1e	2	cross over in de vorm van de huidige bedrijfsvoering
2a	2	bottumup vanuit de huidige eigenaren
2b	2	vanuit de ronde vorm van de mestilo zal nog een hele uitdaging worden dit reukvrij te maken omdat de geur in de beton kan trekken dit zou een onvoorziene uitgave post kunnen worden.
2c	3	zeker een meerwaarde
2d	3	samenwerking zoals benoemd vult een bestaand gat op
2e	2	wordt nu niet expliciet benoemd maar zal er gezien de samenwerking met de ondernemers in de buurt zeker vorm gaan krijgen
3a	2	gezien de huidige aanpak geen probleem
3b	3	mede door de eigen inbreng en het unieke concept en de omgeving financieel zeker haalbaar
4a	3	effectiviteit en efficiëntie gezien het gat wat ze kunnen opvullen heel goed
4b	2	zonder leaderbijdaeg was dit denk ik ook wel doorgegaan. De Leader geeft het een boost.
Totaal	35	





Scoreformulier LEADER Zuidwest-Drenthe

Project: De Perenhoeve

eindscore 28.0

	Pu/Pr	1a	1b	1c	1d	1e	2a	2b	2c	2d	2e	3a	3b	4a	4b	Totaal	
Max. aantal punten		min. 5 punten					a t/m c min. 7; a t/m e min. 9					min. 4		min 3			
	Pr	2	2	2	1	1	3	2	2	2	1	3		3	2	2	
criterium	Punten	Onderbouwing															
1a	2	Groei in aantal nachten = extra inkomsten in de regio. Daarnaast ook een doelgroep die we niet vaak tegenkomen, paardenwereld.															
1b	2	Niet alleen groei in eigen FTE's maar ook werkzaamheden die uitgevoerd moeten worden door lokale ondernemers.															
1c	2	Door concept neer te zetten dat ik nog nooit heb gezien, omgebouwde silo, trekt dat ook weer bepaald publiek.															
1d	1	Zie ik onvoldoende terug.															
1e	1	Crossover vooral in eigen bedrijf. Had dit graag breder uitgewerkt gezien.															
2a	3	Ondernemers pur sang. Harde werkers die ook al bewezen hebben wel wat te kunnen. Unieke combi op 1 terrein.															
2b	2	Omgebouwde silo is innovatief. Ben wel benieuwd hoe het geheel benut gaat worden.															
2c	2	Bijzondere overnachtingslocaties altijd welkom. Ook extra voorzieningen voor ruiters kunnen we nog goed gebruiken in Drenthe. Aansluiting op ruiterspaden aandachtspunt.															
2d	2	Staat wel in plan, maar niet uitvoerig. Willen voornml. Samenwerken op Larijweg. Hoe zit het met aannemers ed? Lokale horeca?															
2e	1	Dit zie ik onvoldoende terug.															
3a	3	Ik zie dit plan helemaal tot uitvoer komen. Volgens mij wordt alles wat ze aanraken een succes (ik ken ze niet) als ik het zo lees en hoorde.															
3b	3	Prima financieel plan. Uitgebreid uitgewerkt. Mooi om jaarverloop te zien. Ik denk dat dit goedkomt.															
4a	2	denk dat fin.plan wel realistisch is en leader geoorloofd ingezet gaat worden.															
4b	2	Zonder Leader weet ik niet hoe men het dan gaat doen. Het zal vast doorgaan maar hoe ze het dan financieren? Aangezien er ook al gedeelte crowdfunding in zit?															
Totaal	28																

28 al 22 punten



Toelichting grondslagen

In dit document kunt u secties vinden die onleesbaar zijn gemaakt. Deze informatie is achterwege gelaten op basis van de Wet open overheid (Woo). De letter die hierbij is vermeld correspondeert met de bijbehorende grondslag in onderstaand overzicht.

J Art. 5.1 lid 2 sub e

Het belang van de openbaarmaking van deze informatie weegt niet op tegen het belang van de eerbiediging van de persoonlijke levenssfeer van betrokkenen

T

Valt buiten de reikwijdte van het verzoek



Europees Landbouwfonds voor Plattelandontwikkeling; Europees overzicht in zijn platteland

Verslag Lokale Actiegroep LEADER Zuidwest Drenthe van 16 november 2021

Locatie: Groepshotel De Stobbe te Ruinen

Aanwezig: Bert vd Belt, Dirk Bouma, Leida Moes, Jos Kasten, Rense Schonewille, Dick Dijkstra, Jantsje Bijmholt, Bert vd Tuuk, Vronie Bootsma (vz) en Linda Hoeksema (secr)
Afwezig: Cees Hesse en José Reinholdt

1. Opening. Vronie opent de vergadering en heet iedereen welkom. Zij zit, na instemming van de aanwezigen, de vergadering voor, omdat Cees  is. José kan er niet bij zijn. Dit zou ook haar laatste vergadering zijn. Vanwege een andere baan binnen de gemeente neemt zij afscheid als LAG lid. Gerrie Ebbeling van de gemeente Westerveld neemt haar functie in de LAG over.

2. Beoordelen 2^e openstelling 2021

2.1. Samenvatting criteria + ranking (2.2) :





Project 5 De Perenhoeve:

Een LAG lid heeft bij de locatie gekeken en was onder de indruk van het project. Bijzonder vanwege de diversiteit en vooral de diepte van de silo (die omgebouwd gaat worden tot verblijfsaccommodatie) was verrassend.

Er kwam een vraag langs of de bedragen, die in de begroting staan wel kloppen in verhouding tot het aantal fte's, o.a. de toename van fte's. Het kan in dit geval ook om indirecte fte's gaan.

Technische vragen zullen door SNN worden bekeken.

Conclusie: de LAG gaat akkoord met onderbouwing en ranking.



3. Mededelingen



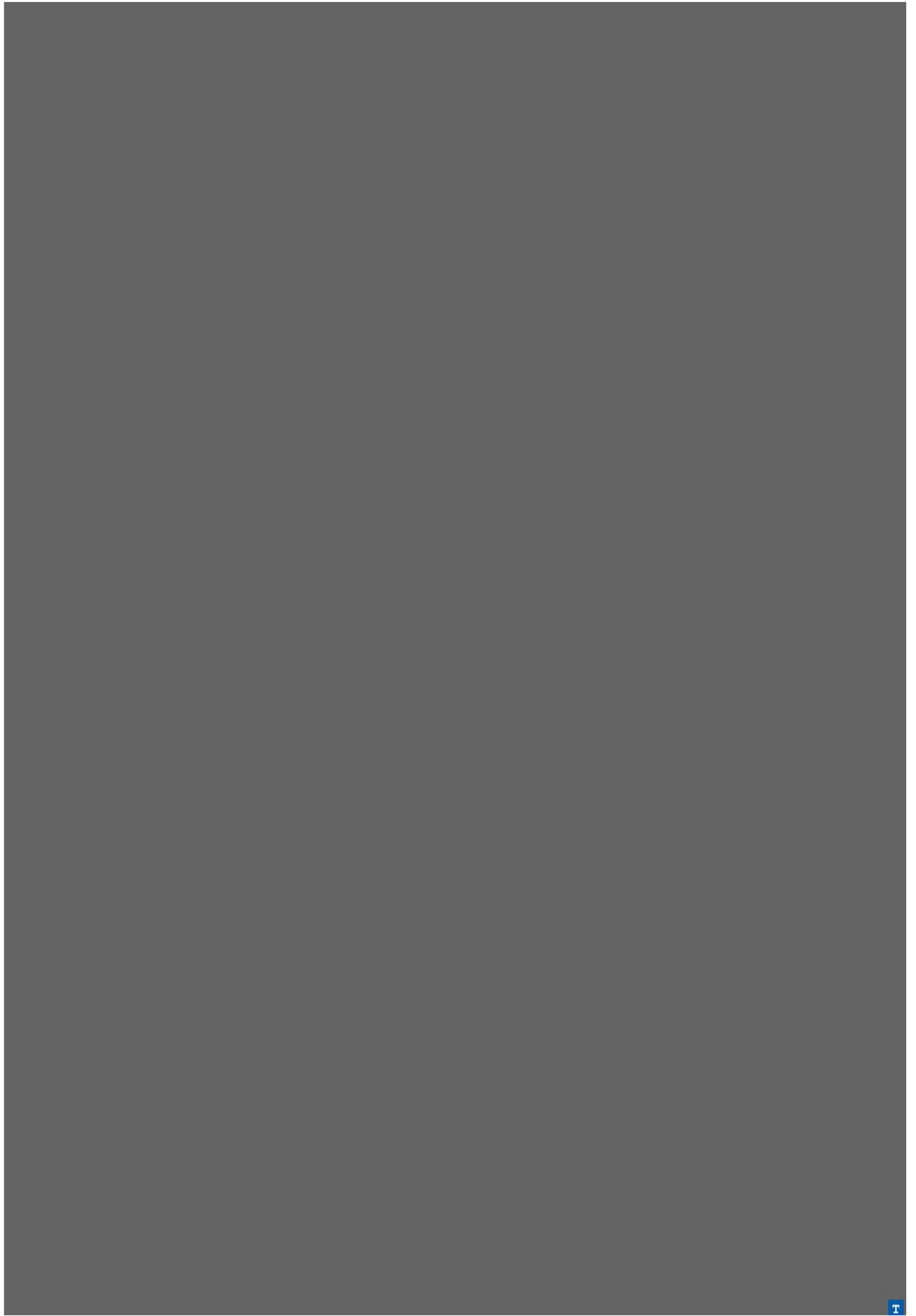



Toelichting grondslagen

In dit document kunt u secties vinden die onleesbaar zijn gemaakt. Deze informatie is achterwege gelaten op basis van de Wet open overheid (Woo). De letter die hierbij is vermeld correspondeert met de bijbehorende grondslag in onderstaand overzicht.

J Art. 5.1 lid 2 sub e

Het belang van de openbaarmaking van deze informatie weegt niet op tegen het belang van de eerbiediging van de persoonlijke levenssfeer van betrokkenen

T

Valt buiten de reikwijdte van het verzoek

MEMO Beoordeling instapcriteria en verlening POP3

Versie D4.0 te gebruiken vanaf 29-06-2021

Invulinstructie:

- Lees je vooraf goed in. Denk aan het openstellingsbesluit en de provinciale verordening en het project zelf.
- Gebruik en verwijz naar Kaders en Instructies waar nodig.
- Extra tips vind je in de bijlage: *invulinstructie memo beoordeling instapcriteria en verlening POP3*.
- Lees elke vraagstelling goed door en beantwoord vervolgens de vraag. Voeg geen antwoorden samen.
- Schrijf navolgbaar en auditproof. Gebruik de vijf W's: Wie, Wat, Wanneer, Waarmee en Waarom.
- Vul het memo in de juiste volgorde in:
 1. instapcriteria en
 2. verlening.
- Dit is een generiek document dat geldt voor alle provincies en uitvoeringsvarianten. Een senior van RVO kan het document openstellings specifiek maken door gebruik te maken van de daarvoor bestemde invulvelden.

Meer informatie over de selectieprocedure van subsidieaanvragen lees je in de Module Tenderen op Pleio.

Algemene Projectgegevens	
Openstelling	P3DR019219 POP3 uitvoering LEADER Zuidwest Drenthe 2021
Projectnummer	SNN-01236
Naam project	De Perenhoeve
Indieningsdatum	24 oktober 2021 om 17:35 uur
Opmerkingen (niet verplicht)	NVT

BEOORDELING INSTAPCRITERIA

Gegevens beoordelaar	
Beoordelaar (naam)	[REDACTED]
Organisatie beoordelaar	SNN
Startdatum beoordeling	12 januari 2022
Datum afronding beoordeling	7 september 2022
Toelichting beoordelaar (niet verplicht)	<i>Algemeen:</i> De beoordeling van deze subsidieaanvraag heeft lang op zich laten wachten i.v.m. het eerst niet kunnen verkrijgen van een rekeningnummer op naam van de onderneming + lening. Op dinsdag 6 september 2022 de bevestiging per mail van de aanvrager ontvangen dat de lening verstrekt is en dat het rekeningnummer volgt. Hiermee kan de beoordeling op de subsidieaanvraag verder worden afgerond.

I. Volledigheid van de aanvraag

1. Is de aanvraag correct ingediend?
<input checked="" type="checkbox"/> ja <input type="checkbox"/> nee
<i>Toelichting:</i> Beschrijf en beoordeel de wijze van indiening. Meer tips in de bijlage Invulinstructie memo beoordeling instapcriteria en verlening.
<i>Openstellingsspecifieke informatie:</i> Artikel 15 Indiening Aanvragen worden elektronisch ingediend bij GS van de provincie Drenthe via www.snn.nl/pop3 .
Onderbouwing antwoord: Ja, de aanvraag is correct ingediend. De aanvraag is digitaal via het POP3-webportal van Stimulus ontvangen onder nummer SNN-01236. Het projectplan met documentnaam 'IP-21-06274 Kopie van Format projectplan Leader Drenthe Zuidwest Be Good POP3+laatste versie' is opgesteld conform het format van SNN. Het projectplan is vergezeld van bijlagen. Zie verdere beantwoording bij vraag 3.
2. Is de aanvraag tijdig ingediend?
<input checked="" type="checkbox"/> ja <input type="checkbox"/> nee
<i>Toelichting:</i> De aanvraag moet ontvangen zijn binnen de aanvraagperiode. Dit blijkt uit het openstellingsbesluit of de provinciale verordening. De wijze van publicatie verschilt per provincie. Meer tips in de bijlage!
<i>Openstellingsspecifieke informatie:</i> Artikel 13 Openstelling 1. Open te stellen de maatregel Uitvoering van LEADER-projecten, Hoofdstuk 3, LEADER, paragraaf 3 van de Verordening. 2. De perioden voor het indienen van aanvragen zijn: I. van 1 april 2021 09.00 uur tot en met 12 april 2021 uiterlijk 17.00 uur II. van 10 mei 2021 9.00 uur tot en met 25 oktober 2021, uiterlijk 17.00 uur.
Onderbouwing antwoord:

Uit het POP3-webportal blijkt dat de aanvraag is ingediend op 24 oktober 2021 om 17:35 uur. Dit is binnen de indieningsperiode van 10 mei 2021 09:00 uur tot en met 25 oktober 2021 17:00 uur. Hiermee is de aanvraag tijdig ingediend volgens de gestelde eisen binnen deze Openstelling.

3. Is de aanvraag volledig?

	Ja	Nee	NVT
De volgende onderdelen zijn verplicht. Geef aan of deze aanwezig zijn:			
1. Projectplan (met 6 verplichte onderdelen)	<input checked="" type="checkbox"/>	<input type="checkbox"/>	
2. Begroting met kosten en inkomsten en financieringsplan	<input checked="" type="checkbox"/>	<input type="checkbox"/>	
3. Meerjarenbegroting met liquiditeitsplanning	<input checked="" type="checkbox"/>	<input type="checkbox"/>	
Per maatregel en openstelling en per provincie kunnen (conditioneel) onderdelen verplicht worden gesteld. Geef aan welke van de volgende onderdelen aanwezig zijn.			
4. Een correct ondertekende machtiging voor intermediair	<input type="checkbox"/>	<input type="checkbox"/>	<input checked="" type="checkbox"/>
5. Verklaring van cofinanciering	<input type="checkbox"/>	<input type="checkbox"/>	<input checked="" type="checkbox"/>
6. Een correct ondertekende samenwerkingsovereenkomst	<input type="checkbox"/>	<input type="checkbox"/>	<input checked="" type="checkbox"/>
7. Verkenning van mogelijke negatieve omgevingseffecten	<input checked="" type="checkbox"/>	<input type="checkbox"/>	<input type="checkbox"/>
8. Een gewaarmerkt uittreksel van de KvK en/of statuten	<input checked="" type="checkbox"/>	<input type="checkbox"/>	<input type="checkbox"/>
9. Kopie van een recent bankafschrift van de aanvrager/penvoerder	<input checked="" type="checkbox"/>	<input type="checkbox"/>	<input type="checkbox"/>
10. Verklaring geen financiële moeilijkheden	<input checked="" type="checkbox"/>	<input type="checkbox"/>	<input type="checkbox"/>
11. Geldend inkoop/aanbestedingsbeleid	<input type="checkbox"/>	<input type="checkbox"/>	<input checked="" type="checkbox"/>
12. Vergunningen	<input checked="" type="checkbox"/>	<input type="checkbox"/>	<input type="checkbox"/>
13. Werkgeversverklaring	<input type="checkbox"/>	<input type="checkbox"/>	<input checked="" type="checkbox"/>
14. Compleet ingevulde MKB verklaring	<input checked="" type="checkbox"/>	<input type="checkbox"/>	<input type="checkbox"/>
15. BTW verklaring	<input type="checkbox"/>	<input type="checkbox"/>	<input checked="" type="checkbox"/>
16. Privacy verklaring	<input checked="" type="checkbox"/>	<input type="checkbox"/>	<input type="checkbox"/>

Toelichting:

(Conditioneel) verplichte bijlagen zijn benoemd in het openstellingsbesluit en in de verordening. Het type bijlage (inhoudelijk, procedureel of overig) bepaalt of je deze kunt opvragen. Aanvullingen mogen geen effect hebben op de rangschikking van dit project. Meer hierover lees je in het kader Aanvullen bij tenders op Pleio.

Meer tips in de bijlage!

Openstellings specifieke informatie:

Artikel 22 Verplichtingen aanvrager

1. Aanvragers moeten bij indiening gebruik maken van de door SNN verstrekte formats voor projectplan en begroting. De aanvrager is verantwoordelijk voor het aanleveren van voldoende informatie over het project om daarmee aan te tonen hoe er aan de selectiecriteria wordt voldaan.

Let op ! T.a.v. de vergunningen en eventuele zekerstelling van financiering

Artikel 24 Bevoorschotting op basis van realisatie (tussentijdse betalingen)

3. Aanvragers van een voorschot als bedoeld in lid 1 dienen in aanvulling op artikel 1.23, lid 3 van de Verordening bij de eerste aanvraag tot bevoorschotting op basis van realisatie de zekerstelling van de financiering te overleggen alsmede vergunningen indien kosten zijn opgevoerd van vergunningplichtige onderdelen van het project.

INTAKE FORMULIER: BIJLAGEN NAV

Nr.	Naam bijlage	Opties
1	Projectplan	Verplichte bijlage
2	Begroting	Verplichte bijlage
3	Onderbouwing begroting	Verplichte bijlage
4	Inkomsten en besparingen	Mogelijk verplichte of optionele bijlage
5	Samenwerkingsovereenkomst	Mogelijk verplichte of optionele bijlage
6	Documenten aanbesteding	Mogelijk verplichte of optionele bijlage
7	Verklaring van nationale cofinanciers	Niet van toepassing

Nr.	Naam bijlage	Opties
8	Beslissing op andere subsidies	Mogelijk verplichte of optionele bijlage
9	Vergunning	Mogelijk verplichte of optionele bijlage
10	Volmachtverklaring	Mogelijk verplichte of optionele bijlage
11	BTW verklaring	Mogelijk verplichte of optionele bijlage
12	CV's van personen	Niet van toepassing
13	Overige bijlagen	Mogelijk verplichte of optionele bijlage
14	Privacyverklaring	Verplichte bijlage

Onderbouwing antwoord:

1. Het projectplan is volledig ingevuld conform het format SNN, zie geüpload document "IP-21-06274 Kopie van Format projectplan Leader Drenthe Zuidwest Be Good POP3+laatste versie". Het projectplan riep in combinatie met alle andere documenten/bijlagen wel veel vragen op m.b.t. de begrote kosten in het project. Er wordt in verschillende documenten/bijlagen gesproken over verschillende soorten kosten en de hoogte van de kosten komen ook niet overeen. Het SNN, [REDACTED] heeft met de aanvrager gesproken (26 januari 2022) waarin is aangegeven dat het

onderdeel van de begrote kosten verduidelijkt moet worden. De aanvrager heeft naar aanleiding van dat gesprek aanvullende gegevens opgestuurd waaronder een verduidelijking van de kostenbegroting maar dan in een eigen format van de aanvrager. Zie voor het document > zipbestand SNN-01236 AANV1 > 5.4 KostenbegrotingDePerenhoeve20201 (1). Echter bleek dit eigen format nog niet voldoende duidelijkheid te scheppen voor de inhoudelijke beoordeling van de subsidieaanvraag. Het SNN, [REDACTED] heeft nogmaals vragen gesteld over de kostenbegroting (het eigen format van de aanvrager). Dit heeft [REDACTED] gedaan op 4 mei 2022, deze mail is door de aanvrager beantwoord op 26 augustus 2022, zie documenten: SNN-01236 AANV2 → document 2. Antwoord op uw vragen en document 2.1 5.4 KostenbegrotingDePerenhoeve20201 kopie aanvraagangepast2608. Hiermee is de kostenbegroting verduidelijkt. De beoordeling van de kosten is verder opgenomen in bestand: SNN-01236 - CL redelijkheid kstn verlening. De kostenbegroting zal conform format SNN overgenomen worden in de verleningsbeschikking.

Verder is het doel en de investering van het project duidelijk; Een voormalige megamestsilo wordt omgetoverd tot een luxe recreatiebedrijf met circa 5 appartementen en een gezamenlijke groepsruimte.

2. De begroting is uitgewerkt in het projectplan, in Navision en in het aangeleverde begrotingsoverzicht, zie geüpload document "IP-21-06272 LEADER+Zuidwest+Drenthe+Begroting+en+financiering+POP3+ (1)". Zoals onder punt 1 aangegeven kwamen de begrote kosten in de verschillende bijlagen/documenten niet met elkaar overeen en heeft er daartoe een gesprek plaatsgevonden en zijn er aanvullende documenten toegestuurd. Zie voor de verdere verwerking van de begrote kosten het beoordelingsdocument SNN-01236 - CL redelijkheid kstn verlening. De kostenbegroting zal conform format SNN overgenomen worden in de verleningsbeschikking.
3. De aanvrager heeft in een aanvullende mail aangegeven dat de bouw gefaseerd zal worden uitgevoerd (8 fasen) en daarmee de kosten ook uitgesmeerd worden van september 2022 tot oktober 2023 (de einddatum wordt hiermee wat opgeschoven in Navision, maar dat is mogelijk conform openstellingsbesluit). De uitgaven zullen op dezelfde wijze overgenomen worden in de uitgavenplanning in Business Central. Zie voor de aanvullingen: Zipbestand SNN-01236 AANV2 → document: 2. Antwoord op uw vragen en document 2.1 5.4 KostenbegrotingDePerenhoeve20201 kopie aanvraagangepast2608.
4. Er is geen sprake van een intermediair.
5. De cofinanciering door provincie Drenthe is geregeld binnen de Openstelling in artikel 14 'Subsidieplafond', Openstellingsperiode II.
6. Er is geen sprake van een samenwerkingsverband.
7. Er is geen officiële verkenning uitgevoerd van mogelijke negatieve omgevingsfactoren. Maar voor de uitvoering van het project heeft de aanvrager een omgevingsvergunning nodig en daarin worden de eventuele nadelige gevolgen voor de omgeving in meegenomen.
De aanvrager heeft in het projectplan onder hoofdstuk 4c beschreven dat er geen sprake is van negatieve omgevingsfactoren. Hierover zegt de aanvrager in het projectplan: *De investering heeft geen nadelige effecten op de omgeving. We bouwen op/in een bestaande silo, andere bijgebouwen worden gesloopt waardoor het gehele terrein een nieuwe uitstraling krijgt. Afstand tot natura 2000 ruim voldoende. Onderzoek*

stikstofdepositie uitkomst positief. Onderzoek geluid positief ,geen nadelig effect op de omgeving.

Het is daarom aannemelijk dat er geen sprake is van negatieve omgevingsfactoren.

8. Er is door de aanvrager aanvullend een KVK-uittreksel aangeleverd van De Perenhoeve V.O.F. Zie zipbestand SNN-01236 AANV1 > document: 5.6 uittreksel_handelsregister_85275654. Dit KvK-nummer, 85275654, is het juiste nummer (wordt ook overgenomen in Business Central). Het KvK-nummer wat is gebruikt in de subsidieaanvraag hoort bij een andere onderneming van de aanvrager, namelijk inouthout.nl.
9. Bij de subsidieaanvraag is niet een kopie van een bankafschrift aangeleverd. De subsidieaanvrager heeft aangegeven dat een lening voor de uitvoering van dit subsidieproject is geregeld via de ING bank (zie mail: SNN-01236 AANV2 → 4.1 Voorstel ING) en dat hier een nieuw rekeningnummer is bij aangevraagd (zie mail: SNN-01236 AANV2 → 5.1 Bankrekeningnummer en offerte Rietdekker Nr 3 en 5.1a c _24-10-2022_25-10-2022).

Het nieuwe bankrekeningnummer is: c Dit nieuwe bankrekeningnummer zal verwerkt worden in de klantkaart in Business Central en de aanvrager zal het bankrekeningnummer zelf moeten wijzigen in Mijnrvo.nl voor de koppeling met het BRS-nummer en het financieel actief zijn. RVO zal controleren of het juiste rekeningnummer is opgenomen in Mijnrvo.nl.
10. De aanvrager heeft een verklaring 'geen financiële moeilijkheden' aangeleverd. Hierin verklaart de aanvrager dat de onderneming niet in financiële moeilijkheden verkeert. Zie zipbestand SNN-01236 AANV1 > document: 3. SNN-01236 Docs fin - minimis – mkb. **NB.** Het is SNN opgevallen dat de aanvrager bij vraag 7 in de verklaring 2 vinkjes heeft gezet. Echter is het antwoord ja, de onderneming bestaat korter dan 3 jaar, het juiste antwoord (dat blijkt ook uit uittreksel KvK). Vervolgens heeft de aanvrager vanaf vraag 13 verder het formulier ingevuld. Hiermee is het formulier wel correct ingevuld.
11. De aanvrager is niet aanbestedingsplichtig. Zie beoordeling: [SNN-01236] - CL Aanbesteding.
12. De aanvrager heeft aangegeven dat er een omgevingsvergunning benodigd is. Deze is opgevraagd bij de aanvrager. De aanvrager heeft een kopie van de omgevingsvergunning aanvullend aangeleverd. Zipbestand SNN-01236 AANV2 → document: 2. a. Roxit-000066927_000 (1) omgevingsvergunning.
13. Na het gesprek met de aanvrager (26 januari 2022) is gebleken dat enkel de kosten derden (inhuur personeel en materialen) van toepassing moeten zijn voor de subsidieaanvraag. Derhalve worden in dit project geen loonkosten opgevoerd. Een werkgeversverklaring of loonstrookjes zijn hier niet van toepassing.
14. Een compleet ingevulde MKB-verklaring is na opvraag bijgevoegd. Zie zipbestand SNN-01236 AANV1 > document: 3. SNN-01236 Docs fin - minimis – mkb.
15. Aanvrager is btw-plichtig, dit heeft de aanvrager in het POP3-webportal aangegeven. De begroting is exclusief btw opgesteld.
16. De privacyverklaring is niet nodig, dit wordt afgevangen met een vinkje voor akkoord bij het indienen van de subsidieaanvraag in het POP3-webportal.

Aanvullend: Een compleet en correct ingevulde de-minimisverklaring is na opvraag bijgevoegd. Zie zipbestand SNN-01236 AANV1 > document: 3. SNN-01236 Docs fin - minimis – mkb.

II. Voorwaarden subsidieaanvraag

4. Behoort de aanvrager tot de doelgroep?

- Ja
 Nee

Toelichting:

De doelgroep is beschreven in het openstellingsbesluit. Meer informatie over de definitie van een landbouwer lees je op Pleio.

Meer tips in de bijlage!

Openstellingsspecifieke informatie:

Artikel 17 Aanvrager

1. Subsidie wordt verstrekt aan:
 - a. publieke rechtspersonen;
 - b. private rechtspersonen;
 - c. ondernemingen zonder rechtspersoonlijkheid, met name eenmanszaken, vennootschap onder firma, commanditaire vennootschappen, maatschappen;
 - d. samenwerkingsverbanden van bovenstaande partijen.

Onderbouwing antwoord:

De Perenhoeve is een V.O.F. Dit is een onderneming zonder rechtspersoonlijkheid en behoort daardoor tot de doelgroep op basis van artikel 17 lid 1 c van deze openstelling.

5. Indien de aanvrager een samenwerkingsverband is: voldoet het samenwerkingsverband aan de gestelde criteria?

	Ja	Nee	NVT
a. Is er sprake van een samenwerkingsverband?	<input type="checkbox"/>	<input checked="" type="checkbox"/>	<input type="checkbox"/>
b. Voldoet dit aan de voorwaarden?	<input type="checkbox"/>	<input type="checkbox"/>	
c. Is de samenwerkingsovereenkomst aanwezig en voldoet deze aan de voorwaarden zoals genoemd in het openstellingsbesluit?	<input type="checkbox"/>	<input type="checkbox"/>	

Toelichting:

Een samenwerkingsverband kan verplicht zijn gesteld in het openstellingsbesluit, of een optie binnen de doelgroep die mag aanvragen. Hier zijn dan voorwaarden over opgenomen in het openstellingsbesluit.

Soms is de aanvrager wel onderdeel van een samenwerkingsverband, maar vraagt hij niet aan namens dit samenwerkingsverband. Een samenwerkingsovereenkomst is dan wel onderdeel van de projectinformatie, maar geen verplicht onderdeel van de beschikking.

Meer tips in de bijlage!

Openstellingsspecifieke informatie:

Artikel 17 Aanvrager

1. Subsidie wordt verstrekt aan:
 - a. publieke rechtspersonen;
 - b. private rechtspersonen;
 - c. ondernemingen zonder rechtspersoonlijkheid, met name eenmanszaken, vennootschap onder firma, commanditaire vennootschappen, maatschappen;
 - d. samenwerkingsverbanden van bovenstaande partijen.

Onderbouwing antwoord:

Er is geen sprake van een samenwerkingsverband. V.O.F. De Perenhoeve is enig aanvrager.

6. Passen de activiteiten waarvoor subsidie wordt aangevraagd binnen de subsidiabele activiteiten?

- Ja
 Nee

Toelichting:

De subsidiabele activiteiten van een maatregel staan beschreven in het maatregelspecifieke hoofdstuk van de provinciale verordening en zijn eventueel nader uitgewerkt in het openstellingsbesluit.

Meer tips in de bijlage!

Openstellingsspecifieke informatie:**Artikel 16 Subsidiabele activiteiten**

Subsidie kan worden verstrekt voor de uitvoering van concrete acties die passen binnen de LOS Zuidwest-Drenthe, waarbij de focus vooral ligt op versterking van de vrijetijdseconomie.

Artikel 21 Weigeringsgronden

Onverminderd het bepaalde in artikel 1.8 van de Verordening wordt subsidie geweigerd:

- a. indien de aanvraag betrekking heeft op een project waarvoor niet een minimumscore van 21 punten op basis van de verdeling zoals deze is opgenomen in artikel 23 wordt behaald;

Onderbouwing antwoord:

De projectactiviteiten zijn beschreven in het projectplan. Samengevat worden de volgende activiteiten uitgevoerd:

** Ontwikkelingen van een zeer bijzondere accommodatie in een voormalige mestilo. Met een gemeenschappelijke ruimte/vergaderzaal, plus vijf luxe appartementen. Geschikt voor meetings, groepsverblijf en individuele verhuur van de appartementen. De appartementen zijn op de eerste verdieping gelegen (4 meter hoogte) en kijken enerzijds uit over de paardenbak/paddock en aan de andere zijde over de weilanden. Op de begane grond bevindt zich de algemene zaal/vergaderruimte. → De kosten m.b.t. de Leader-subsidie zien toe op de realisatie c.q. verbouw van de mestilo met daarin de circa 5 appartementen en de gemeenschappelijke ruimte/vergaderzaal.*

** Ontwikkelen van faciliteiten voor ruiters en hun paarden: paardenbak, stallen en paddocks. De Paardenbak kan overkapt worden, waarbij het geven van feestjes (bijv. bruiloft) of organisatie van evenementen (bijv. landfair) in de bak tot een optie behoort.*

** Promotie van ruitersportvakanties in Zuidwest Drenthe. Onze regio en specifiek gemeente De Wolden hebben een 'paarden' imago. Hier is nog veel uit te halen qua toerisme. Wij willen ons, naast de reguliere toerist, specifiek op deze doelgroep gaan richten en hen een bijzondere accommodatie bieden om samen met hun paard te verblijven. Als vanzelfsprekend zullen wij*

hiertoe arrangementen maken, rutterroutes promoten en samenwerken met maneges in de omgeving voor hen die geen eigen paard hebben, maar een paar willen huren of buitenrit willen maken.

* Samenwerking opzoeken met sportstallen/paardenhandelaren in de omgeving.

Deze ondernemers hebben geregeld buitenlandse kopers op bezoek die enkele dagen willen verblijven in de omgeving en ook het aan te kopen paard willen 'testrijden'. Dat kan bij de Perenhoeve.

Deze activiteiten richten zich hoofdzakelijk op de vrijetijdseconomie in Zuidwest Drenthe. De LAG heeft dit project beoordeeld op de doelstellingen van de LOS en heeft voldoende punten gegeven aan dit project. Voor dit project heeft de aanvrager 30,8 punten gescoord. Hiermee voldoet het project aan de minimumscore van 21 punten conform artikel 21 sub a van het openstellingsbesluit. Het project is in de ranking op een derde plaats geëindigd en kan daarmee € 100.000,00 subsidie ontvangen.

7. Zijn er gronden om de subsidie te weigeren?

	Ja	Nee
1. Is er sprake van een duplicaataanvraag?	<input type="checkbox"/>	<input checked="" type="checkbox"/>
2. Is er eerder subsidie verstrekt voor de activiteiten tot het toegestane maximum?	<input type="checkbox"/>	<input checked="" type="checkbox"/>
3. Ligt de projectlocatie in de provincie van aanvraag en/of komt de projectactiviteit ten goede aan de provincie?	<input checked="" type="checkbox"/>	<input type="checkbox"/>
4. Is er reeds begonnen met de subsidiabele activiteiten voor het indienen van de aanvraag, niet zijnde voorbereidingshandelingen?	<input type="checkbox"/>	<input checked="" type="checkbox"/>
5. Is de verplichte nationale cofinanciering volledig beschikbaar of is er een bijdrageverklaring of subsidiebeschikking voor de overige benodigde resterende nationale overheidsfinanciering?	<input checked="" type="checkbox"/>	<input type="checkbox"/>
6. Verkeert de aanvrager in financiële moeilijkheden?	<input type="checkbox"/>	<input checked="" type="checkbox"/>
7. Staat er een bevel tot terugvordering open op een eerdere beschikking van de Commissie van de Europese Gemeenschappen waarin steun onrechtmatig en onverenigbaar met de gemeenschappelijke markt is verklaard?	<input type="checkbox"/>	<input checked="" type="checkbox"/>

Toelichting:

Een subsidieaanvraag wordt geweigerd indien aan één of meerdere van de bovenstaande afwijsgredenen is voldaan.

De weigeringsgronden staan beschreven in de provinciale subsidieverordening (in de modelverordening POP3 is dit artikel 1.8).

Meer tips in de bijlage!

Openstellingsspecifieke informatie:

LET OP ! minimum scores per selectiecriteria

Artikel 21 Weigeringsgronden

Onverminderd het bepaalde in artikel 1.8 van de Verordening wordt subsidie geweigerd:

- a. indien de aanvraag betrekking heeft op een project waarvoor niet een minimumscore van 21 punten op basis van de verdeling zoals deze is opgenomen in artikel 23 wordt behaald;
- b. indien de som van de criteria 1a tot en met 1e in artikel 23 minder dan 5 punten is;
- c. indien de som van de criteria 2a tot en met 2c in artikel 23 minder dan 7 punten is;
- d. indien de som van de criteria 2a tot en met 2e in artikel 23 minder dan 9 punten is;
- e. indien bij de criteria 3a en 3b in artikel 23 per criterium minder dan 2 punten wordt behaald;
- f. indien bij criteria 4a in artikel 23 minder dan 2 punten wordt behaald en bij 4b in artikel 23 per criteria minder dan 1 punt wordt behaald;
- g. basisvoorzieningen op het gebied van sport, welzijn, cultuur, onderwijs, zorg en ontmoeting komen niet in aanmerking voor subsidie, tenzij er een substantiële verbinding gemaakt wordt met de toeristische markt. Bed & Breakfast voorzieningen en zorgboerderijen zijn eveneens uitgesloten.

Onderbouwing antwoord:

1. Op basis van alle gegevens die het SNN tot haar beschikking heeft is er geen aanleiding te vermoeden dat er sprake is van een duplicaataanvraag.
2. Op basis van alle gegevens die het SNN tot haar beschikking heeft is er geen aanleiding te vermoeden dat er eerder subsidie is verstrekt voor dezelfde activiteiten tot het toegestane maximum percentage van 40% of de maximale hoogte van het subsidiebedrag zoals genoemd in het Openstellingsbesluit.
3. De projectlocatie, Ruinerwold, heeft betrekking op heel Zuidwest-Drenthe en komt daarmee ten goede aan het gebied van Zuidwest-Drenthe en de provincie Drenthe.
4. In de aanvraag geeft de aanvrager aan dat de startdatum 1 februari 2022 is. De aanvrager heeft in de eerste ronde aanvullende vragen deze datum bevestigd, zie: SNN-01236 AANV1 → 5.5 aanvulling Subsidie aanvraag. Uit dit antwoord en andere documenten blijkt dat de aanvrager niet is gestart met de uitvoering van het project voor indiening van de subsidieaanvraag op 24 oktober 2021.
5. De cofinanciering door de provincie Drenthe en gemeenten is geregeld binnen de Openstelling in artikel 14 lid 1, Openstellingsperiode II.
1. De aanvrager heeft een verklaring 'geen financiële moeilijkheden' aangeleverd. Hierin verklaart de aanvrager dat de onderneming niet in financiële moeilijkheden verkeert. Zie zipbestand SNN-01236 AANV1 > document: 3. SNN-01236 Docs fin - minimis - mkb.
6. De aanvrager heeft bij indiening van de subsidieaanvraag in het POP3-webportal verklaard dat er geen bevel tot terugvordering van subsidie uitstaat tegen het bedrijf. Daarnaast heeft de aanvrager dit ook verklaard in de 'Verklaring (niet) in financiële moeilijkheden'. Voor zover bij ons (SNN) bekend staat er dus geen bevel tot terugvordering uit.

De gegeven scores van de LAG voldoen aan artikel 21 van het openstellingsbesluit, zie ook zipbestand 'LAG stukken':

- a. Totaal aantal punten gegeven door de LAG: 30,8 punten (minimaal benodigde score is 21)
- b. Criteria 1a tot en met 1e: 10.8 (minimale benodigde score is 5)
- c. Criteria 2a tot en met 2c: 7.2 (minimale benodigde score is 7)
- d. Criteria 2a tot en met 2e: 10.7 (minimale benodigde score is 9)

- e. Criteria 3a: 2.4 en criteria 3b: 2.3 (minimaal 2 per criterium)
- f. Criteria 4a: 2.4 (minimaal benodigde score 2) en criteria 4b: 2.2 (minimaal benodigde score 1)

Met bovenstaande punten verdeling voldoet de aanvraag aan artikel 21 en is er ook geen reden tot weigeren van subsidie.

8. Voldoet de aanvraag aan de overige subsidievereisten?

- ja
- nee

Toelichting:

Er kunnen nog meer subsidievereisten van toepassing zijn. Dit blijkt uit het openstellingsbesluit.
Meer tips in de bijlage!

Openstellingsspecifieke informatie:

Let op ! Minimale projectomvang en eis private inbreng

Artikel 19 Minimale projectomvang

1. Bij programmalijn 'Be Good' van de LOS Zuidwest-Drenthe dienen de subsidiabele projectkosten minimaal € 125.000, -- te bedragen.
2. Bij programmalijn 'Tell it' van de LOS Zuidwest-Drenthe dienen de subsidiabele projectkosten minimaal € 62.500, -- te bedragen.

Artikel 20 Hoogte subsidie

1. De subsidie bedraagt bij programmalijn 'Be Good', maximaal 40% van de totale subsidiabele kosten. De overige co-financiering van de LEADER-bijdrage moet bestaan uit private bijdragen.
2. De subsidie bedraagt bij programmalijn 'Tell it', maximaal 75% van de totale subsidiabele kosten. De resterende 25% kan met privaat geld óf publiek geld gefinancierd worden.
3. Indien de aanvrager in het financieringsplan een subsidiebedrag aanvraagt dat lager is dan het bedrag dat verkregen wordt door de subsidiabele kosten te vermenigvuldigen met het onder lid1 of 2 genoemde percentage van de totale subsidiabele kosten, wordt dit gezien als het aangevraagde en maximaal te verlenen subsidiebedrag.
4. Bij een Be Good project kan maximaal een subsidie van € 100.000,-- worden aangevraagd en bij een Tell it-project is het subsidiebedrag maximaal € 100.000,--.

Onderbouwing antwoord:

Dit project heeft betrekking op een Be Good project. Er is € 100.000,00 subsidie aangevraagd op een begroting van € 808.081,00 ten tijde van de subsidieaanvraag. Na een gesprek met de aanvrager op woensdag 26 januari 2022 is de kostenbegroting naar beneden bijgesteld. Enkel de kosten die toezien op de realisatie van de bijzondere accommodaties (5 appartementen) en de gezamenlijke ruimte c.q. groepsruimte in de voormalige mestsilo zijn meegenomen in de definitieve kostenbegroting. De overige projectactiviteiten worden buiten de kostenbegroting voor het subsidieproject gehouden omdat de kostenbegroting voor de realisatie van de accommodaties in de voormalige mestsilo qua omvang al ruim voldoende is om de kosten te dekken. Tevens is terug te lezen in de beoordeling van de LAG dat zij zich in de beoordeling ook voornamelijk gericht hebben op de realisatie van de accommodaties in de voormalige mestsilo, daarom is een bijstelling in de kostenbegroting mogelijk. De aangepaste kostenbegroting heeft een totale omvang van € 465.214,00, zie zipbestand SNN-01236 AANV1 > document 5.4

KostenbegrotingDePerenhoeve20201 (1) en zipbestand SNN-01236 AANV2 > document 2.1 5.4 KostenbegrotingDePerenhoeve20201 kopie aanv vraagaangepast2608.

Dit is 21,5% subsidie via POP3 Leader. De overige bijdragen bestaat uit private middelen, de intentie blijkt uit zipbestand SNN-01236 AANV1 > document 5.1 financiering 1159484. De aanvrager heeft aangegeven het project te financieren uit eigen middelen en een lening. De lening wordt via ING verstrekt, zie documenten: 4.1 Voorstel ING en 4.2 RE_ Getekend in zipbestand SNN-01236 AANV2. Hiermee wordt voldaan aan artikel 20 leden 1 en 4 van het openstellingsbesluit.

9. Wordt tenminste het minimale subsidiebedrag aangevraagd?

- ja
 nee

Toelichting:

Uit het openstellingsbesluit blijkt wat er minimaal aan subsidie moet worden aangevraagd. Leg vast of de aanvraag hieraan voldoet. Indien er te weinig subsidie wordt aangevraagd wijs je de aanvraag af.

Meer tips in de bijlage!

Openstellings specifieke informatie:

Artikel 19 Minimale projectomvang

1. Bij programmalijn 'Be Good' van de LOS Zuidwest-Drenthe dienen de subsidiabele projectkosten minimaal € 125.000, -- te bedragen.
2. Bij programmalijn 'Tell it' van de LOS Zuidwest-Drenthe dienen de subsidiabele projectkosten minimaal € 62.500, -- te bedragen.

Let op!

- **verschillende subsidie% voor programmalijnen Be Good en Tell-it**
- **verschillende eisen private inbreng voor programmalijnen Be Good en Tell-it**

Onderbouwing antwoord:

De aanvrager heeft € 100.000,00 subsidie aangevraagd met een totale projectomvang aan projectkosten van € 465.214,00. Dit is meer dan het minimumbedrag van € 125.000,00 en voldoet daarmee aan artikel 19 lid 1 van het openstellingsbesluit.

III. Staatssteun

10. Is er sprake van ongeoorloofde staatssteun?

10.1 Vallen de te subsidiëren activiteiten binnen de reikwijdte van artikel 42 VWEU?

- ja** --> Geen of rechtmatige staatssteun, einde vraag 10. Ga verder naar vraag 11
 nee --> Ga naar vraag 10.2

Toelichting:

Stap 1: Artikel 42 VWEU (Zie ook bijlage 2 van het kader Staatssteun)

Wanneer in het openstellingsbesluit van een maatregel is aangegeven dat de maatregel alleen is bedoeld voor activiteiten welke vallen binnen de reikwijdte van artikel 42 VWEU, geldt dit automatisch ook voor alle verleningen die vallen onder deze openstelling. Een Staatssteun toets is in deze gevallen dan niet nodig.

Bij het bepalen of artikel 42 van het VWEU van toepassing is, moet gekeken worden naar de subsidiabele activiteit en niet naar de soort aanvrager.

Regelingen en maatregelen POP3

De hieronder *cursief aangegeven maatregelen* worden geacht te vallen binnen het toepassingsgebied van artikel 42 VWEU.

Bij de **vet weergegeven maatregelen** is een staatssteuntoets per aanvraag nodig.

Maatregelen en submaatregelen binnen POP3 niet-GBCS

01. Kennisoverdracht en voorlichtingsacties

01.1. Trainingen, workshops en coaching van ondernemers

01.2. Demonstratieactiviteiten

04. Investerings in materiële activa

04.1. Invest. in innovatie en modernisering gericht op verduurzaming land - en tuinbouw

04.1.1. Fysieke inv. in innovatie en modernisering van agrarische ondernemingen

04.1.2. Fysieke inv. in verduurzaming van agrarische ondernemingen van jonge landb.

04.1.3. Garantstelling voor de marktintroductie van risicovolle innovaties

04.2 fysieke investeringen verwerking en afzet van land- en tuinbouwproducten

04.3. Investerings in infrastructuur

04.4. Niet-productieve investeringen voor water, biodiversiteit en landschap

04.4.1. Niet-productieve investeringen voor biodiversiteit, natuur, landschap en hydrologische maatregelen PAS

04.4.2. Niet-productieve investeringen voor water

16. Samenwerking*

16.1. Ondersteuning operationele groepen EIP*

16.2. Samenwerkingsvormen voor innovatie*

17. Brede weersverzekering

19. LEADER

19.1. Voorbereidende steun

19.2. Uitvoering van LEADER-projecten

19.3. Samenwerkingsactiviteiten

19.4. Lopende kosten en dynamisering

***POP3 maatregelen SINNO en EIP**

Het merendeel van de POP3-maatregelen valt onder de reikwijdte van artikel 42 VWEU. Voor de maatregelen Samenwerking voor innovaties en Samenwerking EIP geldt dit niet, maar voor deze regelingen is op 15 april 2016 een staatssteunmelding gedaan in het kader van de Algemene GroepsVrijstellingsVerordening (AGVV). Deze melding is niet formeel goedgekeurd, maar je mag er van uitgaan dat de melding akkoord is.

Voor de maatregelen Samenwerking voor Innovaties en Samenwerking EIP vul je dan vraag 10.1 in met NEE en 10.2 in met JA (de subvragen onder 10.2 sla je over, deze zijn niet van toepassing.) Vervolgens vul je vraag 10.3 in met JA (vrijgestelde staatssteun). Bij de onderbouwing van zowel 10.1 als 10.2 vul je dan in: betreft een aanvraag onder maatregel SINNO/SINNO EIP. Bij de onderbouwing van 10.3 verwijst je naar de gedane staatssteunmelding van 15 april 2016.

POP3 maatregel LEADER

Binnen de maatregel LEADER worden uiteenlopende activiteiten subsidiabel gesteld en als de subsidiabele LEADER activiteiten buiten de werkingssfeer van artikel 42 VWEU vallen (dat wil zeggen activiteiten zijn niet gericht op primaire productie van landbouwproducten alsmede de handel in landbouwproducten) moet er bij elke LEADER aanvraag voor subsidieverlening dus wel een POP3-staatssteuntoets plaatsvinden. In dat geval moet je bovenstaande vraag 10.1 met NEE beantwoorden en ga je verder met vraag 10.2 en dien je de subvragen a. t/m e. te beantwoorden.

Meer tips in de bijlage invulinstructie!

Openstellings specifieke informatie:

Kader Staatssteun

POP3 maatregel LEADER

Binnen LEADER kunnen allerlei maatregelen die zijn opgenomen in de ELFPO-verordening (Verordening (EU) nr. 1305/2013) subsidiabel worden gesteld, zelfs die welke de lidstaat Nederland niet heeft geselecteerd om in POP3 op te nemen.

Daarom is het bij LEADER mogelijk dat activiteiten die buiten de werkingssfeer van artikel 42 VWEU vallen subsidiabel zijn en moet er bij elke aanvraag subsidieverlening een POP3-staatssteuntoets plaatsvinden door de beoordelaar van de aanvraag subsidieverlening

Onderbouwing antwoord:

Dit LEADER-project valt niet onder de reikwijdte van artikel 42 VWEU. Dit Leader-project heeft geen betrekking op landbouwactiviteiten.

10.2 Is er sprake van staatssteun?

Toelichting:

Niet alle steun die verleend wordt, valt te betitelen als staatssteun. Voordat je verder gaat met de vragen, moet je eerst bepalen of er überhaupt sprake is van staatssteun.

Stap 2: Beoordelen cumulatieve criteria staatssteun (Zie ook bijlage 3 Kader Staatssteun) Om te beoordelen of er sprake is van staatssteun, worden [cumulatieve criteria](#) gehanteerd.

De volgende **5 subvragen** helpen je bij het trekken van de conclusie of aan alle criteria staatssteun wordt voldaan. Beantwoord onderstaande **subvragen a t/m e** om vast te kunnen stellen of er wel of niet sprake is van staatssteun.

Wél Staatssteun

Er is sprake van staatssteun wanneer **alle** onderstaande **subvragen a t/m e** met 'Ja' zijn beantwoord. Vul bij conclusie vraag 10.2 'Ja' in en ga verder met vraag 10.3.

Geen Staatssteun

Zoals gezegd zijn de criteria staatssteun cumulatief. Indien **minimaal 1** subvraag met 'Nee' wordt beantwoord, dan wordt niet aan 1 of meerdere criteria voldaan en is er dus géén sprake van staatssteun en einde vraag 10. Je vult bij conclusie vraag 10.2 'Nee' in en hoeft de rest van de (sub)vragen niet meer te beantwoorden.

Geef in onderstaand toelichtingsveld een duidelijke motivatie voor het antwoord op elk van de subvragen en de uiteindelijke conclusie waarom wel/niet sprake is van staatssteun.

Meer tips in de bijlage!

Subvragen criteria staatssteun:

a. Wordt de steun verleend aan [een onderneming](#) die [een economische activiteit](#) verricht?

ja

nee

b. Wordt de steun met [staatsmiddelen](#) bekostigd?

ja

nee

c. Verschafft de steun een [economisch voordeel](#) aan de begunstigde dat niet via normale commerciële weg zou zijn verkregen ([non-marktconformiteit](#))?

ja

nee

nee --> Ga naar vraag 10.4

Toelichting:

Stap 3: Beoordelen of de [staatssteun vrijgesteld is](#)

Onder 10.2 ben je tot de conclusie gekomen dat sprake is van Staatssteun en vervolgens dien je te beoordelen of de staatssteun is vrijgesteld. Staatssteun mag alleen worden beschouwd als vrijgesteld indien wordt voldaan aan de volgende voorwaarden (zie ook bijlage 4 van het Kader Staatssteun):

- De staatssteun voldoet aan de criteria van een vrijstellingsverordening betreffende staatssteun, én
- De staatssteun wordt door de lidstaat op tijd bekend gemaakt bij de Europese Commissie met een kennisgeving.

De belangrijkste vrijstellingsverordeningen zijn:

- de [Algemene Groepsvrijstellingsverordening](#) (AGVV)* en
- de [Landbouwvrijstellingsverordening](#) (LVV)

*Indien er sprake is van AGVV dient de [Deggendorf-clausule](#) te worden opgenomen in de beschikking. Zie ook [AGVV/LVV Algemene voorwaarden](#). Dit geldt vooralsnog alleen voor maatregel SINNO/SINNO EIP.

Meer tips in de bijlage!

Onderbouwing antwoord:

De steun heeft geen betrekking op vrijgestelde staatssteun zoals AGVV en LVV.

10.4 Is er sprake van goedgekeurde staatssteun?

ja --> Rechtmatige staatssteun, einde vraag 10. Ga verder naar vraag 11

nee --> Ga naar vraag 10.5

Toelichting:

Stap 4: Beoordelen of voor de staatssteun [goedkeuring is gevraagd aan de EU](#)

Als steunmaatregelen niet binnen een [vrijstellingsverordening](#) (of [de-minimisverordening](#)) passen, moeten decentrale overheden vóór de steunverlening goedkeuring vragen aan de Europese Commissie (meldingsplicht). Aanmelding op basis van één van de kaderregelingen, richtsnoeren, mededelingen van de Europese Commissie, of op basis van de uitzonderingen in artikel 107 van het Verdrag betreffende de Werking van de Europese Unie (VWEU) vergroot de kans op goedkeuring. (zie ook bijlage 5 van het Kader Staatssteun)

Staatssteun mag alleen worden beschouwd als goedgekeurd indien wordt voldaan aan alle volgende voorwaarden:

- De staatssteun is door de lidstaat gemeld aan de Europese Commissie (binnen het kader van een staatssteunrichtsnoer of op basis van het VWEU) én
- De staatssteun is door de Europese Commissie goedgekeurd.

Zolang de Europese Commissie de melding niet heeft goedgekeurd, mag je de betreffende subsidie niet verlenen.

Meer tips in de bijlage!

Onderbouwing antwoord:

Er is geen sprake van goedgekeurde staatssteun.

10.5 Kan de steun worden weggezet als de-minimis?

Toelichting:

Stap 5: Beoordelen of steun past onder de [de-minimisverordening](#)

Voor lage steunbedragen kunnen overheden de **de-minimisverordening** gebruiken. De de-minimissteun is zo gering van omvang dat deze door de Europese Commissie als veronachtzaambaar wordt beschouwd. Voor de reguliere de-minimissteun* geldt een maximum steunbedrag van € 200.000 in het huidige fiscale boekjaar plus de twee voorafgaande boekjaren. (Zie ook bijlage 6 van het Kader Staatssteun)

*Doorgaans betreft het reguliere de-minimis. In theorie is landbouw de-minimis mogelijk indien het project landbouw gerelateerd is maar niet onder artikel 42 VWEU valt. Zie ook [De-minimis landbouw - Europa decentraal](#).

Gebruik onderstaande **subvragen** om vraag 10.5 te beantwoorden.

LET OP: Als het antwoord 'Ja' is, dan kan de subsidie verleend worden. In de verleningsbeschikking moet je dan een **de-minimispassage** opnemen. Onderstaande tekst kun je daarvoor als voorbeeld gebruiken:

De staatssteunregels zijn op uw aanvraag van toepassing. De onderhavige subsidie is daarom verleend in de vorm van de-minimissteun conform Verordening (EU) nr. 1407/2013 van de Commissie van 18 december 2013 betreffende de toepassing van de artikelen 107 en 108 van het Verdrag op de de-minimissteun (PbEU 2013, L 352).

Indien er aan de aanvrager **in het lopende jaar en de 2 voorafgaande jaren al de-minimissteun verleend is**, kan bijvoorbeeld de volgende alinea worden opgenomen:
De-minimissteun kan over een periode van drie belastingjaren tot een bedrag van maximaal € 200.000,00 worden verleend. In de verleningsbeschikking van ddmmjjj voor het project yyy (zaaknummer zzz) is u reeds voor een bedrag van € aaa de-minimissteun verleend. Voor het onderhavige project kan daarom slechts tot een bedrag van [€ 200.000,00 minus € aaa] de-minimissteun worden verleend.

Als het antwoord 'Nee' is, dan leidt subsidie verlening tot [ongeoorloofde staatssteun](#), en moet de subsidieaanvraag dus worden afgewezen.

Meer tips in de bijlage!

Subvragen de-minimis:

a. Is een door de begunstigde volledig ingevulde de-minimisverklaring aanwezig?

- Zo niet: vraag de verklaring(en) op

ja

nee

b. Is er aan de begunstigde onderneming in dit fiscale boekjaar, plus de twee daaraan voorafgaande boekjaren reeds € 200.000,00 (of meer) aan de-minimissteun verleend?

- Indien **ja**: er is geen de-minimissteun meer mogelijk. Wijs de subsidieaanvraag af.
- Indien **nee**: er kan tot maximaal €200.000 de-minimissteun verleend worden, inclusief reeds verleende de-minimis-steun.

ja

nee

Conclusie vraag 10.5

ja --> Rechtmatige staatssteun

nee --> Geen de-minimissteun meer mogelijk. Subsidie verlenen zou [ongeoorloofde staatssteun](#) betekenen. Het subsidieverzoek dient afgewezen te worden

Onderbouwing antwoord:

Per 3 boekjaren mag er € 200.000,00 onder de-minimis regeling worden verleend. In de bijlage '3. SNN-01236 Docs fin - minimis - mkb' > zipbestand SNN-01236 AANV1, geeft de aanvrager aan dat er sinds 1 januari 2020 geen steun onder de-minimis regeling is ontvangen. De € 100.000,00 aan staatssteun mag voor dit project worden verleend onder de-minimis regeling.

IV. Conclusie

11. Kan de aanvraag verder in behandeling worden genomen?

- ja
 nee

Toelichting:

Geef in de onderbouwing aan of de aanvraag aan bovengenoemde instapcriteria voldoet. Zo ja, dan is je conclusie dat je de aanvraag verder in behandeling kunt nemen. Zo nee, dan wijs je de aanvraag af.

Indien de aanvraag op niet-verplichte onderdelen onvolledig is, kan je tijdens het opvragen van aanvullingen alvast verder gaan met het onderdeel 'Beoordeling verlening' van dit memo.

Onderbouwing antwoord:

De aanvraag voldoet aan de verplichte onderdelen van de instaptoets en het openstellingsbesluit en de aanvraag kan daarmee verder in behandeling genomen worden.

De inhoudelijke beoordeling zal uitgewerkt worden in het volgende deel van de memo.

BEOORDELING VERLENING

Let op:

- Je voert in deze stap de beoordeling uit van aanvragen die voldoen aan de instapcriteria (zie onderdeel instapcriteria). Dit onderdeel bevat meer vragen dan de checklist in Navision.
- Maak voor de beoordeling van de subsidiabele kosten gebruik van het format berekening subsidie (excel).

Gegevens beoordelaar	
Beoordelaar (naam)	J
Organisatie beoordelaar	SNN
Startdatum beoordeling	12 januari 2022
Datum afronding beoordeling	27 oktober 2022
Toelichting beoordelaar (niet verplicht)	NVT.

Resultaat rangschikking					
Eindscore	30,8 punten				
Positie op rangschikking	Positie 3 van 6				
Drempelwaarde behaald	<input checked="" type="checkbox"/> Ja <input type="checkbox"/> Nee				
Artikel 21 Weigeringsgronden Onverminderd het bepaalde in artikel 1.8 van de Verordening wordt subsidie geweigerd: a. indien de aanvraag betrekking heeft op een project waarvoor niet een minimumscore van 21 punten op basis van de verdeling zoals deze is opgenomen in artikel 23 wordt behaald;	<input checked="" type="checkbox"/> Ja <input type="checkbox"/> Nee				
Binnen subsidieplafond Het subsidieplafond voor de projecten die vallen onder de Lokale Ontwikkelingsstrategie (LOS) Zuidwest-Drenthe als volgt vast te stellen	<input checked="" type="checkbox"/> Ja <input type="checkbox"/> Nee				
<table border="1"> <thead> <tr> <th>I</th> <th>II</th> </tr> </thead> <tbody> <tr> <td>€ 400.000, --</td> <td>€ 250.000, --</td> </tr> </tbody> </table>	I	II	€ 400.000, --	€ 250.000, --	
I	II				
€ 400.000, --	€ 250.000, --				
Selectieprocedure akkoord door secretaris RVO	<input type="checkbox"/> Ja <input type="checkbox"/> Nee				
Toelichting beoordelaar	De LAG heeft op 16 november 2021 dit project voldoende punten gegeven, namelijk 30,8 punten waar 21 het minimum aantal punten bedraagt. Hiermee scoort het project de 3 ^e plek op de ranglijst. Het budget voor de eerste openstelling dit jaar bedroeg € 400.000,00. Hiervan is € 51.994,40 toegezegd. Het budget voor de tweede ronde bedraagt € 250.000,00. Waardoor er				

	<p>nog € 598.005,60 resteert. Binnen deze tweede ronde is er voor 594.675,00 aan projecten goedgekeurd, waardoor er nog een budget van € 3.330,60 over is.</p> <p>Hiermee voldoet de aanvraag aan artikelen 14 leden 1 en 2 en artikel 21 lid 1 a van het openstellingsbesluit.</p>
--	---

Is er een BRS nummer (relatienummer) met een bankrekeningnummer actief voor deze aanvrager? (*)

- Ja
 Nee

(*) Alleen te beantwoorden door RVO1 beoordelaars

Toelichting:

De aanvrager dient zich bij RVO te hebben geregistreerd met een relatienummer (BRS) en daaraan gekoppeld bankrekeningnummer. Dit is noodzakelijk om bij een betalingsverzoek tot uitbetaling over te gaan..
 Zie de Instructie gebruik Digitaal Dossier op Pleio.

Meer tips in de bijlage!

Onderbouwing antwoord:

Relatienummer: 223162068, zie document 5.5 aanvulling Subsidie aanvraag in zipbestand SNN-01236 AANV1. Bankrekeningnummer volgens subsidieaanvraag: [REDACTED] c
 Gedurende de beoordelingsperiode is het bankrekeningnummer gewijzigd in [REDACTED] c. Zie vraag 9 pagina 6 van dit memo.

Komt het bankrekeningnummer overeen met het bankrekeningnummer dat bekend en actief is bij RVO? (*)

- Ja
 Nee

(*) Alleen te beantwoorden door RVO1-beoordelaars

Toelichting:

Voor uitbetaling is een bij RVO bekend bankrekeningnummer noodzakelijk. Als het bankrekeningnummer niet overeenkomt met het nummer dat bij RVO bekend is kan niet tot uitbetaling worden overgegaan.

- Kijk in de Contactkaart wat het IBAN nummer is en maak een printscreen, plak dit in het antwoordveld.
- Controleer of in het Digitaal Dossier (zie instructie op Pleio) of er een financieel actief rekeningnummer is en maak hiervan een printscreen. Plak dit in het antwoordveld.
- Controleer of dit overeenkomt. Is dit niet het geval, dan neem je contact op met de aanvrager (in de max provincievariant via de provincie).
- Is de aanvrager financieel actief? Zo niet, dan dient de aanvrager dit zelf te regelen via Mijn Dossier.

Meer tips in de bijlage!

Onderbouwing antwoord:

Bankrekeningnummer volgens subsidieaanvraag: [REDACTED] Gedurende de beoordelingsperiode is het bankrekeningnummer gewijzigd in [REDACTED] c. Zie vraag

9 pagina 6 van dit memo. SNN heeft de aanvrager verzocht het rekeningnummer ook te wijzigen via mijnrvo.nl.

I Aanbestedingsplicht

1. Is de aanvrager aanbestedingsplichtig?
<input checked="" type="checkbox"/> Ja <input type="checkbox"/> Nee
<i>Toelichting:</i> Om te bepalen of er sprake is van aanbesteding maak je gebruik van het stroomschema Aanbesteding op Pleio. Sommige subsidieaanvragers moeten zich, vanwege hun aard of de aard van de opdrachten die zij verlenen, houden aan de aanbestedingsregels. Ook als een subsidieontvanger geen aanbestedende dienst is, kan deze gezien het type opdracht aanbestedingsplichtig zijn. Aanvragers die aanbestedingsplichtig zijn, moeten zich houden aan de Aanbestedingswet en, indien zij dat hebben, aan hun eigen aanbestedingsbeleid. Meer tips in de bijlage!
<i>Openstellingsspecifieke informatie:</i> Neem hier de openstellingsspecifieke informatie op
Onderbouwing antwoord: Aanvrager heeft in de subsidieaanvraag aangegeven niet aanbestedingsplichtig te zijn. Dit is correct, zie ook beoordeling [SNN-01236] - CL Aanbesteding.
2. Zijn de al aanbestede opdrachten correct aanbesteed?
<input type="checkbox"/> Ja <input type="checkbox"/> Nee <input checked="" type="checkbox"/> NVT
<i>Toelichting:</i> Indien de aanvrager reeds opdrachten heeft aanbesteed, controleer je of deze correct zijn uitgezet. <ul style="list-style-type: none">• Gebruik voor de beoordeling van aanbestede opdrachten de <u>checklist aanbesteding opdrachten</u>, deze vind je op Pleio.• Let goed op welke drempelwaardebedragen van toepassing zijn.• Raadpleeg een aanbestedingsdeskundige uit de werkgroep van RVO of een senior als je vragen hebt. Meer tips in de bijlage!
<i>Openstellingsspecifieke informatie:</i> Neem hier de openstellingsspecifieke informatie op
Onderbouwing antwoord: De aanvrager is niet aanbestedingsplichtig, niet van toepassing.

--

II Beoordeling van de aangevraagde kosten

3. Kan de aanvrager de Btw verrekenen?
<input checked="" type="checkbox"/> Ja <input type="checkbox"/> Nee
<i>Toelichting:</i> Btw is subsidiabel indien: - dit in de maatregel en het openstellingsbesluit subsidiabel is gesteld; - én de aanvrager de btw niet kan verrekenen met De Belastingdienst of compenseren vanuit het Btw-compensatiefonds. Indien de aanvrager aangeeft de Btw niet te kunnen verrekenen, is uiterlijk bij het eerste deelbetalingsverzoek een verklaring van De Belastingdienst nodig. Provincies en gemeenten zijn vrijgesteld van Btw middels het Btw-compensatiefonds en krijgen daarom de btw niet vergoed. Waterschappen kunnen geen gebruik maken van het Btw-compensatiefonds. Zij kunnen de Btw niet verrekenen en hoeven hiervoor geen verklaring van de Belastingdienst aan te leveren. Meer tips in de bijlage!
<i>Openstellings specifieke informatie:</i> Artikel 18 Subsidiabele kosten Onverminderd het bepaalde in artikel 1.12 van de Verordening kan subsidie worden verstrekt voor de volgende kosten gemaakt ter voorbereiding of uitvoering van projecten die passen binnen de LOS Zuidwest-Drenthe: 3. kosten voor de uitvoering van het LEADER-project: g. niet verrekenbare btw; 4. kosten van investeringen voor het LEADER-project: i. niet verrekenbare btw
Onderbouwing antwoord: De aanvrager heeft in de aanvraag aangegeven de btw te kunnen verrekenen. Hierdoor zijn de kosten zonder btw opgevoerd.

4. Is er een afwijkend btw-regime tussen hoofdaanvrager en medeaanvragers?
<input type="checkbox"/> Ja <input checked="" type="checkbox"/> Nee <input type="checkbox"/> NVT
<i>Toelichting:</i> Bij een samenwerkingsverband is het mogelijk dat een deel van de partners in het samenwerkingsverband de btw wel en een deel de btw niet kan verrekenen. Er is dan sprake van een afwijkend btw-regime. Alleen (mede)aanvragers die de btw niet kunnen verrekenen krijgen deze vergoed.

Meer tips in de bijlage!
<p><i>Openstellingsspecifieke informatie:</i></p> <p>Artikel 18 Subsidiabele kosten Onverminderd het bepaalde in artikel 1.12 van de Verordening kan subsidie worden verstrekt voor de volgende kosten gemaakt ter voorbereiding of uitvoering van projecten die passen binnen de LOS Zuidwest-Drenthe:</p> <p>3. kosten voor de uitvoering van het LEADER-project: g. niet verrekenbare btw;</p> <p>4. kosten van investeringen voor het LEADER-project: i. niet verrekenbare btw</p>
<p>Onderbouwing antwoord: In deze aanvraag is er sprake van één aanvrager, derhalve geen afwijkend btw-regime.</p>
<p>5. Hebben de aangevraagde kosten betrekking op de projectactiviteiten?</p>
<p><input checked="" type="checkbox"/> Ja <input type="checkbox"/> Nee</p>
<p><i>Toelichting:</i></p> <p>Alleen kosten die rechtstreeks toe te schrijven zijn aan het project komen voor subsidie in aanmerking.</p> <p>Meer tips in de bijlage!</p>
<p><i>Openstellingsspecifieke informatie:</i></p> <p>Artikel 16 Subsidiabele activiteiten Subsidie kan worden verstrekt voor de uitvoering van concrete acties die passen binnen de LOS Zuidwest-Drenthe, waarbij de focus vooral ligt op versterking van de vrijetijdseconomie.</p>
<p>Onderbouwing antwoord: Zie beoordeling in document SNN-01236 - CL redelijkheid kstn verlening.</p>
<p>6. Passen de aangevraagde kosten binnen de subsidiabele kosten (kostensoorten en kostentypen)?</p>
<p><input checked="" type="checkbox"/> Ja <input type="checkbox"/> Nee</p>
<p><i>Toelichting:</i></p> <p>De subsidiabele kosten als ook de niet-subsidiabele kosten staan beschreven in de provinciale verordening en het openstellingsbesluit. Aan de hand hiervan beoordeel je of de aangevraagde kosten subsidiabel zijn. Je beoordeelt of de kosten direct toe te rekenen zijn aan de subsidiabele activiteit. Je bekijkt of de aangevraagde kosten passen binnen de subsidiabel gestelde kostensoorten en kostentypen. In de volgende vragen ga je dieper in op de verschillende onderdelen.</p> <p>Meer tips in de bijlage!</p>

Openstellingspecifieke informatie:

Artikel 18 Subsidiabele kosten

Onverminderd het bepaalde in artikel 1.12 van de Verordening kan subsidie worden verstrekt voor de volgende kosten gemaakt ter voorbereiding of uitvoering van projecten die passen binnen de LOS Zuidwest-Drenthe:

1. Voorbereidingskosten als bedoeld in artikel 1.12, lid 3 en 4 van de Verordening;
2. Kosten voor projectmanagement en projectadministratie;
3. Kosten voor de uitvoering van het LEADER-project
 - a. Operationele kosten voor de uitvoering van het project;
 - b. Kosten van haalbaarheidsstudies;
 - c. Kosten van materiaal;
 - d. Kosten van ruimten en bijbehorende faciliteiten;
 - e. Kosten voor promotie en publiciteit;
 - f. Kosten van architecten, ingenieurs en adviseurs;
 - g. Niet verrekenbare btw;
 - h. In het geval van programmalijn "Be Good" mogen de kosten voor bijdragen in natura zoals bedoeld in artikel 1.11 lid 6 en artikel 1.11 van de verordening en personeelskosten zoals bedoeld in artikel 1.12 lid 1, sub a van de verordening gezamenlijk maximaal 15% van de subsidiabele kosten bedragen.
4. Kosten van investeringen voor het LEADER-project
 - a. Kosten voor bouw of verbetering van onroerende zaken;
 - b. Kosten voor verwerving van onroerende zaken;
 - c. Kosten van koop van nieuwe machines en installaties;
 - d. Kosten van architecten, ingenieurs en adviseurs;
 - e. Kosten van haalbaarheidsstudies;
 - f. Kosten van verwerving of ontwikkeling van computersoftware;
 - g. Kosten van verwerving van octrooien, licenties, auteursrechten en merken;
 - h. Kosten van koop van tweedehands machines, installaties en goederen indien noodzakelijk voor het project en de kosten aantoonbaar de marktwaarde niet overstijgen;
 - i. Niet verrekenbare btw;
5. De kosten kunnen bestaan uit de kostentypen genoemd in artikel 1.12 lid 1 sub a tot en met d van de Verordening met uitzondering van artikel 1.9a of 1.12b.

Onderbouwing antwoord:

Zie beoordeling in document SNN-01236 - CL redelijkheid kstn verlening.

7. Zijn afschrijvingen/afschrijvingskosten correct berekend?

- Ja
 Nee
 NVT

Toelichting:

Deze vraag is niet van toepassing indien de investeringen onderdeel uitmaken van het eindresultaat.

Aan de hand van de Beslisboom investeringen (zie Pleio) beoordeel je of er sprake is van afschrijvingen of afschrijvingskosten en in hoeverre deze subsidiabel zijn.

- Met behulp van afschrijven worden de kosten berekend van een bedrijfsmiddel, dat tijdens het project is aangeschaft en in het project en na het project wordt gebruikt. Indien een bedrijfsmiddel reeds in het bezit is van de aanvrager, maar ten behoeve van het project wordt ingebracht, dan kunnen naar rato de afschrijvingskosten onder bepaalde voorwaarden subsidiabel zijn.

Meer informatie lees je in het kader Afschrijvingskosten.

Meer tips in de bijlage!

Openstellingsspecifieke informatie:

Neem hier de openstellingsspecifieke informatie op

Onderbouwing antwoord:

Afschrijvingskosten zijn niet subsidiabel binnen deze openstelling, niet van toepassing.

8. Is de aankoop van gronden correct berekend?

- Ja
- Nee
- NVT

Toelichting:

De aankoop van gronden kan subsidiabel zijn gesteld in het openstellingsbesluit. Het subsidiabele bedrag bedraagt maximaal 10% van de totale subsidiabele kosten, uitzonderingen daargelaten. Je rekent middels het format berekening subsidie na of deze post correct is afgetopt.

Meer tips in de bijlage!

Openstellingsspecifieke informatie:

Artikel 18 Subsidiabele kosten

- 4. Kosten van investeringen voor het LEADER-project
 - a. Kosten voor bouw of verbetering van onroerende zaken;
 - b. Kosten voor verwerving van onroerende zaken;

Onderbouwing antwoord:

Er wordt binnen dit project geen grond aangekocht, niet van toepassing.

9. Zijn de aangevraagde kosten derden redelijk?

- Ja
- Nee
- NVT

Toelichting:

In deze fase beoordeel je of de aangevraagde kosten derden redelijk (marktconform) zijn en in verhouding tot de geleverde diensten en/of producten.
Hoe diepgaand je toetst bepaald je aan de hand van het Stroomschema beoordeling redelijkheid van kosten inclusief toelichting (zie Pleio) In je risicoanalyse kijk je onder meer naar het subsidiepercentage en de omvang van de subsidiabele kosten.
Mogelijk maakt de aanvrager gebruik van een vereenvoudigde kostenoptie (VKO) als vast percentage van de loonkosten, dit blijkt dan uit de verordening, het openstellingsbesluit en de aanvraag. Je toetst dan niet op redelijkheid van kosten maar beantwoordt wel vraag 11. Zie ook de Module Vereenvoudigde Kostenopties POP3+ op Pleio.

Meer tips in de bijlage!

Openstellingsspecifieke informatie:

Neem hier de openstellingsspecifieke informatie op

Onderbouwing antwoord:

Zie beoordeling in document SNN-01236 - CL redelijkheid kstn verlening

10. Zijn de aangevraagde kosten voor personele inbreng passend?

- Ja
 Nee
 NVT

Toelichting:

Met personele inbreng worden de uren bedoeld die de aanvrager inbrengt in het project. Uren kunnen gemaakt zijn in loondienst (personeelskosten), of uren gemaakt door eigen arbeid of inzet van vrijwilligers (bijdrage in natura). Je toetst of de opgevoerde uren passend zijn voor de activiteit. In geval van personeelskosten beoordeel je of inschaling van het personeel passend is voor de activiteit. Mogelijk maakt de aanvrager voor wat betreft personeelskosten gebruik van een goedgekeurde integrale kostensystematiek (IKS) of een vereenvoudigde kostenoptie (zie ook vraag 11). Voor eigen arbeid en vrijwilligers gelden vaste uurtarieven van € 35 respectievelijk € 22. Zie ook de Kaders Personele inbreng in projecten, Bijdragen in natura, de IKS uitleg en controle en de Module Vereenvoudigde Kostenopties POP3+ op Pleio.

Meer tips in de bijlage!

Openstellingsspecifieke informatie:

Artikel 18 Subsidiabele kosten

- h. In het geval van programmalijn "Be Good" mogen de kosten voor bijdragen in natura zoals bedoeld in artikel 1.11 lid 6 en artikel 1.11 van de verordening en personeelskosten zoals bedoeld in artikel 1.12 lid 1, sub a van de verordening gezamenlijk maximaal 15% van de subsidiabele kosten bedragen.

Onderbouwing antwoord:

In de oorspronkelijke subsidieaanvraag waren personeelskosten meegenomen. Echter was er al een surplus aan kosten in het kader van kosten derden om te komen tot het subsidiebedrag. Derhalve zijn de personeelskosten in overleg met de aanvrager uit de projectbegroting gehaald. Deze kosten zijn niet nodig om te declareren om tot het subsidiebedrag te komen. Dus concluderend niet van toepassing.

11. Zijn de vereenvoudigde kostenopties correct toegepast?
<input type="checkbox"/> Ja <input type="checkbox"/> Nee <input checked="" type="checkbox"/> NVT
<p><i>Toelichting:</i></p> <p>In de provinciale verordening of het openstellingsbesluit kunnen vereenvoudigde kostenopties (VKO) zijn opengesteld. Deze betreffen een vereenvoudiging in de berekening van loonkosten, andere kosten of in de verantwoording van de subsidie. De volgende opties zijn mogelijk:</p> <ol style="list-style-type: none"> a. Personeelskosten als percentage van het bruto loon; b. Personeelskosten als vast percentage van andere kosten; c. Andere kosten als vast percentage van personeelskosten; d. Vaste bedragen. <p>Zie ook de Module Vereenvoudigde Kostenopties POP3+ op Pleio. Meer tips in de bijlage!</p>
<p><i>Openstellingsspecifieke informatie:</i></p> <p>Neem hier de openstellingsspecifieke informatie op</p>
<p>Onderbouwing antwoord: VKO is niet opgenomen als kostentype binnen deze openstelling, niet van toepassing.</p>
12. Zijn de aangevraagde kosten voor bijdrage in natura (zonder eigen arbeid en vrijwilligers) redelijk?
<input type="checkbox"/> Ja <input type="checkbox"/> Nee <input checked="" type="checkbox"/> NVT
<p><i>Toelichting:</i></p> <p>Dit betreft <u>overige bijdragen in natura</u> in de vorm van inbreng van goederen, onroerende goederen of grond waar geen facturen of betaalbewijzen beschikbaar voor zijn. Ga aan de hand van het openstellingsbesluit na of deze kosten mogen worden opgevoerd. Je beoordeelt vervolgens of deze passend zijn binnen het project en of de opgevoerde waarde marktconform is.</p> <p>Meer tips in de bijlage!</p>
<p><i>Openstellingsspecifieke informatie:</i></p> <p>Artikel 18a Bijdragen in natura en onbetaalde eigen arbeid Bijdragen in natura en onbetaalde eigen arbeid zijn subsidiabel voor zover de te verlenen subsidie niet meer bedraagt dan de totale subsidiabele kosten van de activiteit, exclusief de bijdragen in natura en onbetaalde eigen arbeid.</p>
<p>Onderbouwing antwoord: Er zijn geen kosten voor eigen inbreng begroot, niet van toepassing.</p>
13. Is de bijdrage in natura correct berekend?

- Ja
 Nee
 NVT

Toelichting:

Bijdragen in natura kunnen zowel personele inbreng (eigen arbeid, vrijwilligers) als materieel ((on)roerende zaken) betreffen. Bijdragen in natura hebben invloed op het maximale subsidiebedrag. De bijdragen in natura vormen geen onderdeel van het subsidiebedrag maar van de eigen bijdrage van de aanvrager. Het berekende subsidiebedrag mag niet meer bedragen dan de totale subsidiabele kosten minus de bijdragen in natura. Zie ook het Kader Bijdragen in natura op Pleio.

Meer tips in de bijlage!

Openstellingsspecifieke informatie:

Artikel 18 Subsidiabele kosten

- h. In het geval van programmalijn "Be Good" mogen de kosten voor bijdragen in natura zoals bedoeld in artikel 1.11 lid 6 en artikel 1.11 van de verordening en personeelskosten zoals bedoeld in artikel 1.12 lid 1, sub a van de verordening gezamenlijk maximaal 15% van de subsidiabele kosten bedragen.

Onderbouwing antwoord:

Er zijn geen kosten voor bijdrage in natura begroot binnen dit project, niet van toepassing.

14. Is de begroting realistisch?

- Ja
 Nee

Toelichting:

De afzonderlijke kostenposten heb je reeds beoordeeld op redelijkheid en passendheid, maar is de begroting in zijn geheel ook realistisch en redelijk? De aanvrager kan goederen of diensten aanschaffen die uitgebreider, luxer of beter zijn dan wat noodzakelijk is om het doel van de subsidie te bereiken. Je gaat daarom na of de begroting in zijn geheel past bij de subsidiabele activiteiten en of de verhouding tussen de verschillende kostenposten realistisch is. Indien aanwezig betrek je ook het oordeel van de adviescommissie over efficiëntie in je conclusie.

Meer tips in de bijlage!

Openstellingsspecifieke informatie:

Neem hier de openstellingsspecifieke informatie op

Onderbouwing antwoord:

Zie beoordeling in document SNN-01236 - CL redelijkheid kstn verlening

III Inkomsten en besparingen

15. Zijn er inkomsten tijdens het project en/of inkomsten of besparingen na het project te verwachten? (*)
<input type="checkbox"/> Ja <input checked="" type="checkbox"/> Nee <input type="checkbox"/> NVT
<i>Toelichting:</i> (*) Beantwoord deze vraag alleen bij de maatregelen Kennis, Samenwerking voor innovatie en LEADER. Netto-inkomsten kunnen bestaan uit: - rechtstreekse betalingen door gebruikers van de verstrekte goederen en/of diensten; - gegenereerde besparingen op operationele kosten. Je gaat na of er netto inkomsten tijdens of na het project worden gegenereerd. Bekijk ook het Kader en de Module Netto Inkomsten op Pleio. Meer tips in de bijlage!
<i>Openstellingsspecifieke informatie:</i> Neem hier de openstellingsspecifieke informatie op Zie (verordening) Regeling POP 3 subsidies provincie Drenthe Artikel 1.20 verrekening netto inkomsten gedurende uitvoering Indien de subsidie betrekking heeft op paragraaf 1, 7 of 8 van hoofdstuk 2, of op hoofdstuk 3 worden netto inkomsten die tijdens de uitvoering van de activiteit gegenereerd worden als bedoeld in artikel 65, lid 8, van Vo (EU) 1303/2013, overeenkomstig genoemd artikel in mindering gebracht op de subsidiabele kosten. Artikel 1.21 verrekening netto inkomsten na uitvoering Indien de subsidie betrekking heeft op paragraaf 1, 7 of 8 van hoofdstuk 2, of op hoofdstuk 3, worden netto inkomsten die na de uitvoering van de activiteit gegenereerd worden als bedoeld in artikel 61 van Vo (EU) 1303/2013, overeenkomstig genoemd artikel in mindering gebracht op de subsidiabele kosten. Artikel 1.21 Verrekening netto inkomsten na uitvoering Op grond van artikel 61 van Verordening (EU) nr. 1303/2013 dient bij projecten die na de uitvoering ervan netto-inkomsten genereren, in bepaalde gevallen een verrekening van die inkomsten plaats te vinden. In genoemd artikel worden verschillende uitzonderingen benoemd, onder meer is bepaald dat verrekening niet hoeft plaats te vinden indien de totale subsidiabele kosten minder dan €1.000.000,- bedragen.
Onderbouwing antwoord: Tijdens de uitvoering zullen er geen extra inkomsten of besparingen worden gegenereerd. De activiteiten richten zich op de realisatie van de accommodaties in de voormalige meststilo. Er zullen eerst kosten worden gemaakt voordat de accommodaties verhuurd kunnen worden. Na de projectperiode worden er inkomsten gegenereerd door verhuur van de accommodaties. Echter, de totale projectkosten bedragen minder dan € 1 mln. Hierdoor hoeft er op grond van

artikel 1.21 van de regeling geen rekening met inkomsten na de projectperiode te worden gehouden.

Daarbij wordt de subsidie verleend op grond van de-minimis regeling. Ook dan hoeft er geen rekening te worden gehouden met netto inkomsten.

IV Uitsluiten van subsidiemisbruik

16. Is er sprake van ongeoorloofde dubbele financiering?
<input type="checkbox"/> Ja <input checked="" type="checkbox"/> Nee
<i>Toelichting:</i> Dubbele financiering wordt ook wel cumulatie of stapeling van subsidies genoemd. Denk daarbij aan cumulatie met Europese fondsen als ESF, EFRO en INTERREG. Regelgeving sluit soms bepaalde combinaties van subsidies uit. In andere gevallen zijn dergelijke combinaties toegestaan tot een maximale steunintensiteit of een maximaal steunbedrag. Dit blijkt uit de provinciale verordening. Je beoordeelt of er aan de voorwaarden voor cumulatie wordt voldaan. Zie ook het Kader Cumulatie. Meer tips in de bijlage!
<i>Openstellingsspecifieke informatie:</i> Neem hier de openstellingsspecifieke informatie op Artikelen 9 en 21 Europese subsidies kunnen niet 'gestapeld' worden. Er kan voor een project slechts één Europese subsidie worden gebruikt.
Onderbouwing antwoord: Er is niet eerder een subsidieaanvraag door deze aanvrager ingediend binnen deze openstelling. Verder zijn er geen andere subsidies aangevraagd voor deze projectactiviteiten. In het document 5.5 aanvulling Subsidie aanvraag, zie zipbestand SNN-01236 AANV1 geeft de aanvrager aan geen andere subsidies te ontvangen. En mocht in de toekomst wel subsidie worden verkregen, dan worden die kosten buiten de declaraties gelaten.
17. Heeft de aanvrager kunstmatige voorwaarden gecreëerd om in aanmerking te komen voor subsidie?
<input type="checkbox"/> Ja <input checked="" type="checkbox"/> Nee
<i>Toelichting:</i> De aanvrager wordt uitgesloten van subsidie als hij een kunstgreep heeft toegepast oftewel kunstmatige voorwaarden heeft gecreëerd. Een kunstgreep is een trucje dat een aanvrager kan hebben toegepast om zo via een omweg in aanmerking te komen voor subsidie. Meer tips in de bijlage!
Onderbouwing antwoord:

Op basis van alle gegevens die we tot onze beschikking hebben, is er geen aanleiding te vermoeden dat er een kunstgreep is toegepast.

18. Heeft de aanvrager fraude gepleegd bij deze aanvraag?

- Ja
 Nee

Toelichting:

Het gaat hier om fraude in bijvoorbeeld de volgende situaties:

- Vervalsing van documenten;
- Prijsafspraken maken met de leverancier.

De geconstateerde fraude heeft tot gevolg dat er geen subsidie wordt verleend en dat de aanvrager de komende twee kalenderjaren wordt uitgesloten van subsidie.

Meer tips in de bijlage!

Onderbouwing antwoord:

Op basis van alle gegevens die we tot onze beschikking hebben, is er geen aanleiding te vermoeden dat er fraude is gepleegd.

19. Is de aanvrager uitgesloten voor deze subsidie?

- Ja
 Nee

Toelichting:

Het kan zijn dat de aanvrager reeds is uitgesloten van subsidie, doordat er fraude of kunstmatig gecreëerde voorwaarden zijn geconstateerd.

Meer tips in de bijlage!

Onderbouwing antwoord:

Voor zover bij ons bekend is de aanvrager niet uitgesloten voor deze subsidie.

IV Conclusie

20. Is het subsidiebedrag correct berekend?

- Ja
 Nee

Toelichting:

Ga na of je beoordeling correct is verwerkt in de berekening en vastgelegd in het systeem. Denk daarbij aan:

- het minimale en maximale subsidiebedrag;
- eventuele aftoppingen (grond, bijdragen in natura);
- eventuele afschrijvingen/afschrijvingskosten;

- subsidiepercentage(s). Afhankelijk van de maatregel kunnen meerdere subsidiepercentages van toepassing zijn, afhankelijk van het thema, het type activiteit (zoals productief / niet productief) en type aanvrager;
- vereenvoudigde kostenopties waarbij personeelskosten of overige kosten een vast percentage vormen;
- kosten op partnerniveau (mogelijk bij samenwerkingsprojecten);
- niet-subsidiabele kosten.

Wat van toepassing is blijkt uit het openstellingsbesluit en de provinciale verordening in samenhang met je beoordeling. Let op: het beoordeelde bedrag moet gelijk zijn aan het bedrag in het systeem en de beschikking.

Gebruik als hulpmiddel het format berekening subsidie op Pleio. Bij eenvoudige berekeningen kun je eventueel volstaan met onderstaande tabel.

Meer tips in de bijlage!

Openstellingsspecifieke informatie:

Artikel 19 Minimale projectomvang

1. Bij programmalijn 'Be Good' van de LOS Zuidwest-Drenthe dienen de subsidiabele projectkosten minimaal € 125.000, -- te bedragen.
2. Bij programmalijn 'Tell it' van de LOS Zuidwest-Drenthe dienen de subsidiabele projectkosten minimaal € 62.500, -- te bedragen.

Let op!

- **verschillende subsidie% voor programmalijnen Be Good en Tell-it**
- **verschillende eisen private inbreng voor programmalijnen Be Good en Tell-it**

Artikel 20 Hoogte subsidie

1. De subsidie bedraagt bij programmalijn 'Be Good', maximaal 40% van de totale subsidiabele kosten. De overige co-financiering van de LEADER-bijdrage moet bestaan uit private bijdragen.
2. De subsidie bedraagt bij programmalijn 'Tell it', maximaal 75% van de totale subsidiabele kosten. De resterende 25% kan met privaat geld óf publiek geld gefinancierd worden.
3. Indien de aanvrager in het financieringsplan een subsidiebedrag aanvraagt dat lager is dan het bedrag dat verkregen wordt door de subsidiabele kosten te vermenigvuldigen met het onder lid1 of 2 genoemde percentage van de totale subsidiabele kosten, wordt dit gezien als het aangevraagde en maximaal te verlenen subsidiebedrag.
4. Bij een Be Good project kan maximaal een subsidie van € 100.000,-- worden aangevraagd en bij een Tell it-project is het subsidiebedrag maximaal € 100.000,--.

Onderbouwing antwoord:

Zie beoordelingsdocument: SNN-01236 - CL redelijkheid kstn verlening

Onderstaande tabel is niet verplicht indien het format berekening subsidie is gebruikt:

Begroting	Aangevraagde kosten	
	Aangevraagde subsidie	
	Subsidiepercentage	
	Toegewezen subsidiabele kosten	
	Afgewezen kosten	
Subsidie	Berekende subsidie	
	EU-bijdrage	
	Provinciale bijdrage	

	Overige nationale bijdrage													
21. Zijn de projectkosten en financiering correct vastgelegd in Navision?														
<input checked="" type="checkbox"/> Ja <input type="checkbox"/> Nee														
<p><i>Toelichting:</i></p> <p>De goedgekeurde begroting moet overeenkomen met de begroting in Navision. Bij afwijkingen verklaar je dit. Ga tevens aan de hand van je berekening na of de <u>financiering</u>, de <u>subsidie</u> en de <u>opbouw van de subsidie</u> (EU, provinciaal, overig nationaal) met de juiste (financiers)codes zijn vastgelegd het systeem.</p> <p>Meer tips in de bijlage!</p>														
<p><i>Openstellings specifieke informatie:</i></p> <p>Artikel 14 Subsidieplafond Het subsidieplafond voor de projecten die vallen onder de LOS Zuidwest-Drenthe als volgt vast te stellen.</p> <table border="1"> <thead> <tr> <th>Openstellingsperiode</th> <th>I</th> <th>II</th> </tr> </thead> <tbody> <tr> <td>Subsidieplafond</td> <td>€ 400.000, --</td> <td>€ 250.000, --</td> </tr> <tr> <td>Provinciale middelen</td> <td>€ 200.000, --</td> <td>€ 125.000, --</td> </tr> <tr> <td>Europese middelen</td> <td>€ 200.000, --</td> <td>€ 125.000, --</td> </tr> </tbody> </table> <p>2. Mocht er in de eerste periode geld onbesteed blijven, dan kan dit resterende deel worden benut in de tweede periode.</p>			Openstellingsperiode	I	II	Subsidieplafond	€ 400.000, --	€ 250.000, --	Provinciale middelen	€ 200.000, --	€ 125.000, --	Europese middelen	€ 200.000, --	€ 125.000, --
Openstellingsperiode	I	II												
Subsidieplafond	€ 400.000, --	€ 250.000, --												
Provinciale middelen	€ 200.000, --	€ 125.000, --												
Europese middelen	€ 200.000, --	€ 125.000, --												
<p>Onderbouwing antwoord: De goedgekeurde projectkosten en financiering over de projectfinanciers zijn door SNN correct vastgelegd in Navision.</p>														
22. Is er sprake van een kennelijke fout?														
<input type="checkbox"/> Ja <input checked="" type="checkbox"/> Nee														
<p><i>Toelichting:</i></p> <p>Het kan voorkomen dat de aanvrager een kennelijke fout heeft gemaakt. Bij een kennelijke fout gaat het om gevallen waarbij een vergissing is gemaakt en deze vergissing voor RVO of de provincie duidelijk zichtbaar is of had moeten zijn. Dit kan zonder sanctie gecorrigeerd worden. Er is sprake van een kennelijke fout als deze voldoet aan ALLE volgende voorwaarden (zie ook het Kader Kennelijke Fout):</p> <ul style="list-style-type: none"> - De fout is veroorzaakt door een vergissing (dus: te goeder trouw) van de aanvrager - De fout betreft een aanvraaggegevens - De fout leidt tot een andere uitkomst in de beschikking dan zonder die fout het geval zou zijn. - De fout betreft geen herhaalde fout. <p>Verwerk de kennelijke fout in Navision of in UP.</p> <p>Meer tips in de bijlage!</p>														

Openstellingsspecifieke informatie:

Neem hier de openstellingsspecifieke informatie op

Onderbouwing antwoord:

Er is geen sprake van een kennelijke fout. Wel is de oorspronkelijke kostenbegroting na een gesprek met de aanvrager op woensdag 26 januari 2022 naar beneden bijgesteld in Navision. Dit is gedaan omdat er voldoende kosten worden gemaakt voor de realisatie van de accommodaties in de vroegere mestlo en de LAG heeft haar beoordeling voornamelijk gedaan op grond van de realisatie van de accommodaties. Alle randzaken, zoals de hippische activiteiten, zal de aanvrager buiten dit project om realiseren. De kostenbegroting in Navision is naar beneden bijgesteld conform het beoordelingsdocument SNN-01236 - CL redelijkheid kstn verlening.

23. Kan er subsidie worden verstrekt?

- Ja
 Nee

Toelichting:

Op basis van je antwoorden op de voorgaande beoordeelvragen in dit memo concludeer je of er subsidie kan worden verstrekt.

Meer tips in de bijlage!

V Beschikking

24. Is de beschikking correct en voldoende gemotiveerd?

- Ja
 Nee

Toelichting:

Het systeem maakt automatisch een conceptbeschikking aan. Je gaat na of de gegevens in de brief aansluiten bij je beoordeling. Je kunt deze indien nodig aanpassen en opnieuw uploaden. In de maxprov-variant maak je gebruik van het format van de provincie.

Meer tips in de bijlage!

Openstellingsspecifieke informatie:

Neem hier de openstellingsspecifieke informatie op

Onderbouwing antwoord:

Antwoord **vraag 23**: De aanvrager voldoet aan alle gestelde voorwaarden en heeft alle gegevens verstrekt om subsidie te kunnen verlenen. Subsidie kan worden verstrekt.

Antwoord **vraag 24**: Het format SNN is gebruikt. Zie document 'SNN-01236 CONCEPT verleningsbeschikking'.

25. Zijn de bijlagen bij de beschikking aanwezig en correct?

- Ja
 Nee
 NVT

Toelichting:

Het gaat hier om de bijlagen die automatisch bij de beschikking worden gevoegd. Het kan zijn dat de provincie ervoor kiest geen aparte bijlagen op te (laten) stellen, maar alle informatie in de verleningsbeschikking zet.

Meer tips in de bijlage!

Openstellingsspecifieke informatie:

Neem hier de openstellingsspecifieke informatie op

Onderbouwing antwoord:

Format SNN brief is gebruikt en voorzien van de benodigde bijlagen.

Alleen voor RVO beoordelaars Navision

- Vergeet niet de checklist MoniRap van de betreffende maatregel in te vullen. Zie ook het document 'Toelichting bij de monitoringsvragen' op Pleio.

Toelichting grondslagen

In dit document kunt u secties vinden die onleesbaar zijn gemaakt. Deze informatie is achterwege gelaten op basis van de Wet open overheid (Woo). De letter die hierbij is vermeld correspondeert met de bijbehorende grondslag in onderstaand overzicht.

C Art. 5.1 lid 1 sub c

Deze informatie betreft bedrijfs- en fabricagegegevens die vertrouwelijk aan de overheid zijn meegedeeld

J Art. 5.1 lid 2 sub e

Het belang van de openbaarmaking van deze informatie weegt niet op tegen het belang van de eerbiediging van de persoonlijke levenssfeer van betrokkenen

Checklist Aanbesteding – Toetsing vooraf. Is de aanvrager aanbestedingsplichtig?

Sommige subsidieaanvragers moeten zich vanwege hun aard of de aard van de opdrachten die zij vergeven houden aan de aanbestedingsregels. Deze aanbestedingsregels zijn opgesteld om een vrije en eerlijke concurrentie te stimuleren. Met behulp van dit stappenplan kun je bepalen of een subsidieaanvrager aanbestedingsplichtig is. Het invullen van deze checklist gebeurt ná de rangschikking door de beoordelingscommissie en vóór het opstellen van de begroting. Wanneer een wijziging in het project gevolgen heeft voor de aard van de aanvrager of de opdrachten die in de markt gezet worden dient deze checklist opnieuw te worden ingevuld. **Voeg de checklist toe aan het dossier!**

Bepaal of de aanvrager aanbestedingsplichtig is

<p>1. Wordt (een deel van) de te subsidiëren opdracht(en) door derden uitgevoerd? Er bestaat alleen een aanbestedingsplicht indien binnen het gesubsidieerde project sprake is van levering door derden, of diensten/werken die in opdracht van de aanvrager door derden zullen worden uitgevoerd.</p>	<p><input type="checkbox"/> Nee > Geen aanbestedingsplicht. Einde checklist. <input checked="" type="checkbox"/> Ja > Ga naar vraag 2.</p>
<p>2. Is de aanvrager een overheidsinstelling? Ministeries en diensten die hieronder vallen (RVO, Rijkswaterstaat, etc.), gemeenten, waterschappen, stadregio's.</p>	<p><input checked="" type="checkbox"/> Nee > Ga naar vraag 3. <input type="checkbox"/> Ja > Aanbestedingsplicht.</p>
<p>3. Is de aanvrager een publiekrechtelijke instelling of een samenwerkingsverband van publiekrechtelijke instellingen of overheidsinstellingen? Een publiekrechtelijke instelling is een instelling die:</p> <ul style="list-style-type: none">• is opgericht met het specifieke doel te voorzien in behoeften van algemeen belang anders dan die van industriële of commerciële aard en• rechtspersoonlijkheid heeft en<ul style="list-style-type: none">▪ waarvan ofwel de activiteiten in hoofdzaak door een aanbestedende dienst worden gefinancierd, of▪ waarvan het beheer onderworpen is aan toezicht door de aanbestedende dienst of waarvan de bestuursorganen voor meer dan de helft worden benoemd door een of meer aanbestedende diensten. <p>Om te kunnen beoordelen of er sprake is van een publiekrechtelijke instelling moet je de statuten raadplegen. Een instelling met een zuiver commercieel doel is bijvoorbeeld nooit een publiekrechtelijke instelling. <i>Voorbeelden van publiekrechtelijke instellingen: scholen, universiteiten, maar ook ZBO's zoals Staatsbosbeheer.</i></p> <p>In geval van twijfel overleg dan met een aanbestedingsexpert of een uitgebreidere toets aan de hand van het 'Kader Aanbesteding' noodzakelijk is. Het advies of de uitkomst van de uitgebreidere toets kun je bij het dossier voegen en hieronder samenvatten. Ga vervolgens verder met het invullen van de checklist.</p> <p>.....</p>	<p><input checked="" type="checkbox"/> Nee > Ga naar vraag 4. <input type="checkbox"/> Ja > Aanbestedingsplicht.</p>
<p>4. Is de overheidsbijdrage in het project groter dan 50%? Opdrachtgevers (anders dan de overheid of publiekrechtelijke instellingen) van projecten waarin de lidstaat meer dan 50% overheidsbijdrage verstrekt kunnen in bepaalde gevallen aanbestedingsplichtig zijn.</p>	<p><input checked="" type="checkbox"/> Nee > Geen aanbestedingsplicht. Einde checklist. <input type="checkbox"/> Ja > Ga naar vraag 5.</p>
<p>5. Betreft het project een civieltechnisch werk of een daarbij behorende dienst? Alleen civieltechnisch werken of daarbij behorende diensten moeten worden aanbesteed indien deze met meer dan 50% overheidsbijdrage worden gefinancierd.</p>	<p><input checked="" type="checkbox"/> Nee > Geen aanbestedingsplicht. Einde checklist. <input type="checkbox"/> Ja > Aanbestedingsplicht.</p>

Electrisch tuingeredeedschap		1450							
Stofzuiger en schoonmaak mach		2257							
		15707						15707	
Kosten adviseurs									
Architect				2750					
Bouwkundig tekenaar				5400					
Constructieberekening		850							
Advies Ruimtelijk		0		11940					
Stikstof				450					
Geluid				2250					
Landschappelijke tekening				800					
Accountant				475					
Leges		0		16325					
Verkenmend Onderzoek bodem				1000					
		850		41390				850	
Reis en verblijfskosten									
Div reis en verblijfskosten								0	
Kosten Public relations									
Webste Domein Reclame en PR		8500						8500	
Bijdrage vrijwilligers									
		2500		2500					
Grond		58000	50	290000					
Aanloopkosten/verzekering									
							12500		
							1075660		incl btw
							888975		excl btw
							Eigen inbreng	381886	
							Totale begroting	1270861	
Eigen Inbreng									
Inbreng eigen uren		40625							
Inbreng reeds gemaakt kosten/betaald		41390							
en inbreng Grond		290000							
Inbreng uren in natura		7429							
Inbreng vrijwilligers		2442							
		381886					Af eigen inbreng	381886	
							Sub Totaal	888975	
							Financiering	450000	
							Extra	Welness	
							Hot tub	3	8500
							Jaccuzzi	2	15000
									23500
							Totaal financiering compl		473500
							Deel	Financiering	
							Deel	Leader	

Toelichting grondslagen

In dit document kunt u secties vinden die onleesbaar zijn gemaakt. Deze informatie is achterwege gelaten op basis van de Wet open overheid (Woo). De letter die hierbij is vermeld correspondeert met de bijbehorende grondslag in onderstaand overzicht.

K Art. 5.1 lid 2 sub f

Het belang van de openbaarmaking van deze informatie weegt niet op tegen het belang van de bescherming van andere dan in art. 5.1 lid 1 sub c genoemde concurrentiegevoelige bedrijfs- en fabricagegegevens

Projectnummer	SNN-01236
Projectnaam	De Perenhoeve
Maatregelnaam	POP3 uitvoering LEADER Zuidwest Drenthe 2021

CHECKLIST BEOORDELING REDELIIKHEID VAN KOSTEN VOOR ELFPO T.B.V. VERLENING

1	Project	Ja/Nee/n.v.t.	Toelichting	Instructie
1.1	Is het project ihkv de tendering beoordeeld op "value for money"?	Nee	De LAG heeft niet beoordeeld op het selectie criterium 'Kosteneffectiviteit'. Wel is er gekeken naar de financiële haalbaarheid van het project. De LAG heeft de volgende argumentatie opgenomen in haar beoordelen: <i>Er kwam een vraag langs of de bedragen, die in de begroting staan wel kloppen in verhouding tot het aantal fte's, o.a. de toename van fte's. Het kan in dit geval ook om indirecte fte's gaan. Technische vragen zullen door SNN worden bekeken.</i>	<i>Er is in een tendering beoordeeld op "value for money" indien de totale subsidiabele projectkosten zijn afgezet tegen een normbedrag of tegen het effect op of de mate waarin de doelstelling(en) zoals beschreven in de openstelling worden behaald.</i>
	Zo ja, heeft het project ter zake een voldoende of hoger gescoord?	n.v.t.	Niet van toepassing.	<i>Indien het antwoord op deze vraag ja is, dan door naar 3.</i>
1.2	Zijn er 2 andere projecten die qua activiteiten vergelijkbaar zijn?	Nee	Er is geen vergelijkbaar project ingediend. Een mestsilo omtoveren tot meerdere verblijfaccommodaties is een uniek concept.	<i>Geef aan welke projecten vergelijkbaar zijn en waarom.</i>
	Zo ja, zijn de totale subsidiabele kosten van onderhavige project redelijk vergeleken met die andere projecten?	n.v.t.	Niet van toepassing.	<i>De kosten zijn redelijk indien ze niet meer dan 10% naar boven afwijken van het gemiddelde van de andere projecten. Indien het antwoord op deze vraag ja is, dan door naar 3.</i>
2	Kostenposten	Ja/Nee/n.v.t.	Toelichting	Instructie
2.1	Kent het project begrote kosten posten van meer dan € 25.000?	Ja		
	Zo ja, zijn die begrote kostenposten redelijk?	Ja	<i>Zie tab stroomschema red kstn. Het berekende subsidiepercentage aan de hand van de begrote kosten is 21,5%. Beoordeling redelijkheid van kosten niet nodig bij verlening.</i>	<i>Geef aan welke kostenposten zijn beoordeeld (cf. de verdere beoordeling zoals beschreven in het evaluatiesysteem ELFPO) en of deze al dan niet redelijk zijn en waarom.</i>
2.2	Kent het project een verhoogd risico a.g.v. het subsidiepercentage en/of het profiel van de begunstigde?	Nee	Het berekende subsidiepercentage is 21,5% (en geen verhoogd risico).	<i>Verhoogd risico a.g.v. het subsidiepercentage bij meer dan 50%.</i>
	Zo ja, zijn de begrote kostenposten van € 25.000 of lager redelijk?	n.v.t.	<i>Zie tab stroomschema red kstn. Het berekende subsidiepercentage aan de hand van de begrote kosten is 21,5%. Beoordeling redelijkheid van kosten niet nodig bij verlening.</i>	<i>Geef aan welke kostenposten zijn beoordeeld (cf. de verdere beoordeling zoals beschreven in het evaluatiesysteem ELFPO) en of deze al dan niet redelijk zijn en waarom. Indien alle kostenposten verder zijn beoordeeld, dan door naar 3.</i>
2.3	Kennen de begrote kostenposten die nog niet op redelijkheid zijn beoordeeld een verhoogd risico a.g.v. bevinding(en) bij de beoordeling op passendheid, type kosten en/of andere zaken die opvallen?	Nee	Er is geen sprake van een verhoogd risico op grond van het subsidiepercentage. Indien het subsidiepercentage hoger is dan 50% is er sprake van een verhoogd risico. Alle kosten zijn beoordeeld op passendheid conform stroomschema redelijkheid van kosten, zie tabblad.	<i>Het betreft óf alle kostenposten met een waarde van € 25.000 of lager indien het project geen verhoogd risico kent als bedoeld in vraag 2.2 óf de kostenposten met een waarde van € 25.000 of lager die bij vraag 2.2 toch niet zijn beoordeeld op redelijkheid.</i>
	Zo ja, zijn die kostenposten redelijk?	Ja		<i>Geef aan welke kostenposten zijn beoordeeld (cf. de verdere beoordeling zoals beschreven in het evaluatiesysteem ELFPO) en of deze al dan niet redelijk zijn en waarom. Geef in een bijlage aan welke kostenposten niet verder</i>

Maatschap	Kennissysteem (code)	Omschrijving	Levensduur	Netto bedrag	BTW	Bruto bedrag	Subsidiebedrag (max. 40%)	Subsidie (max. 40%)	Zijn de kosten maximaal?	Behoren de kosten tot de opgegeven kostensoort?	Hebben de kosten betrekking op de subsidieerbare activiteiten?	Zijn alle kosten maximaal toe te rekenen aan de subsidiëerbaarheid?	Is er bij deze kosten sprake van meerprijsfactor?	Over welke termijn wordt de subsidie toegekend?	Over welke termijn wordt de subsidie toegekend?	Over welke termijn wordt de subsidie toegekend?
LEADER_Shouwa	Basic, verbetering, vernieuwing of heraanleg van openbare werken	De kosten die betrekking hebben op een noodzakelijke aanpak van de realisatie van een nieuw project of de aanpak van een bestaand project. Dit kan betrekking hebben op: <ul style="list-style-type: none"> • Creëren van een nieuw project • Creëren van een nieuw project met verbetering van de kwaliteit en/of efficiëntie • Overige algemene nutten op openbare werken. Zoals herengroen, bomen en een keuzen met een maatje. 	Duurt, na de realisatie	€ 463.214,00	€	€ 463.214,00	€ 185.285,60	<p>Zijn de kosten maximaal?</p> <p>De kosten die betrekking hebben op de realisatie van een nieuw project of de aanpak van een bestaand project. Dit kan betrekking hebben op: <ul style="list-style-type: none"> • Creëren van een nieuw project • Creëren van een nieuw project met verbetering van de kwaliteit en/of efficiëntie • Overige algemene nutten op openbare werken. Zoals herengroen, bomen en een keuzen met een maatje. </p>	<p>Behoren de kosten tot de opgegeven kostensoort?</p> <p>De kosten die betrekking hebben op de realisatie van een nieuw project of de aanpak van een bestaand project. Dit kan betrekking hebben op: <ul style="list-style-type: none"> • Creëren van een nieuw project • Creëren van een nieuw project met verbetering van de kwaliteit en/of efficiëntie • Overige algemene nutten op openbare werken. Zoals herengroen, bomen en een keuzen met een maatje. </p>	<p>Hebben de kosten betrekking op de subsidieerbare activiteiten?</p> <p>De kosten die betrekking hebben op de realisatie van een nieuw project of de aanpak van een bestaand project. Dit kan betrekking hebben op: <ul style="list-style-type: none"> • Creëren van een nieuw project • Creëren van een nieuw project met verbetering van de kwaliteit en/of efficiëntie • Overige algemene nutten op openbare werken. Zoals herengroen, bomen en een keuzen met een maatje. </p>	Zijn alle kosten maximaal toe te rekenen aan de subsidiëerbaarheid?	Is er bij deze kosten sprake van meerprijsfactor?	Over welke termijn wordt de subsidie toegekend?	Over welke termijn wordt de subsidie toegekend?	Over welke termijn wordt de subsidie toegekend?	
								Totaal factuurbedrag 40%	€ 185.285,60							
								Totaal subsidiebedrag	€ 185.285,60							
								Totaal bedrag	€ 648.499,60							
								Subsidie	€ 185.285,60							
								Subsidie BTW	€ 0,00							
								Totaal subsidie	€ 185.285,60							

Stroomschema/stappenplan beoordeling redelijkheid en passendheid van kosten derden bij subsidieverlening

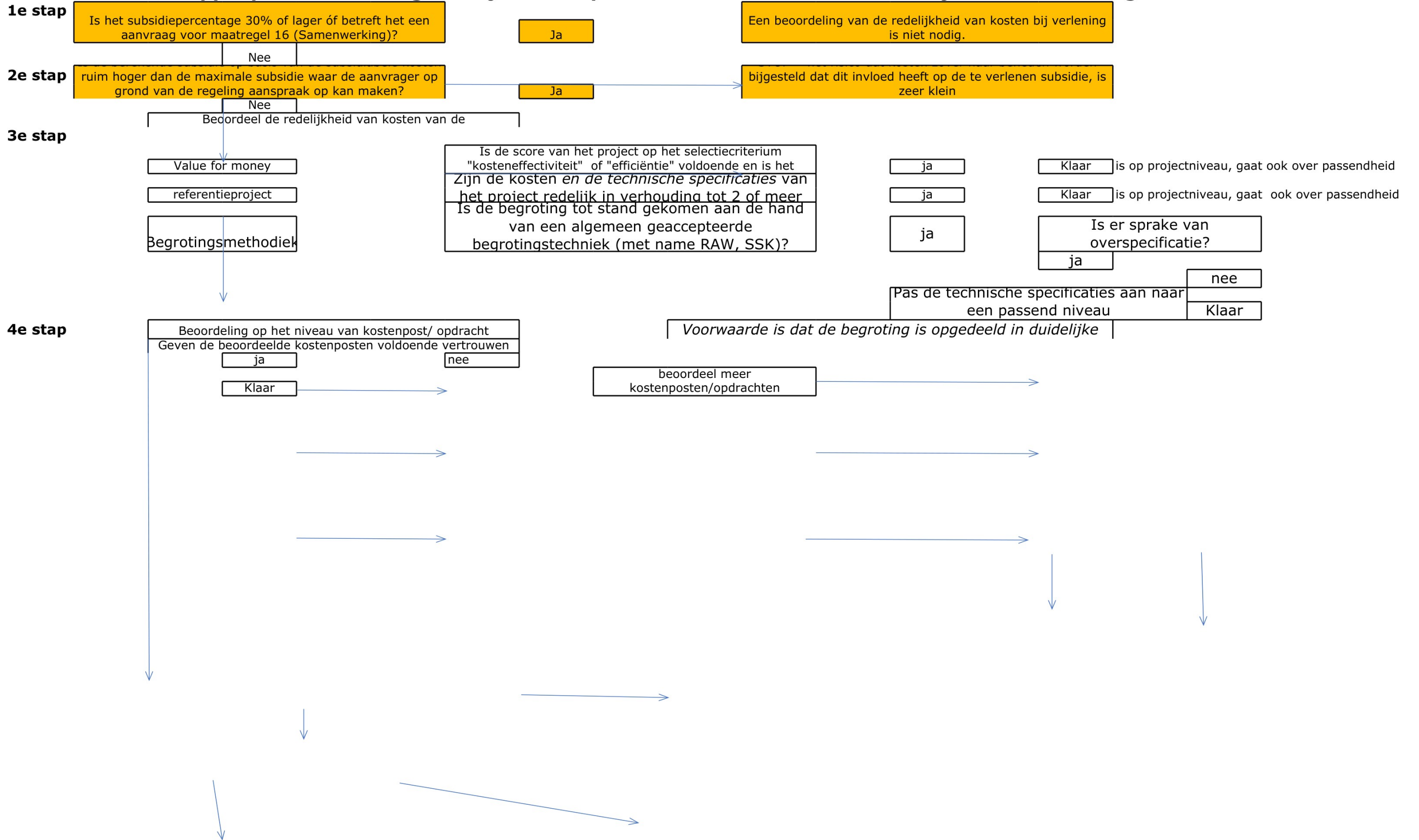

De Perenhoeve		
	4. Investerings voor het LEADER-project <i>Kosten derden (factuurbasis)</i>	TOTAAL
Bouw, verbetering, van onroerende zaken • Circa 5 appartementen met keukenblok en eigen sanitair; • Een groeps- c.q. vergaderruimte op de begane grond; • Overige algemene ruimtes conform tekening. Zoals bergingen, toiletten en een keuken met een magazijn.	€ 465,214.00	€ 465,214.00
TOTAAL	€ 465,214.00	465,214.00

DECLARATIEPLANNING		
2022	€	200,000.00
2023	€	265,214.00
TOTAAL	€	465,214.00

MEMO Beoordeling instapcriteria en verlening POP3

Versie D4.1 te gebruiken vanaf 01-09-2021

Invulinstructie:

- Lees je vooraf goed in. Denk aan het openstellingsbesluit en de provinciale verordening en het project zelf.
- Gebruik en verwijst naar Kaders en Instructies waar nodig.
- Extra tips vind je in de bijlage: *invulinstructie memo beoordeling instapcriteria en verlening POP3*.
- Lees elke vraagstelling goed door en beantwoord vervolgens de vraag. Voeg geen antwoorden samen.
- Schrijf navolgbaar en auditproof. Gebruik de vijf W's: Wie, Wat, Wanneer, Waarmee en Waarom.
- Vul het memo in de juiste volgorde in:
 1. instapcriteria en
 2. verlening.
- Dit is een generiek document dat geldt voor alle provincies en uitvoeringsvarianten. Een senior van RVO kan het document openstellings specifiek maken door gebruik te maken van de daarvoor bestemde invulvelden.

Meer informatie over de selectieprocedure van subsidieaanvragen lees je in de Module Tenderen op Pleio.

Algemene Projectgegevens	
Openstelling	P3DR019219 POP3 uitvoering LEADER Zuidwest Drenthe 2021
Projectnummer	SNN-01236
Naam project	De Perenhoeve
Indieningsdatum	24 oktober 2021 om 17:35
Opmerkingen (niet verplicht)	Vermeld bijvoorbeeld hier een eventuele afwijgrond

BEOORDELING INSTAPCRITERIA

Gegevens beoordelaar	
Beoordelaar (naam)	[REDACTED]
Organisatie beoordelaar	RVO
Startdatum beoordeling	28-10-2022
Datum afronding beoordeling	1-11-2022
Toelichting beoordelaar (niet verplicht)	Projectomvang is bij de subsidieaanvraag bedraagt €808.081,-. Deze is na het gesprek op 26 januari 2022 tussen aanvrager en SNN naar beneden bijgesteld naar €465.214,- . Bij dit LEADER subsidie is na overleg met de aanvrager specifiek alle de kosten die betrekking hebben

	<p>met de realisatie en ver(bouw) van de bijzonder accommodaties van 5 luxe appartementen en gezamenlijke vergaderruimte worden meegenomen. De overige kosten zijn buiten de kosten begroting van de subsidie worden gehouden.</p> <p>Een van reden is er voldoende surplus aan kosten in het kader van de kosten derden om te komen tot subsidiebedrag. Tijdens de beoordeling van dit project heeft de LAG zich ook voornamelijk gericht op de realisatie van de mestsilo tot 5 luxe appartementen en deze gezamenlijke ruimte.</p>
--	---

I. Volledigheid van de aanvraag

1. Is de aanvraag correct ingediend?
<input checked="" type="checkbox"/> ja <input type="checkbox"/> nee
<p><i>Toelichting:</i></p> <p>Beschrijf en beoordeel de wijze van indiening.</p> <p>Meer tips in de bijlage Invulinstructie memo beoordeling instapcriteria en verlening.</p>
<p><i>Openstellings specifieke informatie:</i></p> <p>Artikel 15 Indiening Aanvragen worden elektronisch ingediend bij GS van de provincie Drenthe via www.snn.nl/pop3.</p>
<p>Onderbouwing antwoord: Ik heb de aanvraag gezien in Navision. De aanvraag is met e-herkenning bij GS van de provincie Drenthe op 24 oktober 2021 om 17:35 uur ingediend.</p> <p>Aanvrager heeft bij de indiening een projectplan ingediend. Aanvrager heeft hiervoor de verstrekte SNN formaat gebruikt.</p> <p>Ik concludeer dat aanvraag correct is ingediend.</p>
2. Is de aanvraag tijdig ingediend?
<input checked="" type="checkbox"/> ja <input type="checkbox"/> nee
<p><i>Toelichting:</i></p> <p>De aanvraag moet ontvangen zijn binnen de aanvraagperiode. Dit blijkt uit het openstellingsbesluit of de provinciale verordening. De wijze van publicatie verschilt per provincie.</p> <p>Meer tips in de bijlage!</p>

Openstellingspecifieke informatie:

Artikel 13 Openstelling

1. Open te stellen de maatregel Uitvoering van LEADER-projecten, Hoofdstuk 3, LEADER, paragraaf 3 van de Verordening.

2. De perioden voor het indienen van aanvragen zijn:

- I. van 1 april 2021 09.00 uur tot en met 12 april 2021 uiterlijk 17.00 uur
- II. van 10 mei 2021 9.00 uur tot en met 25 oktober 2021, uiterlijk 17.00 uur.

Onderbouwing antwoord:

De aanvraag is op 24 oktober 2021 om 17:35 uur ingediend. Daarmee is de aanvraag tijdig ingediend zoals genoemd in artikel 13 sub 2.II van het openstellingsbesluit.

3. Is de aanvraag volledig?

	Ja	Nee	NVT
De volgende onderdelen zijn verplicht. Geef aan of deze aanwezig zijn:			
1. Projectplan (met 6 verplichte onderdelen)	<input checked="" type="checkbox"/>	<input type="checkbox"/>	
2. Begroting met kosten en inkomsten en financieringsplan	<input checked="" type="checkbox"/>	<input type="checkbox"/>	
3. Meerjarenbegroting met liquiditeitsplanning	<input type="checkbox"/>	<input checked="" type="checkbox"/>	
Per maatregel en openstelling en per provincie kunnen (conditioneel) onderdelen verplicht worden gesteld. Geef aan welke van de volgende onderdelen aanwezig zijn.			
4. Een correct ondertekende machtiging voor intermediair	<input type="checkbox"/>	<input type="checkbox"/>	<input checked="" type="checkbox"/>
5. Verklaring van cofinanciering	<input type="checkbox"/>	<input type="checkbox"/>	<input checked="" type="checkbox"/>
6. Een correct ondertekende samenwerkingsovereenkomst	<input type="checkbox"/>	<input type="checkbox"/>	<input checked="" type="checkbox"/>
7. Verkenning van mogelijke negatieve omgevingseffecten	<input checked="" type="checkbox"/>	<input type="checkbox"/>	<input type="checkbox"/>
8. Een gewaarmerkt uittreksel van de KvK en/of statuten	<input checked="" type="checkbox"/>	<input type="checkbox"/>	<input type="checkbox"/>
9. Kopie van een recent bankafschrift van de aanvrager/penvoerder	<input checked="" type="checkbox"/>	<input type="checkbox"/>	<input type="checkbox"/>
10. Verklaring geen financiële moeilijkheden	<input checked="" type="checkbox"/>	<input type="checkbox"/>	<input type="checkbox"/>
11. Geldend inkoop/aanbestedingsbeleid	<input type="checkbox"/>	<input type="checkbox"/>	<input checked="" type="checkbox"/>
12. Vergunningen	<input checked="" type="checkbox"/>	<input type="checkbox"/>	<input type="checkbox"/>
13. Werkgeversverklaring	<input type="checkbox"/>	<input type="checkbox"/>	<input checked="" type="checkbox"/>
14. Compleet ingevulde MKB verklaring	<input checked="" type="checkbox"/>	<input type="checkbox"/>	<input type="checkbox"/>
15. BTW- verklaring.	<input type="checkbox"/>	<input type="checkbox"/>	<input checked="" type="checkbox"/>

16. Privacy verklaring 17. Minimis-verklaring	<input type="checkbox"/>	<input type="checkbox"/>	<input type="checkbox"/>
<p><i>Toelichting:</i></p> <p>(Conditioneel) verplichte bijlagen zijn benoemd in het openstellingsbesluit en in de verordening. Het type bijlage (inhoudelijk, procedureel of overig) bepaalt of je deze kunt opvragen. Aanvullingen mogen geen effect hebben op de rangschikking van dit project. Meer hierover lees je in het kader Aanvullen bij tenders op Pleio.</p> <p>Meer tips in de bijlage!</p>			
<p><i>Openstellings specifieke informatie:</i></p> <p>Artikel 22 Verplichtingen aanvrager</p> <p>1. Aanvragers moeten bij indiening gebruik maken van de door SNN verstrekte formats voor projectplan en begroting. De aanvrager is verantwoordelijk voor het aanleveren van voldoende informatie over het project om daarmee aan te tonen hoe er aan de selectiecriteria wordt voldaan.</p> <p>Let op ! T.a.v. de vergunningen en eventuele zekerstelling van financiering</p> <p>Artikel 24 Bevoorschotting op basis van realisatie (tussentijdse betalingen)</p> <p>3. Aanvragers van een voorschot als bedoeld in lid 1 dienen in aanvulling op artikel 1.23, lid 3 van de Verordening bij de eerste aanvraag tot bevoorschotting op basis van realisatie de zekerstelling van de financiering te overleggen alsmede vergunningen indien kosten zijn opgevoerd van vergunningplichtige onderdelen van het project.</p>			

Nr.	Naam bijlage	Opties
1	Projectplan	Verplichte bijlage
2	Begroting	Verplichte bijlage
3	Onderbouwing begroting	Verplichte bijlage
4	Inkomsten en besparingen	Mogelijk verplichte of optionele bijlage
5	Samenwerkingsovereenkomst	Mogelijk verplichte of optionele bijlage
6	Documenten aanbesteding	Mogelijk verplichte of optionele bijlage
7	Verklaring van nationale cofinanciers	Niet van toepassing

Nr.	Naam bijlage	Opties
8	Beslissing op andere subsidies	Mogelijk verplichte of optionele bijlage
9	Vergunning	Mogelijk verplichte of optionele bijlage
10	Volmachtverklaring	Mogelijk verplichte of optionele bijlage
11	BTW verklaring	Mogelijk verplichte of optionele bijlage
12	CV's van personen	Niet van toepassing
13	Overige bijlagen	Mogelijk verplichte of optionele bijlage
14	Privacyverklaring	Verplichte bijlage

Onderbouwing antwoord:

- Ik constateer dat een projectplan bij de indiening van de aanvraag bijgevoegd. Zie IP-21-06274 Kopie van Format projectplan Leader Drenthe Zuidwest Be Good POP3+laatste versie. Uit de memo beoordeling van SNN blijkt dat het projectplan riep in combinatie met alle andere documenten wel vragen op voorname de begrote kosten in het project. Er worden in verschillende documenten over verschillende kosten gesproken, daarnaast komen de hoogte van de kosten ook niet overeen waardoor op 26 januari 2022 een contact met de aanvraag door SNN gelegd. SNN verzocht de aanvrager om de begrote kosten moet worden verduidelijkt. Naar aanleiding hiervan heeft de aanvrager het zip document 'INT-22-00454 SNN-01236 AANV1' aangeleverd. Echter blijkt dat dit eigen format van de begroting niet voldoende te zijn om de beoordeling te kunnen doen. Na nieuw verzoek van SNN op 4 mei 2022 heeft aanvrager op 26 augustus 2022 opnieuw begrote kosten zip bestand 'INT-22-00454 SNN-01236 AANV2' aangeleverd. Op basis hiervan is de begroting verduidelijkt en de kosten beoordeeld in bestand SNN-01236 - CL redelijkheid kstn verlening' verder opgenomen.
- De begrote kosten zoals eerder in de vraag 1 is uitgewerkt zowel in het projectplan, en in Navision. Daarnaast heeft aanvrager een extra begroting overzicht 'IP-21-06272 LEADER+Zuidwest+Drenthe+Begroting+en+financiering+POP3+ (1)'. Eerder wordt ook aangegeven dat de begrote kosten in de verschillende documenten niet met elkaar overeenkwam, waardoor een aanvullende stukken worden opgevraagd. Na de aanvullingen worden de begrote kosten verwerkt en opgenomen in document 'SNN-01236 - CL redelijkheid kstn verlening'.
- Ik constateer dat er geen extra meerjarenbegroting en liquiditeitsplanning is aangeleverd. In de email van 26-8-2022 '2. Antwoord op uw vragen.msg' (zip

bestand INT-22-00454 SNN-01236 AANV2) licht aanvrager toe dat het project uit 8 fase bestaat en kent een projectperiode van september 2022 tot en met oktober 2023. Het einddatum lijkt in dit geval iets later verschoven dan wat er in het projectplan en bij de subsidieaanvraag eerder worden opgegeven. (projectplan 10-10-2022 en subsidieaanvraag 30-11-2022). De einddatum is hierdoor ook in Navision aangepast naar 1 oktober 2023. Betreffende begrote kosten zijn opgenomen in document '2.1 5.4 KostenbegrotingDePerenhoeve20201 kopie aanvraagangepast2608.xlsx' (zip bestand INT-22-00454 SNN-01236 AANV2).

4. Ik constateer dat er geen sprake is van een intermediair.
5. Er is geen verklaring van cofinanciering aanwezig. De cofinanciering is door provincie Drenthe geregeld binnen de Openstelling in artikel 14 'Subsidieplafond', Openstellingsperiode II.
6. Ik constateer dat er geen ondertekende samenwerkingsovereenkomst aanwezig. Dit is ook niet nodig, omdat er geen sprake is van een samenwerkingsverband.
7. Het project betreft realisatie van een voormalige mega mestsilo tot een luxe recreatiebedrijf met appartementen en een gezamenlijke groepsruimte (vergaderruimte). Voor dit project zijn een bestemmingsplan en omgevingsvergunning benodigd. Bij de aanvraag van deze omgevingsvergunning wordt ook gekeken naar de mogelijke nadelige gevolgen voor het milieu. Daarnaast bevestig geeft de aanvrager in projectplan 4c aan dat investeringen geen nadelige effecten op de omgeving

c)	Investerings die kunnen leiden tot negatieve omgevingseffecten
	De investering heeft geen nadelige effecten op de omgeving. We bouwen op een bestaande silo, andere bijgebouwen worden gesloopt waardoor het gehele terrein een nieuwe uitstraling krijgt. Afstand tot natura 2000 ruim voldoende Onderzoek stikstofdepositie uitkomst positief Onderzoek geluid positief ,geen nadelig effect op de omgeving

8. Het gewaarmerkte KvK-uittreksel met KvK-nummer 85275654 is na verzoek van SNN bijgevoegd. Zie document '5.6 uittreksel_handelsregister_85275654.pdf' (zip bestand INT-22-00454 SNN-01236 AANV1 -> document 5.6 uittreksel_handelsregister_85275654.pdf).



5.6
uittreksel_handelsregi

9. Er is geen kopie van het bankafschrift bij de indiening bijgevoegd. In het bijgevoegde stukken ` Na verzoek van SNN voor aanvullende stukken geeft aanvrager wel aan dat voor de uitvoering van dit project een lening via ING bank geregeld. (zie mail SNN-01236 AANV2 → 4.1 Voorstel ING). Hierdoor is een nieuw bankrekeningnummer aangevraagd. Het nieuw bankrekeningnummer zoals door aanvrager opgegeven is [redacted]. Zie hiervoor ook de kopie van het afschrift in document (zie mail: SNN-01236 AANV2 → 5.1 Bankrekeningnummer en offerte Rietdekker Nr 3 en 5.1a [redacted]_24-10-2022_25-10-2022).
10. Ik heb geconstateerd dat er een correct ondertekende verklaring 'geen financiële moeilijkheden' is aangeleverd in document ` (zie SNN-01236 AANV1-> document '3. SNN-01236 Docs fin - minimis - mkb.pdf'). De aanvrager verklaart in deze verklaring dat de onderneming niet in een financieel moeilijkheden verkeert. Zoals SNN ook heeft opgemerkt zie ik dat in de vraag 7 twee vinkjes gezet is. Het is

terecht dat SNN het antwoord 'ja' het juiste antwoord is gegeven. Conform het uittreksel met KvK-nummer 85275654 bestaat de onderneming De Perenhoeve VOF korter dan 3 jaar. De onderneming is pas op 25-01-2022 gestart. Daarna is de vragen vanaf vraag 13 van het formulier verder ingevuld. Daarmee is dit formulier correct ingevuld en ondertekend.

11. Ik constateer dat er geen geldend inkoop aanbestedingsbeleid is aangeleverd. SNN heeft een aanbestedingstoets uitgevoerd. Hieruit blijkt dat er geen sprake van een aanbestedingsplichtig aanvrager. Zie document 'INT-22-00454 [SNN-01236] - CL Aanbesteding'. Akkoord
12. Aanvrager geeft aan dat voor de uitvoering van dit project een omgevingsvergunning benodigd is. Dit is na opvragen door aanvrager aangeleverd. Zie zipbestand INT-22-00454 SNN-01236 AANV2 -> document '2. a. Roxit-000066927_000 (1) omgevingsvergunning.pdf'. Hieruit blijkt dat de omgevingsvergunning is op 13 januari 2022 verleend.
13. Er is geen werkgeversverklaring bij deze aanvraag aangeleverd. Er is geen loonkosten opgevoerd en begroot in dit project. De kosten hebben betrekking op kosten derden inhuur personeel en materialen kosten. Werkgeversverklaring is hierdoor niet van toepassing.
14. Na opvragen is een complete MKB-verklaring aangeleverd. Zie zipbestand SNN-01236 AANV1 -> document '1.3 Bijlage 2 mkb-toets 03-09-2019.pdf'.
15. BTW- verklaring is niet van toepassing, omdat aanvrager Btw plichtig is.
16. De privacyverklaring is niet nodig, dit wordt afgevangen met een vinkje voor akkoord bij het indienen van de subsidieaanvraag in het POP3-webportal.
17. Er is een complete en correcte ingevulde de minimisverklaring na opvraag bijgevoegd. Zie zipbestand SNN-01236 AANV1 > document: 3. SNN-01236 Docs fin - minimis - mkb.

II. Voorwaarden subsidieaanvraag

4. Behoort de aanvrager tot de doelgroep?

- Ja
 Nee

Toelichting:

De doelgroep is beschreven in het openstellingsbesluit. Meer informatie over de definitie van een landbouwer lees je op Pleio.

Meer tips in de bijlage!

Openstellings specifieke informatie:

Artikel 17 Aanvrager

1. Subsidie wordt verstrekt aan:

- a. publieke rechtspersonen;
- b. private rechtspersonen;
- c. ondernemingen zonder rechtspersoonlijkheid, met name eenmanszaken, vennootschap onder firma, commanditaire vennootschappen, maatschappen;
- d. samenwerkingsverbanden van bovenstaande partijen.

2. In het geval van programmalijn 'Be Good' dient de aanvrager volgens het handelsregister van de KvK gevestigd te zijn in de gemeente Westerveld, De Wolden, Meppel, Hoogeveen of Midden-Drenthe, daar toeristische ondernemingsactiviteiten uit te voeren of zich daar voor dagattracties te gaan vestigen.

Onderbouwing antwoord:

Artikel 17 lid 1

Uit het aangeleverde KvK-uittreksel blijkt dat aanvrager De Perenhoeve VOF met KvK-nummer 85275654 een rechtsvorm Vennootschap Onder Firma is. VOF is een onderneming zonder rechtspersoonlijkheid en behoort daarmee tot de doelgroep C 'onderneming zonder rechtspersoonlijkheid' zoals genoemd in artikel 17 lid 1c van de openstelling.

De Perenhoeve VOF voert activiteit onder SBI-code:55201- verhuur van vakantiehuisjes en appartementen.

Artikel 17 lid 2

Het doel van het project is realisatie en het verbouwen van bestaande ronde meststalo tot een luxe recreatiebedrijf met 5 appartement en een gezamenlijke groeps-vergaderruimte. De onderneming is gevestigd te Ruinerwold gemeente De Wolden provincie Drenthe. Gemeente De Wolden behoort tot reikwijdte 'Be Good' zoals genoemd in artikel 17 lid 2 van de openstelling.

Ik concludeer dat aanvrager tot doelgroep behoort zoals genoemd in artikel 17 van de openstelling.

5. Indien de aanvrager een samenwerkingsverband is: voldoet het samenwerkingsverband aan de gestelde criteria?

	Ja	Nee	NVT
a. Is er sprake van een samenwerkingsverband?	<input type="checkbox"/>	<input type="checkbox"/>	<input checked="" type="checkbox"/>
b. Voldoet dit aan de voorwaarden?	<input type="checkbox"/>	<input type="checkbox"/>	
c. Is de samenwerkingsovereenkomst aanwezig en voldoet deze aan de voorwaarden zoals genoemd in het openstellingsbesluit?	<input type="checkbox"/>	<input type="checkbox"/>	

Toelichting:

Een samenwerkingsverband kan verplicht zijn gesteld in het openstellingsbesluit, of een optie binnen de doelgroep die mag aanvragen. Hier zijn dan voorwaarden over opgenomen in het openstellingsbesluit.

Soms is de aanvrager wel onderdeel van een samenwerkingsverband, maar vraagt hij niet aan namens dit samenwerkingsverband. Een samenwerkingsovereenkomst is dan wel onderdeel van de projectinformatie, maar geen verplicht onderdeel van de beschikking.

Meer tips in de bijlage!

Openstellingsspecifieke informatie:

Artikel 17 Aanvrager

1. Subsidie wordt verstrekt aan:

- a. publieke rechtspersonen;
- b. private rechtspersonen;
- c. ondernemingen zonder rechtspersoonlijkheid, met name eenmanszaken, vennootschap onder firma, commanditaire vennootschappen, maatschappen;
- d. samenwerkingsverbanden van bovenstaande partijen.

2. In het geval van programmalijn 'Be Good' dient de aanvrager volgens het handelsregister van de KVK gevestigd te zijn in de gemeente Westerveld, De Wolden, Meppel, Hoogeveen of Midden-Drenthe, daar toeristische ondernemingsactiviteiten uit te voeren of zich daar voor dagattracties te gaan vestigen.

Onderbouwing antwoord:

N.v.t. Ik constateer dat de Perenhoeve VOF is enige aanvrager. Daarmee is er geen sprake van een samenwerkingsverband.

6. Passen de activiteiten waarvoor subsidie wordt aangevraagd binnen de subsidiabele activiteiten?

- Ja
 Nee

Toelichting:

De subsidiabele activiteiten van een maatregel staan beschreven in het maatregelspecifieke hoofdstuk van de provinciale verordening en zijn eventueel nader uitgewerkt in het openstellingsbesluit.

Meer tips in de bijlage!

Openstellingsspecifieke informatie:**Artikel 16 Subsidiabele activiteiten**

Subsidie kan worden verstrekt voor de uitvoering van concrete acties die passen binnen de LOS Zuidwest-Drenthe, waarbij de focus vooral ligt op versterking van de vrijetijdseconomie.

Artikel 21 Weigeringsgronden

Onverminderd het bepaalde in artikel 1.8 van de Verordening wordt subsidie geweigerd:

- a. indien de aanvraag betrekking heeft op een project waarvoor niet een minimumscore van 21 punten op basis van de verdeling zoals deze is opgenomen in artikel 23 wordt behaald;

Onderbouwing antwoord:

Het project betreft de realisatie en het verbouwen van bestaande ronde mestsilo tot 5 luxe appartementen en vergaderzaal.

Er wordt voor de ruiters en hun paarden faciliteiten ontwikkeld zoals stallen en paddock en overkapt paardenbak waarbij het geven feestje, en evenementen in de bak tot een optie behoort. Er zal dan ook promotie ruitersportvakantie met arrangementen worden gepromote. Uitgebreid verwijst ik naar projectsamenvatting (project onderdelen) blz. 2 van het projectplan 'IP-21-06274 Kopie van Format projectplan Leader Drenthe Zuidwest Be Good POP3+laatste versie'.

De onderneming is gevestigd te Ruinerwold gemeente De Wolden, Zuidwest Drenthe. En gezien de aard van de investeringen is het aannemelijk dat de projectactiviteiten hoofdzakelijk op vrijetijdseconomie in Zuidwest Drenthe zich richten. De LAG heeft Voor dit project 30,8 punten gegeven van 21 punten minimaal. Het project zit in de derde rangschikking.

Op basis hiervan concludeer ik dat de aanvraag aan de gestelde voorwaarden voldoet zoals genoemd in artikel 16 en artikel 21 lid a van de openstelling.

7. Zijn er gronden om de subsidie te weigeren?

	Ja	Nee
1. Is er sprake van een duplicaataanvraag?	<input type="checkbox"/>	<input checked="" type="checkbox"/>
2. Is er eerder subsidie verstrekt voor de activiteiten tot het toegestane maximum?	<input type="checkbox"/>	<input type="checkbox"/>
3. Ligt de projectlocatie in de provincie van aanvraag en/of komt de projectactiviteit ten goede aan de provincie?	<input checked="" type="checkbox"/>	<input type="checkbox"/>
4. Is er reeds begonnen met de subsidiabele activiteiten voor het indienen van de aanvraag, niet zijnde voorbereidingshandelingen?	<input type="checkbox"/>	<input checked="" type="checkbox"/>
5. Is de verplichte nationale cofinanciering volledig beschikbaar of is er een bijdrageverklaring of subsidiebeschikking voor de overige benodigde resterende nationale overheidsfinanciering?	<input checked="" type="checkbox"/>	<input type="checkbox"/>
6. Verkeert de aanvrager in financiële moeilijkheden?	<input type="checkbox"/>	<input checked="" type="checkbox"/>
7. Staat er een bevel tot terugvordering open op een eerdere beschikking van de Commissie van de Europese Gemeenschappen waarin steun onrechtmatig en onverenigbaar met de gemeenschappelijke markt is verklaard?	<input type="checkbox"/>	<input checked="" type="checkbox"/>

Toelichting:

Een subsidieaanvraag wordt geweigerd indien aan één of meerdere van de bovenstaande afwijsgonden is voldaan.

De weigeringsgronden staan beschreven in de provinciale subsidieverordening (in de modelverordening POP3 is dit artikel 1.8).

Meer tips in de bijlage!

Openstellingsspecifieke informatie:

LET OP ! minimum scores per selectiecriteria

Artikel 21 Weigeringsgronden

Onverminderd het bepaalde in artikel 1.8 van de Verordening wordt subsidie geweigerd:

- a. indien de aanvraag betrekking heeft op een project waarvoor niet een minimumscore van 21 punten op basis van de verdeling zoals deze is opgenomen in artikel 23 wordt behaald;
- b. indien de som van de criteria 1a tot en met 1e in artikel 23 minder dan 5 punten is;
- c. indien de som van de criteria 2a tot en met 2c in artikel 23 minder dan 7 punten is;
- d. indien de som van de criteria 2a tot en met 2e in artikel 23 minder dan 9 punten is;
- e. indien bij de criteria 3a en 3b in artikel 23 per criterium minder dan 2 punten wordt behaald;
- f. indien bij criteria 4a in artikel 23 minder dan 2 punten wordt behaald en bij 4b in artikel 23 per criteria minder dan 1 punt wordt behaald;
- g. basisvoorzieningen op het gebied van sport, welzijn, cultuur, onderwijs, zorg en ontmoeting komen niet in aanmerking voor subsidie, tenzij er een substantiële verbinding gemaakt wordt met de toeristische markt. Bed & Breakfast voorzieningen en zorgboerderijen zijn eveneens uitgesloten.

Onderbouwing antwoord:

1. Ik constateer dat er geen andere identieke aanvraag binnen deze openstelling ingediend is. Dit heb ik zowel in Navision als in digitaal dossier gecontroleerd.
2. Er zijn geen aanwijzingen dat er eerder subsidie voor deze activiteiten tot toegestane maximum verstrekt is. Dit blijkt uit mijn controle in Navision.
3. De projectlocatie waar de activiteiten en investeringen worden uitgevoerd bevindt zich in Ruinerwold, gemeente Wolden, Zuidwest Drenthe. Dit regio valt binnen reikwijdte van LOS Zuidwest Drenthe zoals eerder genoemd in artikel 17 lid 2 van de openstelling. Daarmee zal de investeringen ten goede komen aan provincie Drenthe.
4. De subsidieaanvraag is op 24 oktober 2021 is ingediend. De aanvrager geeft hieraan dat de startdatum 1 februari 2022 is. Dit is ook door aanvrager in de eerste ronde van aanvullende vragen bevestigd. Zie document zie: SNN-01236 AANV1 → 5.5 aanvulling Subsidie aanvraag. Uit de aanvraag en de aangeleverde stukken blijkt niet dat aanvrager voor de indiening van de aanvraag met subsidiabel activiteiten reeds gestart was.
5. De verplichte nationale cofinanciering is geregeld in het openstellingsbesluit zoals beschreven in artikel 14 van het openstellingsbesluit. Er is geen sprake van overige verplichte nationale cofinanciering.
6. De aanvrager heeft een verklaring 'geen financiële moeilijkheden' aangeleverd. Hierin verklaart de aanvrager dat de onderneming niet in financiële moeilijkheden verkeert. Zie zipbestand SNN-01236 AANV1 > document: 3. SNN-01236 Docs fin - minimis – mkb.
7. Uit de aangeleverde stukken en de uitgevoerde controle zowel in Navision als in de digitaal dossier constateer ik dat er geen sprake is van een uitstand bevel tot terugvordering van EU. Dit heeft aanvrager ook bevestigd in de vraag 2 van de subsidieaanvraag.

2. Staat tegen uw organisatie een bevel uit tot terugvordering van steun, omdat deze steun in een eerder besluit van de Europese Commissie onrechtmatig en onverenigbaar met de interne markt is verklaard?

Nee

De aanvraag is ook getoetst conform bovenstaande artikel 21 van de openstelling.

Artikel 21 'weigeringsgronden'

- a. Het project score 30,8 punten dit is meer dan minimale benodigde score van 21 punten. **Akkoord**
- b. Criteria 1a tot en met 1e: 10,8 punten (minimale benodigde score 5) **Akkoord**
- c. Criteria 2a tot en met 2c: 7,2 punten (minimale benodigde score 7) **Akkoord**
- d. Criteria 2a tot en met 2e: 10,7 punten (minimale benodigde score 9) **Akkoord**
- e. Criteria 3a: 2,4 punten en criteria 3b: 2,3 punten (minimale benodigde score 2 per criterium) **Akkoord**
- f. Criteria 4a: 2,4 punten en criteria 4b: 2,2 punten (minimale benodigde score 2 per criterium). **Akkoord**
- g. De investering betreft hoofdzakelijk op vrijetijdseconomie door een ronde meststalo tot 5 luxe appartement verblijf en vergaderruimte waar het organiseren en geven van feestje en evenementen tot optie behoort. **Akkoord**

Op basis van bovenstaande beantwoording concludeer ik eens te zijn met SNN dat er geen gronden om subsidie te weigeren.

8. Voldoet de aanvraag aan de overige subsidievereisten?

- ja
- nee

Toelichting:

Er kunnen nog meer subsidievereisten van toepassing zijn. Dit blijkt uit het openstellingsbesluit.

Meer tips in de bijlage!

Openstellingsspecifieke informatie:

Let op ! Minimale projectomvang en eis private inbreng

Artikel 19 Minimale projectomvang

1. Bij programmalijn 'Be Good' van de LOS Zuidwest-Drenthe dienen de subsidiabele projectkosten minimaal € 125.000, -- te bedragen.
2. Bij programmalijn 'Tell it' van de LOS Zuidwest-Drenthe dienen de subsidiabele projectkosten minimaal € 62.500, -- te bedragen.

Artikel 20 Hoogte subsidie

1. De subsidie bedraagt bij programmalijn 'Be Good', maximaal 40% van de totale subsidiabele kosten. De overige co-financiering van de LEADER-bijdrage moet bestaan uit private bijdragen.
2. De subsidie bedraagt bij programmalijn 'Tell it', maximaal 75% van de totale subsidiabele kosten. De resterende 25% kan met privaat geld óf publiek geld gefinancierd worden.
3. Indien de aanvrager in het financieringsplan een subsidiebedrag aanvraagt dat lager is dan het bedrag dat verkregen wordt door de subsidiabele kosten te vermenigvuldigen met het onder lid1 of 2 genoemde percentage van de totale subsidiabele kosten, wordt dit gezien als het aangevraagde en maximaal te verlenen subsidiebedrag.
4. Bij een Be Good project kan maximaal een subsidie van € 100.000,-- worden aangevraagd en bij een Tell it-project is het subsidiebedrag maximaal € 100.000,--.

Onderbouwing antwoord:

Het project heeft betrekking op een 'Be Good' project. Bij de subsidieaanvraag wordt de projectomvang €808.081,- opgegeven. En aangevraagde subsidie bedraagt €100.000,-. Na het

gesprek op 26 januari 2022 tussen aanvrager en SNN is de projectomvang naar beneden bijgesteld waardoor specifiek de kosten die betrekking hebben op de realisatie van de bijzondere accommodaties van de 5 luxe appartementen en de gezamenlijke ruimte worden meegenomen. De overige projectactiviteiten zijn dan buiten de kostenbegroting van het subsidie worden gehouden. Tijdens de beoordeling van dit project heeft de LAG zich ook voornamelijk gericht op de realisatie van de mestsilo tot 5 luxe appartementen en deze gezamenlijke ruimte.

De bijgestelde projectbegroting is **€ 465.214,-**.

De oud en nieuw aangepaste begroting zijn dan in de onderstaande ZIP documenten te vinden.

- SNN-01236 AANV1 > document 5.4 KostenbegrotingDePerenhoeve20201 (1). (oud begroting)
- SNN-01236 AANV2 > document 2.1 5.4 KostenbegrotingDePerenhoeve20201 kopie aanvraagangepast2608'. (aangepast begroting).

Het aangevraagde subsidiebedrag is €100.000,-. Dit is iets minder dan 21,5% van €465.214,- en ook de maximale verkregen subsidie binnen het 'Be Good' project. De overige kosten bestaat financiering uit eigen private middelen en lening. Dit blijkt ook uit de aangeleverde documenten Zie zipbestand 'SNN-01236 AANV1 > document 5.1 financiering 1159484', en de verstrekte lening van ING in de zipbestand SNN-01236 AANV2 > document 4.1 Voorstel ING en 4.2 RE_ Getekend'.

Hiermee concludeer dat de aanvraag aan overige subsidievereisten voldoet zoals genoemd in artikel 19 lid 1 en artikel 20 lid 1 en 4 van het openstellingbesluit.

9. Wordt tenminste het minimale subsidiebedrag aangevraagd?

- ja
- nee

Toelichting:

Uit het openstellingsbesluit blijkt wat er minimaal aan subsidie moet worden aangevraagd. Leg vast of de aanvraag hieraan voldoet. Indien er te weinig subsidie wordt aangevraagd wijs je de aanvraag af.

Meer tips in de bijlage!

Openstellingsspecifieke informatie:

Artikel 19 Minimale projectomvang

1. Bij programmalijn 'Be Good' van de LOS Zuidwest-Drenthe dienen de subsidiabele projectkosten minimaal € 125.000, -- te bedragen.
2. Bij programmalijn 'Tell it' van de LOS Zuidwest-Drenthe dienen de subsidiabele projectkosten minimaal € 62.500, -- te bedragen.

Let op!

- **verschillende subsidie% voor programmalijnen Be Good en Tell-it**
- **verschillende eisen private inbreng voor programmalijnen Be Good en Tell-it**

Artikel 20 Hoogte subsidie

1. De subsidie bedraagt bij programmalijn 'Be Good', maximaal 40% van de totale subsidiabele kosten. De overige co-financiering van de LEADER-bijdrage moet bestaan uit private bijdragen.
2. De subsidie bedraagt bij programmalijn 'Tell it', maximaal 75% van de totale subsidiabele kosten. De resterende 25% kan met privaat geld óf publiek geld gefinancierd worden.
3. Indien de aanvrager in het financieringsplan een subsidiebedrag aanvraagt dat lager is dan het bedrag dat verkregen wordt door de subsidiabele kosten te vermenigvuldigen met het onder lid1 of 2 genoemde percentage van de totale subsidiabele kosten, wordt dit gezien als het aangevraagde en maximaal te verlenen subsidiebedrag.
4. Bij een Be Good project kan maximaal een subsidie van € 100.000,-- worden aangevraagd en bij een Tell it-project is het subsidiebedrag maximaal € 100.000,--.

Onderbouwing antwoord:

De aangevraagde subsidie bedraagt €100.000,-. Dit is het maximale die aanvrager bij een Be Good project krijgen. De totale subsidiabele kosten is €465.214,-, dit is meer dan het voorgestelde eisen van minimaal €125.000,-.

Ik concludeer dat de aanvraag voldoet aan de gestelde eisen zoals genoemd in artikel 19 lid 1 van de openstelling.

III. Staatssteun

10. Is er sprake van ongeoorloofde staatssteun?

10.1 Vallen de te subsidiëren activiteiten binnen de reikwijdte van artikel 42 VWEU?

- ja** --> Geen of rechtmatige staatssteun, einde vraag 10. Ga verder naar vraag 11
 nee --> Ga naar vraag 10.2

Toelichting:

Stap 1: Artikel 42 VWEU (Zie ook bijlage 2 van het kader Staatssteun)

Wanneer in het openstellingsbesluit van een maatregel is aangegeven dat de maatregel alleen is bedoeld voor activiteiten welke vallen binnen de reikwijdte van artikel 42 VWEU, geldt dit automatisch ook voor alle verleningen die vallen onder deze openstelling. Een Staatssteun toets is in deze gevallen dan niet nodig.

Bij het bepalen of artikel 42 van het VWEU van toepassing is, moet gekeken worden naar de subsidiabele activiteit en niet naar de soort aanvrager.

Regelingen en maatregelen POP3

De hieronder *cursief aangegeven maatregelen* worden geacht te vallen binnen het toepassingsgebied van artikel 42 VWEU.

Bij de **vet weergegeven maatregelen** is een staatssteuntoets per aanvraag nodig.

Maatregelen en submaatregelen binnen POP3 niet-GBCS

01. Kennisoverdracht en voorlichtingsacties

01.1. Trainingen, workshops en coaching van ondernemers

01.2. Demonstratieactiviteiten

04. Investerings in materiële activa

04.1. Invest. in innovatie en modernisering gericht op verduurzaming land - en tuinbouw

04.1.1. Fysieke inv. in innovatie en modernisering van agrarische ondernemingen

04.1.2. Fysieke inv. in verduurzaming van agrarische ondernemingen van jonge landb.

04.1.3. Garantstelling voor de marktintroductie van risicovolle innovaties

04.2 fysieke investeringen verwerking en afzet van land- en tuinbouwproducten

04.3. Investerings in infrastructuur

04.4. Niet-productieve investeringen voor water, biodiversiteit en landschap

04.4.1. Niet-productieve investeringen voor biodiversiteit, natuur, landschap en hydrologische maatregelen PAS

04.4.2. Niet-productieve investeringen voor water

16. Samenwerking*

16.1. Ondersteuning operationele groepen EIP*

16.2. Samenwerkingsvormen voor innovatie*

17. Brede weersverzekering

19. LEADER

19.1. Voorbereidende steun

19.2. Uitvoering van LEADER-projecten

19.3. Samenwerkingsactiviteiten

19.4. Lopende kosten en dynamisering

***POP3 maatregelen SINNO en EIP**

Het merendeel van de POP3-maatregelen valt onder de reikwijdte van artikel 42 VWEU. Voor de maatregelen Samenwerking voor innovaties en Samenwerking EIP geldt dit niet, maar voor deze regelingen is op 15 april 2016 een staatssteunmelding gedaan in het kader van de Algemene GroepsVrijstellingsVerordening (AGVV). Deze melding is niet formeel goedgekeurd, maar je mag er van uitgaan dat de melding akkoord is.

Voor de maatregelen Samenwerking voor Innovaties en Samenwerking EIP vul je dan vraag 10.1 in met NEE en 10.2 in met JA (de subvragen onder 10.2 sla je over, deze zijn niet van toepassing.) Vervolgens vul je vraag 10.3 in met JA (vrijgestelde staatssteun). Bij de onderbouwing van zowel 10.1 als 10.2 vul je dan in: betreft een aanvraag onder maatregel SINNO/SINNO EIP. Bij de onderbouwing van 10.3 verwijst je naar de gedane staatssteunmelding van 15 april 2016.

POP3 maatregel LEADER

Binnen de maatregel LEADER worden uiteenlopende activiteiten subsidiabel gesteld en als de subsidiabele LEADER activiteiten buiten de werkingssfeer van artikel 42 VWEU vallen (dat wil zeggen activiteiten zijn niet gericht op primaire productie van landbouwproducten alsmede de handel in landbouwproducten) moet er bij elke LEADER aanvraag voor subsidieverlening dus wel een POP3-staatssteuntoets plaatsvinden. In dat geval moet je bovenstaande vraag 10.1 met NEE beantwoorden en ga je verder met vraag 10.2 en dien je de subvragen a. t/m e. te beantwoorden.

Meer tips in de bijlage invulinstructie!

Openstellingsspecifieke informatie:

Kader Staatssteun

POP3 maatregel LEADER

Binnen LEADER kunnen allerlei maatregelen die zijn opgenomen in de ELFPO-verordening (Verordening (EU) nr. 1305/2013) subsidiabel worden gesteld, zelfs die welke de lidstaat Nederland niet heeft geselecteerd om in POP3 op te nemen.

Daarom is het bij LEADER mogelijk dat activiteiten die buiten de werkingssfeer van artikel 42 VWEU vallen subsidiabel zijn en moet er bij elke aanvraag subsidieverlening een POP3-staatssteuntoets plaatsvinden door de beoordelaar van de aanvraag subsidieverlening

Onderbouwing antwoord:

Het project betreft maatregel 19 LEADER-project. Dit maatregel valt niet onder reikwijdte van artikel 42 VWEU. Het project heeft geen betrekking op landbouwactiviteiten.

10.2 Is er sprake van staatssteun?

Toelichting:

Niet alle steun die verleend wordt, valt te betitelen als staatssteun. Voordat je verder gaat met de vragen, moet je eerst bepalen of er überhaupt sprake is van staatssteun.

Stap 2: Beoordelen cumulatieve criteria staatssteun (Zie ook bijlage 3 Kader Staatssteun)
Om te beoordelen of er sprake is van staatssteun, worden **cumulatieve criteria** gehanteerd.

De volgende **5 subvragen** helpen je bij het trekken van de conclusie of aan alle criteria staatssteun wordt voldaan. Beantwoord onderstaande **subvragen a t/m e** om vast te kunnen stellen of er wel of niet sprake is van staatssteun.

Wél Staatssteun

Er is sprake van staatssteun wanneer **alle** onderstaande **subvragen a t/m e** met 'Ja' zijn beantwoord. Vul bij conclusie vraag 10.2 'Ja' in en ga verder met vraag 10.3.

Geen Staatssteun

Zoals gezegd zijn de criteria staatssteun cumulatief. Indien **minimaal 1** subvraag met 'Nee' wordt beantwoord, dan wordt niet aan 1 of meerdere criteria voldaan en is er dus géén sprake van staatssteun en einde vraag 10. Je vult bij conclusie vraag 10.2 'Nee' in en hoeft de rest van de (sub)vragen niet meer te beantwoorden.

Geef in onderstaand toelichtingsveld een duidelijke motivatie voor het antwoord op elk van de subvragen en de uiteindelijke conclusie waarom wel/niet sprake is van staatssteun.

Meer tips in de bijlage!

Subvragen criteria staatssteun:

a. Wordt de steun verleend aan **een onderneming die een economische activiteit** verricht?

ja

nee

b. Wordt de steun met **staatsmiddelen** bekostigd?

ja

nee

c. Verschafft de steun een **economisch voordeel** aan de begunstigde dat niet via normale commerciële weg zou zijn verkregen (**non-marktconformiteit**)?

ja

nee

d. Is de steun **selectief**: d.w.z. komt de steun alleen ten goede aan bepaalde ondernemingen waaronder de begunstigde?

ja

nee

e. Wordt door de steun **de mededinging vervalst** en (dreigt te) leiden tot een **ongunstige beïnvloeding van het handelsverkeer**? (Het **grensoverschrijdend effect**)

ja

nee

Hebben de activiteiten slechts een **puur lokaal** karakter dan is het grensoverschrijdend effect niet significant en is er geen sprake van concurrentievervalsing en ongunstige beïnvloeding van het handelsverkeer. Aan de hand van de volgende **indicatoren i t/m iv** stel je vast of het effect van de steun **puur lokaal** is:

i. De steun is gericht op een economische activiteit binnen een beperkt gebied, binnen één lidstaat.

i. Ja

Nee

ii. De economische activiteit trekt slechts bij uitzondering klanten aan uit een andere lidstaat.

ii. Ja

Nee

<p>iii. Door deze economische activiteit worden slechts bij uitzondering klanten ervan weerhouden om naar een andere lidstaat te gaan.</p> <p>iv. Gezien de locatie van de economische activiteit is het aannemelijk dat er géén andere marktdeelnemer uit een andere lidstaat geïnteresseerd is in deze activiteit.</p> <p>Als alle indicatoren i t/m iv met 'Ja' beantwoord kunnen worden, dan is het grensoverschrijdend effect niet significant. De economische activiteit heeft dan een puur lokaal karakter. Het antwoord op subvraag e. is dan dus 'Nee'.</p> <p>Indien tenminste één van de indicatoren i t/m iv met 'Nee' beantwoord wordt, dan wordt het handelsverkeer door de gegeven steun wél ongunstig beïnvloed en dus is het antwoord op subvraag e. dan 'Ja'.</p>	<p>iii. <input type="checkbox"/> Ja</p> <p>iv. <input type="checkbox"/> Ja</p>	<p><input checked="" type="checkbox"/> Nee</p> <p><input checked="" type="checkbox"/> Nee</p>
<p>Conclusie vraag 10.2 <input checked="" type="checkbox"/> ja --> Ga naar vraag 10.3 <input type="checkbox"/> nee --> Geen staatssteun, einde vraag 10. Ga verder naar vraag 11</p>		
<p>Onderbouwing antwoord: De staatsteun toets is ook door SNN correct ingevuld als volgt;</p> <p>a. De steun wordt verleend aan De Perenhoeve V.O.F., een onderneming die een economische activiteit uitvoert; Akkoord</p> <p>b. De steun wordt bekostigd met overheidsgeld door zowel door de EU als door de provincie Drenthe; Akkoord</p> <p>c. De subsidie geeft de ondernemer een economisch voordeel die niet via een commerciële weg zou zijn verkregen. Akkoord</p> <p>d. De steun is selectief, is namelijk bedoeld voor de onderneming De Perenhoeve V.O.F. Akkoord</p> <p>e. De Perenhoeve gaat een voormalige mega mestsilos verbouwen tot een luxe recreatiebedrijf met 5 appartementen en een gezamenlijke groeps-(vergader)ruimte. Hierbij richt de ondernemer zich op toerisme, waardoor het niet kan worden uitgesloten dat er steun doervloeit naar buitenlandse toeristen. Hierdoor kan het handelsverkeer beïnvloed worden i.v.m. een grensoverschrijdend effect. Akkoord</p> <p><i>Conclusie:</i> de steun is niet lokaal en daardoor is er sprake van ongeoorloofde staatssteun. De vragen over de staatssteuntoetsing zijn in dit memo voldoende beantwoord waardoor er geen gebruik is gemaakt van een losse staatssteuntoets. Akkoord</p>		
<p>10.3 Is er sprake van vrijgestelde staatssteun?</p>		
<p><input type="checkbox"/> ja --> Rechtmatige staatssteun, einde vraag 10. Ga verder naar vraag 11 <input checked="" type="checkbox"/> nee --> Ga naar vraag 10.4</p>		
<p><i>Toelichting:</i></p> <p>Stap 3: Beoordelen of de staatssteun vrijgesteld is</p> <p>Onder 10.2 ben je tot de conclusie gekomen dat sprake is van Staatssteun en vervolgens dien je te beoordelen of de staatssteun is vrijgesteld. Staatssteun mag alleen worden beschouwd als vrijgesteld indien wordt voldaan aan de volgende voorwaarden (zie ook bijlage 4 van het Kader Staatssteun):</p> <ul style="list-style-type: none"> - De staatssteun voldoet aan de criteria van een vrijstellingsverordening betreffende staatssteun, én 		

- De staatssteun wordt door de lidstaat op tijd bekend gemaakt bij de Europese Commissie met een kennisgeving.

De belangrijkste vrijstellingsverordeningen zijn:

- de [Algemene Groepsvrijstellingsverordening](#) (AGVV)* en
- de [Landbouwvrijstellingsverordening](#) (LVV)

*Indien er sprake is van AGVV dient de [Deggendorf-clausule](#) te worden opgenomen in de beschikking. Zie ook [AGVV/LVV Algemene voorwaarden](#). Dit geldt vooralsnog alleen voor maatregel SINNO/SINNO EIP.

Meer tips in de bijlage!

Onderbouwing antwoord:

Nee, er is geen sprake van een vrijgestelde staatssteun. Ik zie dat het project niet aan de criteria van een vrijstellingsverordeningen voldoet. De activiteiten vallen niet onder de vrijstelling AGVV en LVV. Daarmee kom ik tot een conclusie dat er geen sprake is van vrijgestelde staatssteun.

10.4 Is er sprake van goedgekeurde staatssteun?

- ja** --> Rechtmatige staatssteun, einde vraag 10. Ga verder naar vraag 11
- nee** --> Ga naar vraag 10.5

Toelichting:

Stap 4: Beoordelen of voor de staatssteun goedkeuring is gevraagd aan de EU

Als steunmaatregelen niet binnen een [vrijstellingsverordening](#) (of [de-minimisverordening](#)) passen, moeten decentrale overheden vóór de steunverlening goedkeuring vragen aan de Europese Commissie (meldingsplicht). Aanmelding op basis van één van de kaderregelingen, richtsnoeren, mededelingen van de Europese Commissie, of op basis van de uitzonderingen in artikel 107 van het Verdrag betreffende de Werking van de Europese Unie (VWEU) vergroot de kans op goedkeuring. (zie ook bijlage 5 van het Kader Staatssteun)

Staatssteun mag alleen worden beschouwd als goedgekeurd indien wordt voldaan aan alle volgende voorwaarden:

- De staatssteun is door de lidstaat gemeld aan de Europese Commissie (binnen het kader van een staatssteunrichtsnoer of op basis van het VWEU) én
- De staatssteun is door de Europese Commissie goedgekeurd.

Zolang de Europese Commissie de melding niet heeft goedgekeurd, mag je de betreffende subsidie niet verlenen.

Meer tips in de bijlage!

Onderbouwing antwoord:

Nee, Er is geen sprake van algemeen vrijgestelde of goedgekeurde staatssteun. De activiteit betreft mega mestsilos verbouwen tot een luxe recreatiebedrijf met 5 appartementen en een gezamenlijke groeps-(vergader)ruimte. Het dus aannemelijk dat dit een groenblauw diensten en valt daarom niet onder de goedgekeurde staatssteun.

10.5 Kan de steun worden weggezet als de-minimis?

Toelichting:

Stap 5: Beoordelen of steun past onder de [de-minimisverordening](#)

Voor lage steunbedragen kunnen overheden de **de-minimisverordening** gebruiken. De de-minimissteun is zo gering van omvang dat deze door de Europese Commissie als veronachtzaambaar wordt beschouwd. Voor de reguliere de-minimissteun* geldt een maximum steunbedrag van € 200.000 in het huidige fiscale boekjaar plus de twee voorafgaande boekjaren. (Zie ook bijlage 6 van het Kader Staatssteun)

*Doorgaans betreft het reguliere de-minimis. In theorie is landbouw de-minimis mogelijk indien het project landbouw gerelateerd is maar niet onder artikel 42 VWEU valt. Zie ook [De-minimis landbouw - Europa decentraal](#).

Gebruik onderstaande **subvragen** om vraag 10.5 te beantwoorden.

LET OP: Als het antwoord 'Ja' is, dan kan de subsidie verleend worden. In de verleningsbeschikking moet je dan een **de-minimispassage** opnemen. Onderstaande tekst kun je daarvoor als voorbeeld gebruiken:

De staatssteunregels zijn op uw aanvraag van toepassing. De onderhavige subsidie is daarom verleend in de vorm van de-minimissteun conform Verordening (EU) nr. 1407/2013 van de Commissie van 18 december 2013 betreffende de toepassing van de artikelen 107 en 108 van het Verdrag op de de-minimissteun (PbEU 2013, L 352).

Indien er aan de aanvrager **in het lopende jaar en de 2 voorafgaande jaren al de-minimissteun verleend is**, kan bijvoorbeeld de volgende alinea worden opgenomen:
De-minimissteun kan over een periode van drie belastingjaren tot een bedrag van maximaal € 200.000,00 worden verleend. In de verleningsbeschikking van ddmmjjj voor het project yyy (zaaknummer zzz) is u reeds voor een bedrag van € aaa de-minimissteun verleend. Voor het onderhavige project kan daarom slechts tot een bedrag van [€ 200.000,00 minus € aaa] de-minimissteun worden verleend.

Als het antwoord 'Nee' is, dan leidt subsidie verlening tot [ongeoorloofde staatssteun](#), en moet de subsidieaanvraag dus worden afgewezen.

Meer tips in de bijlage!

Subvragen de-minimis:		
a. Is een door de begunstigde volledig ingevulde de-minimisverklaring aanwezig? - Zo niet: vraag de verklaring(en) op	<input checked="" type="checkbox"/> ja	<input type="checkbox"/> nee
b. Is er aan de begunstigde onderneming in dit fiscale boekjaar, plus de twee daaraan voorafgaande boekjaren reeds € 200.000,00 (of meer) aan de-minimissteun verleend? - Indien ja : er is geen de-minimissteun meer mogelijk. Wijs de subsidieaanvraag af. - Indien nee : er kan tot maximaal €200.000 de-minimissteun verleend worden, inclusief reeds verleende de-minimis-steun.	<input type="checkbox"/> ja	<input checked="" type="checkbox"/> nee

Conclusie vraag 10.5

ja --> Rechtmatige staatssteun
 nee --> Geen de-minimissteun meer mogelijk. Subsidie verlenen zou [ongeoorloofde staatssteun](#) betekenen. Het subsidieverzoek dient afgewezen te worden

Onderbouwing antwoord:

a. Ik constateer dat er een volledig ingevulde minimis verklaring aangeleverd is. Zie ZIP bestand zipbestand SNN-01236 AANV1 -> document 3. SNN-01236 Docs fin - minimis - mkb.pdf blz. 7.

b. Aan de begunstigde onderneming is in dit fiscale boekjaar, plus de twee voorafgaande boekjaren nog geen de minimissteun worden verstrekt. Er mag namelijk 3 boekjaren €200.000,- aan de-minimis regeling worden verleend. Op basis hiervan de subsidie van €100.000,- worden volledig onder de-minimis regeling verleend.

IV. Conclusie

11. Kan de aanvraag verder in behandeling worden genomen?

- ja
 nee

Toelichting:

Geef in de onderbouwing aan of de aanvraag aan bovengenoemde instapcriteria voldoet. Zo ja, dan is je conclusie dat je de aanvraag verder in behandeling kunt nemen. Zo nee, dan wijs je de aanvraag af.

Indien de aanvraag op niet-verplichte onderdelen onvolledig is, kan je tijdens het opvragen van aanvullingen alvast verder gaan met het onderdeel 'Beoordeling verlening' van dit memo.

Onderbouwing antwoord:

Op basis van de aangeleverde stukken, de bovenstaande antwoorden sluit ik me aan bij de conclusie van SNN dat de aanvraag verder in behandeling genomen kan worden. De aanvraag voldoet aan de verplichte onderdelen van de instaptoets. De inhoudelijke beoordeling zal verder uitgewerkt in het volgende deel van dit beo-memo.

BEOORDELING VERLENING

Let op:

- Je voert in deze stap de beoordeling uit van aanvragen die voldoen aan de instapcriteria (zie onderdeel instapcriteria). Dit onderdeel bevat meer vragen dan de checklist in Navision.
- Maak voor de beoordeling van de subsidiabele kosten gebruik van het format berekening subsidie (excel).

Gegevens beoordelaar	
Beoordelaar (naam)	[REDACTED]
Organisatie beoordelaar	RVO
Startdatum beoordeling	1-11-2022
Datum afronding beoordeling	
Toelichting beoordelaar (niet verplicht)	Vermeld hier bijvoorbeeld bevindingen die van belang zijn voor de beoordelaar van RVO.nl (RVO1) of voor RVO2

Resultaat rangschikking					
Eindscore	30,8 punten				
Positie op rangschikking	3 ^{de} rangschikking				
Drempelwaarde behaald Onverminderd het bepaalde in artikel 1.8 van de Verordening wordt subsidie geweigerd indien de aanvraag betrekking heeft op een project waarvoor niet een minimumscore van 21 punten op basis van de verdeling zoals deze is opgenomen in artikel 23 wordt behaald	<input checked="" type="checkbox"/> Ja <input type="checkbox"/> Nee				
Binnen subsidieplafond Het subsidieplafond voor de projecten die vallen onder de Lokale Ontwikkelingsstrategie (LOS) Zuidwest-Drenthe als volgt vast te stellen	<input checked="" type="checkbox"/> Ja <input type="checkbox"/> Nee				
<table border="1"> <thead> <tr> <th>I</th> <th>II</th> </tr> </thead> <tbody> <tr> <td>€ 400.000, --</td> <td>€ 250.000, --</td> </tr> </tbody> </table>	I	II	€ 400.000, --	€ 250.000, --	
I	II				
€ 400.000, --	€ 250.000, --				
Selectieprocedure akkoord door secretaris RVO	<input checked="" type="checkbox"/> Ja <input type="checkbox"/> Nee De selectie & tenderprocedure is reeds akkoord bevonden. Zie DR019219 Memo controle selectieprocedure Leader ZW Drenthe 2021				
Toelichting beoordelaar	De LAG heeft op 16 november 2021 dit project voldoende punten gegeven, namelijk 30,8 punten waar 21 het minimum aantal punten bedraagt. Hiermee scoort het project de 3 ^e plek op de ranglijst.				

	<p>Het budget voor de eerste openstelling dit jaar bedroeg € 400.000,00. Hiervan is € 51.994,40 toegezegd. Het budget voor de tweede ronde bedraagt € 250.000,00. Waardoor er nog € 598.005,60 resteert. Binnen deze tweede ronde is er voor 594.675,00 aan projecten goedgekeurd, waardoor er nog een budget van € 3.330,60 over is.</p> <p>Hiermee voldoet de aanvraag aan artikelen 14 leden 1 en 2 en artikel 21 lid 1 a van het openstellingsbesluit.</p>
--	--

Is er een BRS nummer (relatienummer) met een bankrekeningnummer actief voor deze aanvrager? (*)

- Ja
 Nee

(*) Alleen te beantwoorden door RVO1 beoordelaars

Toelichting:

De aanvrager dient zich bij RVO te hebben geregistreerd met een relatienummer (BRS) en daaraan gekoppeld bankrekeningnummer. Dit is noodzakelijk om bij een betalingsverzoek tot uitbetaling over te gaan..

Zie de Instructie gebruik Digitaal Dossier op Pleio.

Meer tips in de bijlage!

Onderbouwing antwoord:

Digitaal Dossier

Naam	De Perenhoeve
Adres	Dokter Larijweg 87
Postcode/woonplaats	7961NP RUINERWOLD
Telefoonnummer	06 [REDACTED] J
Geboorte-/oprichtingsdatum	25-01-2022
Status bedrijfsvoerder	
Financieel actief	J
IBANnummer	[REDACTED] C
Soort bedrijf Intermediar	Nee

Relatienummers

Soort	Rebus gekoppeld nummer
BRS	223162068
KVK	852756540000

Navision

Naam	De Perenhoeve ...	KVK nr.	85275654
Soort	Bedrijf	Vestiging land-/re...	
BRS nummer	223162068	Geslacht	
Partnernr.	LEV-01418	Naam rekeninghouder ..	De Perenhoeve
Code	BANKIBAN	IBAN	c

Uit mijn controle blijkt dat aanvrager De Perenhoeve onder BRS-nummer 223162068 zowel in digitaal dossier als in Navision geregistreerd staat. Ik constateer dat het bankrekeningnummer c dat financieel actief is bij RVO overeenkomt met het geregistreerde bankrekeningnummer in Navision.

Komt het bankrekeningnummer overeen met het bankrekeningnummer dat bekend en actief is bij RVO? (*)

- Ja
 Nee

(*) Alleen te beantwoorden door RVO1-beoordelaars

Toelichting:

Voor uitbetaling is een bij RVO bekend bankrekeningnummer noodzakelijk. Als het bankrekeningnummer niet overeenkomt met het nummer dat bij RVO bekend is kan niet tot uitbetaling worden overgegaan.

- Kijk in de Contactkaart wat het IBAN nummer is en maak een printscreen, plak dit in het antwoordveld.
- Controleer of in het Digitaal Dossier (zie instructie op Pleio) of er een financieel actief rekeningnummer is en maak hiervan een printscreen. Plak dit in het antwoordveld.
- Controleer of dit overeenkomt. Is dit niet het geval, dan neem je contact op met de aanvrager (in de max provincievariant via de provincie).
- Is de aanvrager financieel actief? Zo niet, dan dient de aanvrager dit zelf te regelen via Mijn Dossier.

Meer tips in de bijlage!

Onderbouwing antwoord:

Uit mijn controle blijkt dat er geen afwijking geconstateerd. Het geregistreerde bankrekeningnummer c in Navision komt overeen met het bankrekeningnummer dat bekend en financieel actief is bij RVO.

I Aanbestedingsplicht

1. Is de aanvrager aanbestedingsplichtig?

- Ja
 Nee

Toelichting:

Om te bepalen of er sprake is van aanbesteding maak je gebruik van het stroomschema Aanbesteding op Pleio.
Sommige subsidieaanvragers moeten zich, vanwege hun aard of de aard van de opdrachten die zij verlenen, houden aan de aanbestedingsregels. Ook als een subsidieontvanger geen aanbestedende dienst is, kan deze gezien het type opdracht aanbestedingsplichtig zijn. Aanvragers die aanbestedingsplichtig zijn, moeten zich houden aan de Aanbestedingswet en, indien zij dat hebben, aan hun eigen aanbestedingsbeleid.

Meer tips in de bijlage!

Openstellingsspecifieke informatie:

Neem hier de openstellingsspecifieke informatie op

Onderbouwing antwoord:

Ik constateer dat SNN een aanbestedingstoets heeft uitgevoerd. Hieruit blijkt dat de aanvrager niet aanbesteding plichtig. Zie document INT-22-00454 [SNN-01236] - CL Aanbesteding.

2. Zijn de al aanbestede opdrachten correct aanbesteed?

- Ja
 Nee
 NVT

Toelichting:

Indien de aanvrager reeds opdrachten heeft aanbesteed, controleer je of deze correct zijn uitgezet.

- Gebruik voor de beoordeling van aanbestede opdrachten de checklist aanbesteding opdrachten, deze vind je op Pleio.
- Let goed op welke drempelwaardebedragen van toepassing zijn.
- Raadpleeg een aanbestedingsdeskundige uit de werkgroep van RVO of een senior als je vragen hebt.

Meer tips in de bijlage!

Openstellingsspecifieke informatie:

Neem hier de openstellingsspecifieke informatie op

Onderbouwing antwoord:

N.v.t aangezien uit de aanbestedingstoets blijkt dat er geen sprake van een aanbestedingsplichtige aanvrager is.

II Beoordeling van de aangevraagde kosten

3. Kan de aanvrager de Btw verrekenen?

- Ja
 Nee

Toelichting:

Btw is subsidiabel indien:

- dit in de maatregel en het openstellingsbesluit subsidiabel is gesteld;
- én de aanvrager de btw niet kan verrekenen met De Belastingdienst of compenseren vanuit het Btw-compensatiefonds.

Indien de aanvrager aangeeft de Btw niet te kunnen verrekenen, is uiterlijk bij het eerste deelbetalingsverzoek een verklaring van De Belastingdienst nodig.

Provincies en gemeenten zijn vrijgesteld van Btw middels het Btw-compensatiefonds en krijgen daarom de btw niet vergoed. Waterschappen kunnen geen gebruik maken van het Btw-compensatiefonds. Zij kunnen de Btw niet verrekenen en hoeven hiervoor geen verklaring van de Belastingdienst aan te leveren.

Meer tips in de bijlage!

Openstellingsspecifieke informatie:

Neem hier de openstellingsspecifieke informatie op

Onderbouwing antwoord:

Ja, de aanvrager De Perenhoeve kan de BTW verrekenen.

4. Is er een afwijkend btw-regime tussen hoofdaanvrager en medeaanvragers?

- Ja
- Nee
- NVT

Toelichting:

Bij een samenwerkingsverband is het mogelijk dat een deel van de partners in het samenwerkingsverband de btw wel en een deel de btw niet kan verrekenen. Er is dan sprake van een afwijkend btw-regime. Alleen (mede)aanvragers die de btw niet kunnen verrekenen krijgen deze vergoed.

Meer tips in de bijlage!

Openstellingsspecifieke informatie:

Artikel 18 Subsidiabele kosten

Onverminderd het bepaalde in artikel 1.12 van de Verordening kan subsidie worden verstrekt voor de volgende kosten gemaakt ter voorbereiding of uitvoering van projecten die passen binnen de LOS Zuidwest-Drenthe:

3. kosten voor de uitvoering van het LEADER-project:
 - g. niet verrekenbare btw;
4. kosten van investeringen voor het LEADER-project:
 - i. niet verrekenbare btw.

Onderbouwing antwoord:

N.v.t. De aanvrager De Perenhoeve is enige aanvrager. Er is geen sprake van medeaanvrager.

5. Hebben de aangevraagde kosten betrekking op de projectactiviteiten?

- Ja
 Nee

Toelichting:

Alleen kosten die rechtstreeks toe te schrijven zijn aan het project komen voor subsidie in aanmerking.

Meer tips in de bijlage!

Openstellings specifieke informatie:

Artikel 16 Subsidiabele activiteiten

Subsidie kan worden verstrekt voor de uitvoering van concrete acties die passen binnen de LOS Zuidwest-Drenthe, waarbij de focus vooral ligt op versterking van de vrijetijdseconomie.

Onderbouwing antwoord:

In het ZIP document INT-22-00454 LAG-stukken -> document '2-1 2e openstelling 2021 samenvatting onderbouwing LEADERcriteria.docx' heeft de LAG het project op basis van de doelen zoals opgenomen in de LOS Zuidwest Drenthe, waarbij de focus op versterking van de vrijetijdseconomie. Hieruit blijkt dan ook dat de aangevraagde kosten betrekking hebben op de realisatie van een unieke overnachtinglocaties door een mestilo omvormen naar energie neutrale 5 luxe appartement en vergaderruimte met uitzicht op landrijen binnen de reikwijdte Zuidwest Drenthe. Het is aannemelijk dat de projectactiviteiten dragen bij vooral aan de versterking van de vrijetijdseconomie.

Betreffende beoordeling van de aangevraagde kosten verwijs ik verder naar 'INT-22-00454 SNN-01236 - CL redelijkheid kstn verlening'.

Ik concludeer dat de aangevraagde kosten betrekking hebben op de subsidiabele activiteiten zoals genoemd in artikel 16 van de openstelling.

6. Passen de aangevraagde kosten binnen de subsidiabele kosten (kostensoorten en kostentypen)?

- Ja
 Nee

Toelichting:

De subsidiabele kosten als ook de niet-subsidiabele kosten staan beschreven in de provinciale verordening en het openstellingsbesluit. Aan de hand hiervan beoordeel je of de aangevraagde kosten subsidiabel zijn. Je beoordeelt of de kosten direct toe te rekenen zijn aan de subsidiabele activiteit. Je bekijkt of de aangevraagde kosten passen binnen de subsidiabel gestelde kostensoorten en kostentypen. In de volgende vragen ga je dieper in op de verschillende onderdelen.

Meer tips in de bijlage!

Openstellings specifieke informatie:

Artikel 18 Subsidiabele kosten

Onverminderd het bepaalde in artikel 1.12 van de Verordening kan subsidie worden verstrekt voor de volgende kosten gemaakt ter voorbereiding of uitvoering van projecten die passen binnen de LOS Zuidwest-Drenthe:

1. Voorbereidingskosten als bedoeld in artikel 1.12, lid 3 en 4 van de Verordening;
2. Kosten voor projectmanagement en projectadministratie;
3. Kosten voor de uitvoering van het LEADER-project
 - a. Operationele kosten voor de uitvoering van het project;
 - b. Kosten van haalbaarheidsstudies;
 - c. Kosten van materiaal;
 - d. Kosten van ruimten en bijbehorende faciliteiten;
 - e. Kosten voor promotie en publiciteit;
 - f. Kosten van architecten, ingenieurs en adviseurs;
 - g. Niet verrekenbare btw;
 - h. In het geval van programmalijn "Be Good" mogen de kosten voor bijdragen in natura zoals bedoeld in artikel 1.11 lid 6 en artikel 1.11 van de verordening en personeelskosten zoals bedoeld in artikel 1.12 lid 1, sub a van de verordening gezamenlijk maximaal 15% van de subsidiabele kosten bedragen.
4. Kosten van investeringen voor het LEADER-project
 - a. Kosten voor bouw of verbetering van onroerende zaken;
 - b. Kosten voor verwerving van onroerende zaken;
 - c. Kosten van koop van nieuwe machines en installaties;
 - d. Kosten van architecten, ingenieurs en adviseurs;
 - e. Kosten van haalbaarheidsstudies;
 - f. Kosten van verwerving of ontwikkeling van computersoftware;
 - g. Kosten van verwerving van octrooien, licenties, auteursrechten en merken;
 - h. Kosten van koop van tweedehands machines, installaties en goederen indien noodzakelijk voor het project en de kosten aantoonbaar de marktwaarde niet overstijgen;
 - i. Niet verrekenbare btw;
5. De kosten kunnen bestaan uit de kostentypen genoemd in artikel 1.12 lid 1 sub a tot en met d van de Verordening met uitzondering van artikel 1.9a of 1.12b.

Onderbouwing antwoord:

Uit de nieuw aangepaste begroting zijn volgende kosten begroot;

Alle kosten hebben betrekking op de (ver)bouw en de realisatie van de recreatieve voorzieningen in de voormalige mestsilos. De inrichting, het plaatsen van keukens en sanitair kan daar ook onder geschaard worden. De kosten worden dan onder het kostentype kosten derden en kosten van de bouw, verbetering van onroerende zaken. Daarmee behoort de aangevraagde binnen subsidiabele kosten zoals genoemd in artikel 18 lid 4 sub a van de openstelling.

Ik concludeer dat de aangevraagde kosten binnen de gestelde subsidiabele kosten passen zoals genoemd in artikel 18 lid 4 sub a van het openstellingbesluit.

7. Zijn afschrijvingen/afschrijvingskosten correct berekend?

- Ja
 Nee
 NVT

Toelichting:

Deze vraag is niet van toepassing indien de investeringen onderdeel uitmaken van het eindresultaat.

Aan de hand van de Beslisboom investeringen (zie Pleio) beoordeel je of er sprake is van afschrijvingen of afschrijvingskosten en in hoeverre deze subsidiabel zijn.

- Met behulp van afschrijven worden de kosten berekend van een bedrijfsmiddel, dat tijdens het project is aangeschaft en in het project en na het project wordt gebruikt. Indien een bedrijfsmiddel reeds in het bezit is van de aanvrager, maar ten behoeve van het project wordt ingebracht, dan kunnen naar rato de afschrijvingskosten onder bepaalde voorwaarden subsidiabel zijn.

Meer informatie lees je in het kader Afschrijvingskosten.

Meer tips in de bijlage!

Openstellingsspecifieke informatie:

Neem hier de openstellingsspecifieke informatie op

Onderbouwing antwoord:

afschrijvingskosten zijn binnen deze openstelling niet subsidiabel, derhalve niet van toepassing.

8. Is de aankoop van gronden correct berekend?

- Ja
- Nee
- NVT

Toelichting:

De aankoop van gronden kan subsidiabel zijn gesteld in het openstellingsbesluit. Het subsidiabele bedrag bedraagt maximaal 10% van de totale subsidiabele kosten, uitzonderingen daargelaten. Je rekent middels het format berekening subsidie na of deze post correct is afgetopt.

Meer tips in de bijlage!

Openstellingsspecifieke informatie:

Artikel 18 Subsidiabele kosten

- 4. Kosten van investeringen voor het LEADER-project
 - a. Kosten voor bouw of verbetering van onroerende zaken;
 - b. Kosten voor verwerving van onroerende zaken;

Onderbouwing antwoord:

Binnen de openstelling is aankoop van gronden niet subsidiabel, derhalve niet van toepassing.

9. Zijn de aangevraagde kosten derden redelijk?

- Ja
- Nee
- NVT

Toelichting:

In deze fase beoordeel je of de aangevraagde kosten derden redelijk (marktconform) zijn en in verhouding tot de geleverde diensten en/of producten.
Hoe diepgaand je toetst bepaald je aan de hand van het Stroomschema beoordeling redelijkheid van kosten inclusief toelichting (zie Pleio) In je risicoanalyse kijk je onder meer naar het subsidiepercentage en de omvang van de subsidiabele kosten.
Mogelijk maakt de aanvrager gebruik van een vereenvoudigde kostenoptie (VKO) als vast percentage van de loonkosten, dit blijkt dan uit de verordening, het openstellingsbesluit en de aanvraag. Je toetst dan niet op redelijkheid van kosten maar beantwoordt wel vraag 11. Zie ook de Module Vereenvoudigde Kostenopties POP3+ op Pleio.

Meer tips in de bijlage!

Openstellingsspecifieke informatie:

Neem hier de openstellingsspecifieke informatie op

Onderbouwing antwoord:

De redelijkheid van kosten is op basis van de nieuw begrote kosten beoordeeld. (Zipbestand INT-22-00454 SNN-01236 AANV2 -> document '2.1 5.4 KostenbegrotingDePerenhoeve20201 kopie aanv vraagaangepast2608.xlsx.

Bij de subsidieaanvraag is de projectomvang €808.081,- . Na het gesprek van 26 januari 2022 tussen SNN en de aanvrager is de projectomvang naar beneden bijgesteld, waardoor specifiek allen de kosten die betrekking hebben op de realisatie en de bouw van de bijzondere accommodaties van de 5 luxe appartementen en de gezamenlijke ruimte worden meegenomen. De overige projectactiviteiten zijn dan buiten de kostenbegroting van het subsidie worden gehouden. Tijdens de beoordeling van dit project heeft de LAG zich ook voornamelijk gericht op de realisatie van de mest silo tot 5 luxe appartementen en deze gezamenlijke ruimte.

SNN heeft de redelijkheid van kosten beoordeeld en opgenomen in het bestand 'INT-22-00454 SNN-01236 - CL redelijkheid kstn verlening'.

De kostenbegroting zoals in de beoordeling is opgenomen verdeeld over 8 fasen waarbij voor deze Leadersubsidie alleen wordt uitgegaan van kosten derden (materiaal en inhuur zzp'ers) en als volgt;

Fase 1: Dak inclusief ramen € 116700,00 (kosten derden) + € 6500,00 (inhuur)
Fase 2: Eerste laag € 41450,00 (kosten derden) + € 4875,00 (inhuur)
Fase 3: Tweede laag appartementen € 75800,00 (kosten derden) + € 25900,00 (inhuur)
Fase 4: Buitenkant € 19000,00 (kosten derden) + € 1300,00 (inhuur)
Fase 5: Vergaderruimte € 16795,00 (kosten derden) + € 4375,00 (inhuur)
Fase 6: Keuken € 7200,00 (kosten derden)
Fase 7: Algemeen installatie € 68950,00 (kosten derden) + € 4875,00 (inhuur)
Fase 8: Inrichting Silo € 65994,00 (kosten derden)
Fase 1 t/m 8: diverse machines (huur en koop) t.b.v. bouw € 5500,00

De totale begrote kosten voor de (ver)bouw en inrichting van de voormalige mest silo bedragen **€ 465.214,00.**

Het aangevraagde subsidie bedraagt **€100.000,-.**

Omdat het subsidiepercentage van verkregen en berekende subsidie slecht 21,5 % van de totale subsidiabele kosten bedraagt, dan is de beoordeling van redelijkheid van kosten bij verlening conform het stroomschema niet nodig. Daarnaast het risico dat kosten zover naar beneden worden bijgesteld dat invloed heeft op de te verlenen subsidie is zeer klein. Met subsidie percentage van 40% is berekende subsidie € 186.085,60, dit is ruim hoger dan de maximale subsidie die aanvrager op de grond van de regeling aanspraak op kan maken. Bij deze regeling geldt een maximaal van €100.000,-.



Op basis hiervan concludeer ik dat de aangevraagde kosten derden redelijk en passend zijn.

NB: Ik heb geen extra Excel document gemaakt voor de redelijkheid van kosten. Ik ben akkoord gegaan en gaat mee met de beoordeling in het bestand die door SNN is gemaakt in de bestand 'INT-22-00454 SNN-01236 - CL redelijkheid kstn verlening'.

10. Zijn de aangevraagde kosten voor personele inbreng passend?

- Ja
 Nee
 NVT

Toelichting:

Met personele inbreng worden de uren bedoeld die de aanvrager inbrengt in het project. Uren kunnen gemaakt zijn in loondienst (personeelskosten), of uren gemaakt door eigen arbeid of inzet van vrijwilligers (bijdrage in natura). Je toetst of de opgevoerde uren passend zijn voor de activiteit. In geval van personeelskosten beoordeel je of inschaling van het personeel passend is voor de activiteit. Mogelijk maakt de aanvrager voor wat betreft personeelskosten gebruik van een goedgekeurde integrale kostensystematiek (IKS) of een vereenvoudigde kostenoptie (zie ook vraag 11). Voor eigen arbeid en vrijwilligers gelden vaste uurtarieven van € 35 respectievelijk € 22. Zie ook de Kaders Personele inbreng in projecten, Bijdragen in natura, de IKS uitleg en controle en de Module Vereenvoudigde Kostenopties POP3+ op Pleio.

Meer tips in de bijlage!

Openstellings specifieke informatie:

Artikel 18 Subsidiabele kosten

- h. In het geval van programmalijn "Be Good" mogen de kosten voor bijdragen in natura zoals bedoeld in artikel 1.11 lid 6 en artikel 1.11 van de verordening en personeelskosten zoals bedoeld in artikel 1.12 lid 1, sub a van de verordening gezamenlijk maximaal 15% van de subsidiabele kosten bedragen.

Onderbouwing antwoord:

N.v.t. eerder wordt aangegeven dat de kosten in dit project heeft specifiek betrekking op kosten derden. In de oorspronkelijke projectbegroting waren wel personeelskosten meegenomen. Echter zoals SNN in de memo ook aangaf was er voldoende surplus aan kosten in het kader van kosten derden om te komen tot het subsidiebedrag. Hierdoor worden de personeelskosten in overleg met de aanvraag uit de projectbegroting gehaald. Deze kosten hoeft ook niet gedeclareerd te worden om tot het subsidiebedrag te komen.

11. Zijn de vereenvoudigde kostenopties correct toegepast?
<input type="checkbox"/> Ja <input type="checkbox"/> Nee <input checked="" type="checkbox"/> NVT
<p><i>Toelichting:</i></p> <p>In de provinciale verordening of het openstellingsbesluit kunnen vereenvoudigde kostenopties (VKO) zijn opengesteld. Deze betreffen een vereenvoudiging in de berekening van loonkosten, andere kosten of in de verantwoording van de subsidie. De volgende opties zijn mogelijk:</p> <ol style="list-style-type: none"> Personeelskosten als percentage van het bruto loon; Personeelskosten als vast percentage van andere kosten; Andere kosten als vast percentage van personeelskosten; Vaste bedragen. <p>Zie ook de Module Vereenvoudigde Kostenopties POP3+ op Pleio. Meer tips in de bijlage!</p>
<p><i>Openstellingsspecifieke informatie:</i></p> <p>Artikel 18a Bijdragen in natura en onbetaalde eigen arbeid Bijdragen in natura en onbetaalde eigen arbeid zijn subsidiabel voor zover de te verlenen subsidie niet meer bedraagt dan de totale subsidiabele kosten van de activiteit, exclusief de bijdragen in natura en onbetaalde eigen arbeid.</p>
<p>Onderbouwing antwoord: N.v.t. VKO is binnen deze openstelling geen optie.</p>
12. Zijn de aangevraagde kosten voor bijdrage in natura (zonder eigen arbeid en vrijwilligers) redelijk?
<input type="checkbox"/> Ja <input type="checkbox"/> Nee <input checked="" type="checkbox"/> NVT
<p><i>Toelichting:</i></p> <p>Dit betreft <u>overige bijdragen in natura</u> in de vorm van inbreng van goederen, onroerende goederen of grond waar geen facturen of betaalbewijzen beschikbaar voor zijn. Ga aan de hand van het openstellingsbesluit na of deze kosten mogen worden opgevoerd. Je beoordeelt vervolgens of deze passend zijn binnen het project en of de opgevoerde waarde marktconform is.</p> <p>Meer tips in de bijlage!</p>
<p><i>Openstellingsspecifieke informatie:</i></p> <p>Neem hier de openstellingsspecifieke informatie op</p>
<p>Onderbouwing antwoord:</p>

N.v.t. er zijn geen bijdrage in natura zonder eigenarbeid en vrijwilligers in deze aanvraag begroot of aangevraagd.

13. Is de bijdrage in natura correct berekend?

- Ja
 Nee
 NVT

Toelichting:

Bijdragen in natura kunnen zowel personele inbreng (eigen arbeid, vrijwilligers) als materieel ((on)roerende zaken) betreffen. Bijdragen in natura hebben invloed op het maximale subsidiebedrag. De bijdragen in natura vormen geen onderdeel van het subsidiebedrag maar van de eigen bijdrage van de aanvrager. Het berekende subsidiebedrag mag niet meer bedragen dan de totale subsidiabele kosten minus de bijdragen in natura. Zie ook het Kader Bijdragen in natura op Pleio.

Meer tips in de bijlage!

Openstellingsspecifieke informatie:

Artikel 18 Subsidiabele kosten

- h. In het geval van programmalijn "Be Good" mogen de kosten voor bijdragen in natura zoals bedoeld in artikel 1.11 lid 6 en artikel 1.11 van de verordening en personeelskosten zoals bedoeld in artikel 1.12 lid 1, sub a van de verordening gezamenlijk maximaal 15% van de subsidiabele kosten bedragen.

Onderbouwing antwoord:

N.v.t. er zijn geen kosten voor bijdrage in natura begroot binnen dit project.

14. Is de begroting realistisch?

- Ja
 Nee

Toelichting:

De afzonderlijke kostenposten heb je reeds beoordeeld op redelijkheid en passendheid, maar is de begroting in zijn geheel ook realistisch en redelijk? De aanvrager kan goederen of diensten aanschaffen die uitgebreider, luxer of beter zijn dan wat noodzakelijk is om het doel van de subsidie te bereiken. Je gaat daarom na of de begroting in zijn geheel past bij de subsidiabele activiteiten en of de verhouding tussen de verschillende kostenposten realistisch is. Indien aanwezig betrek je ook het oordeel van de adviescommissie over efficiëntie in je conclusie.

Meer tips in de bijlage!

Openstellingsspecifieke informatie:

Neem hier de openstellingsspecifieke informatie op

Onderbouwing antwoord:

Op basis van de aangeleverde stukken en mijn beoordeling bij de bovenstaande vragen beoordeel ik de begroting als realistisch. Ik concludeer dat de begroting realistisch is.

III Inkomsten en besparingen

15. Zijn er inkomsten tijdens het project en/of inkomsten of besparingen na het project te verwachten? (*)

- Ja
 Nee
 NVT

Toelichting:

(*) Beantwoord deze vraag alleen bij de maatregelen Kennis, Samenwerking voor innovatie en LEADER.

Netto-inkomsten kunnen bestaan uit:

- rechtstreekse betalingen door gebruikers van de verstrekte goederen en/of diensten;
- gegenereerde besparingen op operationele kosten.

Je gaat na of er netto inkomsten tijdens of na het project worden gegenereerd. Bekijk ook het Kader en de Module Netto Inkomsten op Pleio.

Meer tips in de bijlage!

Openstellingsspecifieke informatie:

Neem hier de openstellingsspecifieke informatie op

Onderbouwing antwoord:

Tijdens de uitvoering van het project zullen er geen extra inkomsten of besparingen worden gegenereerd. De activiteiten richten zich op de realisatie van de accommodaties in de voormalige meststalo tot een bijzondere/ luxe accommodaties. Er zullen eerst dan kosten worden gemaakt voordat de accommodaties verhuurd kunnen worden.

Na afronding van de projectperiode zullen wel inkomsten worden gegenereerd door de accommodaties. Conform artikel 1.21 van de regeling bij een totale projectkosten minder dan €1 miljoen hoeft geen rekening gehouden met inkomsten na uitvoering van het project. Zie kader inkomsten.

Artikel 1.21 Verrekening netto-inkomsten na uitvoering

Indien de subsidie betrekking heeft op Paragraaf 1, 7 of 8 van Hoofdstuk 2, of op Hoofdstuk 3, worden netto-inkomsten die na de uitvoering van de activiteit gegenereerd worden als bedoeld in artikel 61 van Vo (EU) 1303/2013, overeenkomstig genoemd artikel in mindering gebracht op de subsidiabele kosten.

Artikel 1.21 Verrekening netto inkomsten na uitvoering

Op grond van artikel 61 van Vo. 1303/2013 dient bij projecten die na de uitvoering ervan netto-inkomsten genereren, in bepaalde gevallen een verrekening van die inkomsten plaats te vinden. In genoemd artikel worden verschillende uitzonderingen benoemd, onder meer is bepaald dat verrekening niet hoeft plaats te vinden indien de totale subsidiabele kosten minder dan €1.000.000,- bedragen.

Daarbij wordt de subsidie verleend op grond van de-minimis regeling. Ook dan hoeft er geen rekening te worden gehouden met netto inkomsten.

Conclusie: Bij deze aanvraag hoeft er geen rekening te worden gehouden met netto inkomsten tijdens en na de uitvoering van het project.

IV Uitsluiten van subsidiemisbruik

16. Is er sprake van ongeoorloofde dubbele financiering?

- Ja
 Nee

Toelichting:

Dubbele financiering wordt ook wel cumulatie of stapeling van subsidies genoemd. Denk daarbij aan cumulatie met Europese fondsen als ESF, EFRO en INTERREG. Regelgeving sluit soms bepaalde combinaties van subsidies uit. In andere gevallen zijn dergelijke combinaties toegestaan tot een maximale steunintensiteit of een maximaal steunbedrag. Dit blijkt uit de provinciale verordening. Je beoordeelt of er aan de voorwaarden voor cumulatie wordt voldaan. Zie ook het Kader Cumulatie.

Meer tips in de bijlage!

Openstellingsspecifieke informatie:

Neem hier de openstellingsspecifieke informatie op

.

Onderbouwing antwoord:

Nee, Ik heb in Navision in projecten en subsidieaanvraag onder de penvoerder 'De Perenhoeve' gezocht. Hieruit blijkt dat er geen een identieke subsidieaanvraag door deze aanvrager eerder ingediend, aangevraagd of verstrekt. Dit blijkt ook uit mijn uitgevoerde controle in het digitaal dossier.

Conclusie: er is geen sprake van een dubbele financiering.

17. Heeft de aanvrager kunstmatige voorwaarden gecreëerd om in aanmerking te komen voor subsidie?

- Ja
 Nee

Toelichting:

De aanvrager wordt uitgesloten van subsidie als hij een kunstgreep heeft toegepast oftewel kunstmatige voorwaarden heeft gecreëerd. Een kunstgreep is een trucje dat een aanvrager kan hebben toegepast om zo via een omweg in aanmerking te komen voor subsidie.

Meer tips in de bijlage!

Onderbouwing antwoord:

Nee, Ik heb geen aanwijzingen geconstateerd, dat de aanvrager kunstmatige voorwaarden heeft gecreëerd om in aanmerking te komen voor subsidie.

18. Heeft de aanvrager fraude gepleegd bij deze aanvraag?

- Ja
 Nee

Toelichting:

Het gaat hier om fraude in bijvoorbeeld de volgende situaties:

- Vervalsing van documenten;
- Prijsafspraken maken met de leverancier.

De geconstateerde fraude heeft tot gevolg dat er geen subsidie wordt verleend en dat de aanvrager de komende twee kalenderjaren wordt uitgesloten van subsidie.

Meer tips in de bijlage!

Onderbouwing antwoord:

Nee, Ik heb geen aanleiding geconstateerd om te vermoeden dat er sprake is van fraude op basis van de door aanvrager ingediende stukken.

19. Is de aanvrager uitgesloten voor deze subsidie?

- Ja
 Nee

Toelichting:

Het kan zijn dat de aanvrager reeds is uitgesloten van subsidie, doordat er fraude of kunstmatig gecreëerde voorwaarden zijn geconstateerd.

Meer tips in de bijlage!

Onderbouwing antwoord:

Nee, Ik heb geen aanleiding geconstateerd, dat er redenen zijn of een aanleiding om aan te nemen dat aanvrager niet in aanmerking komt voor subsidie.

IV Conclusie

20. Is het subsidiebedrag correct berekend?

- Ja
 Nee

Toelichting:

Ga na of je beoordeling correct is verwerkt in de berekening en vastgelegd in het systeem. Denk daarbij aan:

- het minimale en maximale subsidiebedrag;
- eventuele aftoppingen (grond, bijdragen in natura);
- eventuele afschrijvingen/afschrijvingskosten;
- subsidiepercentage(s). Afhankelijk van de maatregel kunnen meerdere subsidiepercentages van toepassing zijn, afhankelijk van het thema, het type activiteit (zoals productief / niet productief) en type aanvrager;
- vereenvoudigde kostenopties waarbij personeelskosten of overige kosten een vast percentage vormen;
- kosten op partnerniveau (mogelijk bij samenwerkingsprojecten);
- niet-subsidiabele kosten.

Wat van toepassing is blijkt uit het openstellingsbesluit en de provinciale verordening in samenhang met je beoordeling. Let op: het beoordeelde bedrag moet gelijk zijn aan het bedrag in het systeem en de beschikking.

Gebruik als hulpmiddel het format berekening subsidie op Pleio. Bij eenvoudige berekeningen kun je eventueel volstaan met onderstaande tabel.

Meer tips in de bijlage!

Openstellings specifieke informatie:

Artikel 19 Minimale projectomvang

1. Bij programmalijn 'Be Good' van de LOS Zuidwest-Drenthe dienen de subsidiabele projectkosten minimaal € 125.000, -- te bedragen.
2. Bij programmalijn 'Tell it' van de LOS Zuidwest-Drenthe dienen de subsidiabele projectkosten minimaal € 62.500, -- te bedragen.

Let op!

- **verschillende subsidie% voor programmalijnen Be Good en Tell-it**
- **verschillende eisen private inbreng voor programmalijnen Be Good en Tell-it**

Artikel 20 Hoogte subsidie

1. De subsidie bedraagt bij programmalijn 'Be Good', maximaal 40% van de totale subsidiabele kosten. De overige co-financiering van de LEADER-bijdrage moet bestaan uit private bijdragen.
2. De subsidie bedraagt bij programmalijn 'Tell it', maximaal 75% van de totale subsidiabele kosten. De resterende 25% kan met privaat geld óf publiek geld gefinancierd worden.
3. Indien de aanvrager in het financieringsplan een subsidiebedrag aanvraagt dat lager is dan het bedrag dat verkregen wordt door de subsidiabele kosten te vermenigvuldigen met het onder lid1 of 2 genoemde percentage van de totale subsidiabele kosten, wordt dit gezien als het aangevraagde en maximaal te verlenen subsidiebedrag.
4. Bij een Be Good project kan maximaal een subsidie van € 100.000,-- worden aangevraagd en bij een Tell it-project is het subsidiebedrag maximaal € 100.000,--.

Onderbouwing antwoord:

Bij subsidieaanvraag totale begrote kosten is € 808.081,- . Na het gesprek op 26 januari 2022 tussen SNN en de aanvrager is projectkosten beneden bijgesteld naar € 465.214,-. De kosten zoals ik eerder in deze memo aangaf specifiek betrekking hebben op de realisatie ver(bouw) van de bijzondere accommodaties van 5 luxe appartement en gezamenlijke vergaderruimte. Overige kosten zijn buiten deze begroting en het project worden gehouden.

Het Subsidiabele en aangevraagde kosten: € 465.214,-

Het aangevraagde subsidie: €100.000,-

Subsidiepercentage 40% : € 186.085,60

Maximaal subsidie die aanvraag met deze regeling kunnen krijgen : €100.000,-

PROJECT NR. †	STATUS †	VERSIENR. †	AANGEMAAKT OP	AANGEMAAKT DOOR	DATUM GEREED	SUBSIDIABELE KOSTEN	TOTAAL SUBSIDIEBEDRAG	TOTAAL FINANCIERING
SNN-01236	Orientatie	1	24-10-2021		J 31-1-2022	808.081,00	0,00	0,00
SNN-01236	Aanvraag	1	31-1-2022		J	465.214,00	100.000,00	465.214,00

De subsidie verdeeld tussen 50% EU bijdrage en 50% provinciale bijdrage.

Onderstaande tabel is niet verplicht indien het format berekening subsidie is gebruikt:

Begroting	Aangevraagde kosten	€ 808.081,-
	Aangevraagde subsidie	€ 100.000,-
	Subsidiepercentage	40% met maximaal €100.000,-
	Toegewezen subsidiabele kosten	€ 465.214,-
	Afgewezen kosten	€ 0,-
Subsidie	Berekende subsidie	€ 100.000,-
	EU-bijdrage	€ 50.000,-
	Provinciale bijdrage	€ 50.000,-
	Overige nationale bijdrage	
	Eigen / private bijdragen	€ 365.214,- > (€708.081,- conform de aanvraag).

21. Zijn de projectkosten en financiering correct vastgelegd in Navision?

- Ja
 Nee

Toelichting:

De goedgekeurde begroting moet overeenkomen met de begroting in Navision. Bij afwijkingen verklaar je dit.

Ga tevens aan de hand van je berekening na of de financiering, de subsidie en de opbouw van de subsidie (EU, provinciaal, overig nationaal) met de juiste (financiers)codes zijn vastgelegd het systeem.

Meer tips in de bijlage!

Openstellings specifieke informatie:

Artikel 14 Subsidieplafond

Het subsidieplafond voor de projecten die vallen onder de LOS Zuidwest-Drenthe als volgt vast te stellen.

Openstellingsperiode	I	II
Subsidieplafond	€ 400.000, --	€ 250.000, --
Provinciale middelen	€ 200.000, --	€ 125.000, --
Europese middelen	€ 200.000, --	€ 125.000, --

2. Mocht er in de eerste periode geld onbesteed blijven, dan kan dit resterende deel worden benut in de tweede periode.

Onderbouwing antwoord:

De projectkosten en financiering zoals opgenomen in Navision als volgt;

Toelichting:

Het kan voorkomen dat de aanvrager een kennelijke fout heeft gemaakt. Bij een kennelijke fout gaat het om gevallen waarbij een vergissing is gemaakt en deze vergissing voor RVO of de provincie duidelijk zichtbaar is of had moeten zijn. Dit kan zonder sanctie gecorrigeerd worden. Er is sprake van een kennelijke fout als deze voldoet aan ALLE volgende voorwaarden (zie ook het Kader Kennelijke Fout):

- De fout is veroorzaakt door een vergissing (dus: te goeder trouw) van de aanvrager
- De fout betreft een aanvraaggegeven
- De fout leidt tot een andere uitkomst in de beschikking dan zonder die fout het geval zou zijn.
- De fout betreft geen herhaalde fout.

Verwerk de kennelijke fout in Navision of in UP.

Meer tips in de bijlage!

Openstellingsspecifieke informatie:

Neem hier de openstellingsspecifieke informatie op

Onderbouwing antwoord:

De oorspronkelijke kostenbegroting na een gesprek met de aanvrager op woensdag 26 januari 2022 naar beneden bijgesteld in Navision, omdat er voldoende kosten worden gemaakt voor de realisatie van de accommodaties. Daarnaast heeft de LAG de beoordeling voornamelijk gedaan op grond van de realisatie van de accommodaties.

Alle randzaken, zoals de hippische activiteiten, zal de aanvrager buiten dit project om realiseren. De kostenbegroting in Navision is naar beneden bijgesteld conform het beoordelingsdocument SNN-01236 - CL redelijkheid kstn verlening.

Eens dat er hier geen sprake van een kennelijke fout is.

23. Kan er subsidie worden verstrekt?

- Ja
 Nee

Toelichting:

Op basis van je antwoorden op de voorgaande beoordeelvragen in dit memo concludeer je of er subsidie kan worden verstrekt.

Meer tips in de bijlage!

Onderbouwing antwoord:

Op basis van mijn beoordeling bij de bovenstaande vragen in combinatie met de beoordeling van SNN en de aangeleverde stukken concludeer ik dat er subsidie kan worden verstrekt.

V Beschikking

24. Is de beschikking correct en voldoende gemotiveerd?

- Ja
 Nee

Toelichting:

Het systeem maakt automatisch een conceptbeschikking aan. Je gaat na of de gegevens in de brief aansluiten bij je beoordeling. Je kunt deze indien nodig aanpassen en opnieuw uploaden. In de maxprov-variant maak je gebruik van het format van de provincie.

Meer tips in de bijlage!

Openstellings specifieke informatie:

Neem hier de openstellings specifieke informatie op

Onderbouwing antwoord:

Ik heb de brief op de volgende punten gecontroleerd:

- o Komt de adressering in de brief overeen met de gegevens van de aanvrager in Navision? Controleer of BRS (relatiebeheer) correct is opgenomen. **Ja**
- o Is de naam van het project correct vermeld? **Ja**
- o Klopt het projectnummer? **Ja**
- o Is duidelijk bij welke maatregel de subsidie is aangevraagd? **Ja**
- o Zijn maatregelspecifieke en/of aanvullende voorwaarden opgenomen in de brief? **Ja, er is correct opgenomen in het project verplichtingen. Zoals een aparte/bijhouden van een administratie, doorgeven van wijzigingen en het aanvragen van subsidie vaststelling. In de aanvullende verplichtingen wordt ook opgenomen dat aanvrager bij vaststelling dient aan te tonen dat de cofinanciering van de LEADER bijdrage voldoet aan de vereiste 60% private bijdrage.**
- o Klopt het subsidiebedrag? **Ja klopt, het is € 100.000,-**
- o Komt de begroting overeen met je beoordeling en het systeem? **Ja, de begroting klopt.**
- o Is de (co)financiering correct vermeld? **N.v.t.**
- o Zijn de start- en einddatum correct opgenomen? **De start datum is niet expliciet genoemd in de brief, wel mag de uitvoering van het project in iedere geval binnen 2 maanden na de uitgifte van deze brief gestart. De vermelde einddatum van 1 oktober 2023 is correct in de brief opgenomen.**
- o Zijn eventuele samenwerkingspartners opgenomen? **N.v.t.**
- o Zijn de meetbare resultaten correct en helder opgenomen? **Ja, Er zijn toelichting gegeven betreft de onderdelen die wel deels van de subsidieaanvraag uitmaken, en in de beoordeling van LAG meegenomen, maar niet in de kostenbegroting voor de Leadersubsidie meegenomen.**
- o Is duidelijk waarom kosten zijn afgewezen en is hiervoor een juridische onderbouwing gegeven? **N.v.t.**
- o Zijn eventuele adviezen van de adviescommissie goed verwoord? **N.v.t.**
- o Is een bezwaarclausule opgenomen in de brief? **Ja**
- o Is de brief leesbaar qua lay-out en taalkundig correct? **Ja**

Ik concludeer dat de brief volledig en correct is opgesteld.

25. Zijn de bijlagen bij de beschikking aanwezig en correct?

- Ja
 Nee

NVT

Toelichting:

Het gaat hier om de bijlagen die automatisch bij de beschikking worden gevoegd. Het kan zijn dat de provincie ervoor kiest geen aparte bijlagen op te (laten) stellen, maar alle informatie in de verleningsbeschikking zet.

Meer tips in de bijlage!

Openstellingsspecifieke informatie:

Neem hier de openstellingsspecifieke informatie op

Onderbouwing antwoord:

Er zijn 3 bijlage in de verleningsbeschikking opgenomen, als volgt;

Ik zie dat SNN correct de bijlage met de informatie over de-minimissteun heeft toegevoegd. (bijlage 1 Staatsteun).

Ik zie dat de begroting is toegevoegd en klopt. (bijlage 1 b kosten en financiering)

Ik zie dat de verplichtingen conform het format van SNN volledig en correct zijn toegevoegd. (bijlage 2 verplichtingen).

Ik concludeer dat de bijlages bij de brief correct en volledig zijn

Alleen voor RVO beoordelaars Navision

- ➔ Vergeet niet de checklist MoniRap van de betreffende maatregel in te vullen. Zie ook het document 'Toelichting bij de monitoringsvragen' op Pleio.

Toelichting grondslagen

In dit document kunt u secties vinden die onleesbaar zijn gemaakt. Deze informatie is achterwege gelaten op basis van de Wet open overheid (Woo). De letter die hierbij is vermeld correspondeert met de bijbehorende grondslag in onderstaand overzicht.

C Art. 5.1 lid 1 sub c

Deze informatie betreft bedrijfs- en fabricagegegevens die vertrouwelijk aan de overheid zijn meegedeeld

J Art. 5.1 lid 2 sub e

Het belang van de openbaarmaking van deze informatie weegt niet op tegen het belang van de eerbiediging van de persoonlijke levenssfeer van betrokkenen

MEMO Controle verlening POP3

Voor UP en Navision

Versie D3.0; te gebruiken vanaf 13-9-2021

Invulinstructie:

- RVO2 gebruikt dit memo bij het controleren van de beoordeling van de verlening. Gebruik het memo bij:
 - o Afwijzingen op instapcriteria (buiten behandeling, vragen 3 t/m 5 zijn NVT)
 - o Afwijzingen na adviescommissie (vragen 4 en 5 zijn NVT)
 - o Goed te keuren aanvragen (beantwoord alle vragen)
- Maak bij je controle gebruik van het RVO memo beoordeling instapcriteria en verlening en betrek relevante stukken van de aanvrager en zo nodig de provincie in je controle.
- Lees je goed in het project in. Denk aan: projectplan, begroting, openstellingsbesluit en verordening.
- Gebruik en verwijst naar Kaders en Instructies waar nodig.
- Extra tips vind je in de bijlage: *invulinstructie memo controle verlening* en *Instructie RVO2*.
- Schrijf navolgbaar en auditproof. Gebruik de 5 W's: Wie, Wat, Wanneer, Waarmee en Waarom.
- Indien de beoordeling niet akkoord is koppel je dit terug middels het afstemmingsdocument.
- Je controleert in deze stap de beoordeling van het project door de eerste beoordelaar van RVO.
- Het eerste deel van de controle (vragen 1 en 2) heeft betrekking op de instapcriteria. Het tweede deel van de controle (vragen 3 tot en met 8) heeft betrekking op de beoordeling. Vul altijd je naam in als je een (deel van de) controle hebt ingevuld.

Algemene Projectgegevens	
Openstelling	P3DR019219
Projectnummer	SNN-01236
Naam project	De Perenhoeve
Indieningsdatum	24-10-21
Opmerkingen (niet verplicht)	

Gegevens beoordelaar	
Beoordelaar (naam)	 J
Startdatum beoordeling	04-11-22
Datum afronding beoordeling	04-11-22
Toelichting beoordelaar (niet verplicht)	In overleg met de aanvrager is besloten de kosten voor diverse faciliteiten voor ruiters en hun paarden (zoals een paardenbak, stallen en paddocks, promotie van ruitersportvakanties in Zuidwest-Drenthe en samenwerking met sportstallen/paardenhandelaren in de omgeving) wegens surplus van kosten niet in de begroting op te nemen. Faciliteiten zullen bij vaststelling wel beoordeeld worden op aanwezigheid. Akkoord.

MEMO Controle verlening POP3

Voor UP en Navision

Versie D3.0; te gebruiken vanaf 13-9-2021

MEMO Controle verlening POP3

Voor UP en Navision

Versie D3.0; te gebruiken vanaf 13-9-2021

I. Controle verlening

1. Is de beoordeling van de instapcriteria juist doorlopen en met voldoende toelichting?

- Ja
 Nee

Toelichting:

In deze fase is door de beoordelaar bekeken of de aanvraag volledig is, of de aanvraag voldoet aan de subsidievoorwaarden en of er geen onrechtmatig gebruik wordt gemaakt van de subsidie. Deze beoordeling is vastgelegd in het eerste deel van het memo beoordeling instapcriteria en verlening.

Alle verplichte bijlagen zijn door de beoordelaar getoetst aan de inhoudelijke kwaliteitseisen. Er is bekeken of alle benodigde gegevens bekend zijn. Verder is beoordeeld of de aanvraag voldoet aan de instapcriteria. Hiermee is gecontroleerd of de aanvrager in principe voor subsidie in aanmerking komt, zodat de inhoudelijke beoordeling van de aanvraag in het onderdeel 'beoordeling verlening' van het memo beoordeling instapcriteria en verlening kan plaatsvinden. Indien de aanvraag niet aan een of meer instapcriteria voldoet, dan wordt deze niet verder in behandeling genomen en wordt er een brief buiten behandeling opgesteld.

Meer tips in de bijlage!

Onderbouwing antwoord:

Ik heb de memo's instapcriteria en verlening van SSN ([SNN-01236] - Memo beo verlening) en RVO (SNN-01236 Memo-beoordeling-instapcriteria-en-verlening D.4.1) gecontroleerd en concludeer daaruit dat alle benodigde documenten conform de voorwaarden in het openstellingsbesluit bij de aanvraag aanwezig zijn, zowel de verplichte bijlagen als de voor dit project benodigde bijlagen. Ik heb geconstateerd dat de betreffende documenten daadwerkelijk in Navision zijn geupload.

Uit de beoordelingen van SNN en RVO blijkt dat de aanvraag tijdig en volledig is ingediend.

De aanvrager behoort als VOF tot de doelgroep zoals genoemd in artikel 17.c van de openstelling. De onderneming bevindt zich in de gemeente De Wolden.

De activiteiten waarvoor subsidie wordt aangevraagd passen binnen de subsidiabele activiteiten zoals genoemd in artikel 18 van het openstellingsbesluit.

Uit de beoordeling in bovengenoemde memo's blijkt dat er geen grond is de subsidie te weigeren en dat de aanvrager voldoet aan de overige vereisten. Er is geen sprake van een duplicaataanvraag. De staatssteuntoets is gedaan: de subsidie kan worden verleend onder de minimis. De-minimis verklaring is aanwezig (deze bevindt zich in het zelfde document als "3. SNN-01236 Docs fin - minimis - mkb").

Daarmee kom ik tot de conclusie dat de beoordeling van de instapcriteria door de SNN en RVO beoordelaars juist is doorlopen en dat daarbij voldoende toelichting is gegeven.

MEMO Controle verlening POP3

Voor UP en Navision

Versie D3.0; te gebruiken vanaf 13-9-2021

2. Heeft de aanvraag voldoende punten behaald en valt deze binnen het beschikbare budget?

- Ja
 Nee
 NVT

Toelichting:

Voor de beoordeling van projecten wordt in de regel gebruik gemaakt van een adviescommissie. Dit blijkt uit het openstellingsbesluit van de maatregel. De procedure is gecontroleerd en vastgelegd in het memo controle selectieprocedure. In het verslag van de adviescommissie, de rangschikking en/of het beomemo is de argumentatie van de adviescommissie op de selectiecriteria verwoord. Uit de rangschikking blijkt of het project hoog genoeg is geëindigd om voor subsidie in aanmerking te komen. Informatie over de adviescommissie vind je in het mapje 02 Adviescommissie in het mapje van de maatregel/openstelling op de schijf.

Als de selectiecriteria objectief genoeg zijn opgesteld, is het mogelijk om te rangschikken zonder een adviescommissie. Dit geldt bijvoorbeeld bij een investeringslijst. In geval van Leader kan ervoor worden gekozen de aanvragen te beoordelen op volgorde van binnenkomst.

Rangschikken is dan niet van toepassing.

In het onderdeel 'beoordeling verlening' van het memo beoordeling instapcriteria en verlening is een tabel met het resultaat van de rangschikking opgenomen.

Uit de rangschikking blijkt of de aanvraag voldoende punten heeft behaald en of het beschikbare budget toereikend is om de aanvraag te honoreren. Zo niet, dan dient de aanvraag te worden afgewezen.

Deze vraag is niet van toepassing indien het project buiten behandeling gesteld is op basis van de beoordeling van de instapcriteria.

Meer tips in de bijlage!

Onderbouwing antwoord:

De tenderprocedure is beoordeeld in het document "DR019219 Memo controle selectieprocedure Leader ZW Drenthe 2021".

Uit bovengenoemde memo blijkt dat het project met 30,8 punten een derde plaats behaald heeft en dat er voldoende budget is (zie antwoord bij vraag 5) om alle projecten die voldoende punten behaald hebben te honoreren.

Uit het antwoord in genoemde memo bij vraag 7 blijkt dat de tenderprocedure akkoord is. Daarmee kom ik tot de conclusie dat het project voldoet aan de selectiecriteria en voldoende punten heeft behaald.

3. Is de beoordeling van de kosten juist doorlopen en met voldoende toelichting?

- Ja
 Nee

MEMO Controle verlening POP3

Voor UP en Navision

Versie D3.0; te gebruiken vanaf 13-9-2021

NVT

Toelichting:

De beoordeling van de verlening is vastgelegd in het memo beoordeling instapcriteria en verlening, onderdeel 'beoordeling verlening'.

Aanvragers met aanbestedingsplicht zijn verplicht opdrachten boven een bepaalde aanbestedingsgrens aan te besteden. Aan de hand van het Stroomschema Aanbesteden is bepaald of een aanvrager aanbestedingsplichtig is.

Onder personele inbreng verstaan we loonkosten, bijdragen in natura (eigen arbeid) en vrijwilligers. Kosten voor personele inbreng worden niet gecontroleerd op redelijkheid, alleen op passendheid qua hoeveelheid en kwaliteit (overspecificatie).

Onder overige subsidiabele kosten verstaan we de kosten van derde partijen, maar ook afschrijvingskosten en bijdragen in natura (exclusief personele inbreng). De kosten dienen redelijk te zijn en toe te schrijven aan het project.

Deze vraag is niet van toepassing indien het project buiten behandeling gesteld is op basis van de beoordeling van de instapcriteria en/of afwijzing na adviescommissie en onvoldoende budget.

Meer tips in de bijlage!

Onderbouwing antwoord:

Aanvrager is financieel actief.

Aanvrager heeft geen aanbestedingsplicht.

Kosten zijn exclusief BTW.

Aanvrager wil met dit project een voormalige mega mestsilo omgevoeren tot een luxe recreatiebedrijf met circa 5 appartementen en een gezamenlijke groepsruimte. De projectactiviteiten dragen bij aan de versterking van de vrijetijdseconomie.

Er worden alleen kosten opgevoerd voor de verbouwing van deze mestsilo. Daarmee hebben de kosten betrekking op de projectactiviteiten en passen deze binnen de subsidiabele kosten.

Gezien het effectieve subsidiepercentage van 21% hoeft conform het stroomschema redelijkheid van de kosten deze redelijkheid niet verder te worden onderzocht.

De in eerste instantie opgevoerde uren zijn gezien het surplus aan kosten uit de begroting gehaald. Akkoord.

Omdat de subsidie onder de de-minimis steun wordt verstrekt hoeft geen rekening gehouden te worden met netto-inkomsten.

Daarmee kom ik tot de conclusie dat de beoordeling van de kosten juist doorlopen is en voldoende toelichting bevat.

Zowel SNN als RVO hebben geconcludeerd dat de begroting realistisch is, er geen sprake is van ongeoorloofde dubbele financiering (hoewel "ja" in de memo van RVO is aangekruist blijkt uit de toelichting dat het antwoord "nee" is) en dat er geen aanwijzingen zijn die duiden op subsidiemisbruik. Ik ben het hiermee eens.

4. Is het subsidiebedrag juist berekend?

MEMO Controle verlening POP3

Voor UP en Navision

Versie D3.0; te gebruiken vanaf 13-9-2021

- Ja
 Nee
 NVT

Toelichting:

Als uit de voorgaande vraag blijkt dat de beoordeling correct is uitgevoerd, controleer je of het subsidiebedrag correct is berekend. Hierbij zijn de bepalingen uit het openstellingsbesluit, geldende verordeningen en toepasbare kaders van belang. Je controleert ook of de juiste subsidiepercentages zijn toegepast en of de financiering correct is berekend. De bedragen in het systeem (Navision of UP), memo en de beschikking moeten met elkaar overeenkomen.

Deze vraag is niet van toepassing bij een afwijzing.

Meer tips in de bijlage!

Onderbouwing antwoord:

In artikel 7 van de openstelling is vermeld dat het subsidiepercentage 40% van de kosten bedraagt, afgetopt naar het maximaal uit te betalen bedrag van € 100.000 en daarmee is de subsidie correct berekend.

5. Is de beschikking / brief (met evt. bijbehorende bijlagen) correct en voldoende gemotiveerd?

- Ja
 Nee

Toelichting:

Nu controleer je de beschikking op volledigheid en juistheid. Het is belangrijk dat de aanvrager de inhoud van de brief goed kan volgen.

Bij een goedkeuring dienen bijzonderheden zoals niet subsidiabel gestelde kosten goed te zijn uitgelegd. Projectresultaten moeten concreet en meetbaar zijn vastgelegd in de brief.

Bij een afwijzing dient de afwijsggrond goed te zijn gemotiveerd.

Controleer tevens de bijlage(n) bij de beschikking indien van toepassing. Denk daarbij aan de voorwaarden voor subsidie, het berekeningsformulier, de bijlage met wet- en regelgeving en het advies van de adviescommissie.

Meer tips in de bijlage!

Onderbouwing antwoord:

Het betreft hier een beschikking opgemaakt door SNN. Ik heb de beschikking gecontroleerd op adressering, specifieke voorwaarden, projectduur, bedragen en meetbare output. Er zijn verder geen specifieke zaken die als extra voorwaarde zouden moeten opgenomen. Daarmee kom ik tot de conclusie dat de beschikking correct en voldoende is gemotiveerd. De bijlage betreft eveneens een standaard format van SNN. Ook hier heb ik de bedragen en einddatum voor het indienen van de eindafrekening gecontroleerd (dit zijn de enige variabelen in de bijlage). Deze zijn correct. Daarnaast is een bijlage staatsteun bijgevoegd. Akkoord. Daarmee

MEMO Controle verlening POP3

Voor UP en Navision

Versie D3.0; te gebruiken vanaf 13-9-2021

kom ik tot de conclusie dat de bijlagen bij de beschikking correct en voldoende zijn gemotiveerd.

6. Zijn de monitorings- en rapportagevragen correct vastgelegd in Navision?

- Ja
 Nee
 NVT

Toelichting:

Je controleert of de monitorings- en rapportagevragen zijn vastgelegd in Navision. Hiervoor is een aparte checklist aangemaakt. Onderbouw in het toelichtingsveld je antwoord. Zie ook de Toelichting bij de monitoringsvragen op Pleio.

Wanneer de aanvraag wordt afgewezen dan wel buiten behandeling wordt gesteld, vul je geen monitorings- en rapportage vragen in Navision in.

Meer tips in de bijlage!

Onderbouwing antwoord:

De monitorings- en rapportagevragen heb ik gecontroleerd, deze zijn correct vastgelegd in Navision.

I. Conclusie

7. Kan er subsidie worden verstrekt?

- Ja
 Nee, aanvraag wordt buiten behandeling gesteld of afgewezen

Toelichting:

Op basis van je antwoorden op vragen 1 t/m 6 concludeer je of de subsidie kan worden verleend. Onderbouw of de subsidie verleend wordt, of dat de aanvraag buiten behandeling gesteld wordt dan wel afgewezen wordt.

Onderbouwing antwoord:

Op basis van bovenstaande vragen en antwoorden is mijn conclusie dat subsidie kan worden verstrekt ten behoeve van dit project.

MEMO Controle verlening POP3

Voor UP en Navision

Versie D3.0; te gebruiken vanaf 13-9-2021



Toelichting grondslagen

In dit document kunt u secties vinden die onleesbaar zijn gemaakt. Deze informatie is achterwege gelaten op basis van de Wet open overheid (Woo). De letter die hierbij is vermeld correspondeert met de bijbehorende grondslag in onderstaand overzicht.

J Art. 5.1 lid 2 sub e

Het belang van de openbaarmaking van deze informatie weegt niet op tegen het belang van de eerbiediging van de persoonlijke levenssfeer van betrokkenen

Begroting en financieringsplan LEADER POP3+ - Zuidwest Drenthe - 2021



Programmaliijn Be Good Programmaliijn Tell It

Naam van het project:

De Perenhoeve.

Kies ja/nee

Het project draagt bij aan de volgende thema's:

Nee	Be Good
Ja	Tell It

Kies ja/nee

Het project draagt bij aan de volgende speerpunten:

Ja	kennisontwikkeling (Be Good)
Ja	investeringen in kwaliteitsimpuls (Be Good)
Ja	productontwikkeling (Tell It)
Ja	een goede infrastructuur (Tell It)
Ja	een uitgebreid en afwisselend aanbod aan activiteiten en evenementen (Tell It)
Ja	een gezamenlijke marketing en promotie van het gebied (Tell It)
Ja	versterking van de samenwerking en kennisuitwisseling binnen de vrijetijdsector en met andere sectoren en gebieden (Tell It)

Binnen dit project wordt samengewerkt met de volgende partijen:

Penvoerder		en	
Projectpartner 2			
Projectpartner 3			
Projectpartner 4			

KOSTENBEGROTING PENVOE		en		De Perenhoeve.		
	1. Voorbereidingskost Kosten derden (factuurbasis)	2. Projectmanagement Kosten derden (factuurbasis)	3. Uitvoering van het LEADER-project Kosten derden (factuurbasis)	4. Investeringsen voor het LEADER- Kosten derden (factuurbasis)	Totale kosten van de inzet in uren	TOTAAL
Haalbaarheidsstudies	€				#REF!	#REF!
Architecten, ingenieurs en adviseurs	€	-		€	#REF!	#REF!
Adviezen over duurzaamheid (niet subsidiabel binnen deze openstelling)						€ -
Projectmanagement en projectadministratie		€			#REF!	#REF!
Operationele kosten voor de uitvoering van het project			€		#REF!	#REF!
Materiaalkosten			€			€
Ruimten en bijbehorende faciliteiten			€	-		€ -
Promotie en publiciteit			€		#REF!	#REF!
Reis- en verblijfkosten (niet subsidiabel binnen deze openstelling)						€ -
Bouw of verbetering van onroerende zaken				€	#REF!	#REF!
Verwerving van onroerende zaken				€	#REF!	#REF!
Aankoop van grond (niet subsidiabel binnen deze openstelling)						€ -
Koop van nieuwe machines en installaties				€		€
Verwerving of ontwikkeling van computersoftware				€	-	#REF!
Verwerving van octrooien, licenties, auteursrechten en merken				€	-	€ -
Koop van tweedehands machines, installaties en goederen				€	-	€ -
TOTAAL	€	€	€	€	#REF!	#REF!

KOSTENBEGROTING PARTNER				0 De Perenhoeve.		
	1. Voorbereidingskost Kosten derden (factuurbasis)	2. Projectmanagement Kosten derden (factuurbasis)	3. Uitvoering van het LEADER-project Kosten derden (factuurbasis)	4. Investerings voor het LEADER- Kosten derden (factuurbasis)	Totale kosten van de inzet in uren	TOTAAL
Haalbaarheidsstudies					#REF!	#REF!
Architecten, ingenieurs en adviseurs					#REF!	#REF!
Adviezen over duurzaamheid (<i>niet subsidiabel binnen deze openstelling</i>)						€ -
Projectmanagement en projectadministratie					#REF!	#REF!
Operationele kosten voor de uitvoering van het project					#REF!	#REF!
Materiaalkosten						€ -
Ruimten en bijbehorende faciliteiten						€ -
Promotie en publiciteit					#REF!	#REF!
Reis- en verblijfkosten (<i>niet subsidiabel binnen deze openstelling</i>)						€ -
Bouw of verbetering van onroerende zaken					#REF!	#REF!
Verwerving van onroerende zaken					#REF!	#REF!
Aankoop van grond (<i>niet subsidiabel binnen deze openstelling</i>)						€ -
Koop van nieuwe machines en installaties						€ -
Verwerving of ontwikkeling van computersoftware					#REF!	#REF!
Verwerving van octrooien, licenties, auteursrechten en merken						€ -
Koop van tweedehands machines, installaties en goederen						€ -
TOTAAL	€ -	€ -	€ -	€ -	#REF!	#REF!

KOSTENBEGROTING PARTNER				0 De Perenhoeve.		
	1. Voorbereidingskost Kosten derden (factuurbasis)	2. Projectmanagement Kosten derden (factuurbasis)	3. Uitvoering van het LEADER-project Kosten derden (factuurbasis)	4. Investerings voor het LEADER- Kosten derden (factuurbasis)	Totale kosten van de inzet in uren	TOTAAL
Haalbaarheidsstudies					#REF!	#REF!
Architecten, ingenieurs en adviseurs					#REF!	#REF!
Adviezen over duurzaamheid (<i>niet subsidiabel binnen deze openstelling</i>)						€ -
Projectmanagement en projectadministratie					#REF!	#REF!
Operationele kosten voor de uitvoering van het project					#REF!	#REF!
Materiaalkosten						€ -
Ruimten en bijbehorende faciliteiten						€ -
Promotie en publiciteit					#REF!	#REF!
Reis- en verblijfkosten (<i>niet subsidiabel binnen deze openstelling</i>)						€ -
Bouw of verbetering van onroerende zaken					#REF!	#REF!
Verwerving van onroerende zaken					#REF!	#REF!
Aankoop van grond (<i>niet subsidiabel binnen deze openstelling</i>)						€ -
Koop van nieuwe machines en installaties						€ -
Verwerving of ontwikkeling van computersoftware					#REF!	#REF!
Verwerving van octrooien, licenties, auteursrechten en merken						€ -
Koop van tweedehands machines, installaties en goederen						€ -
TOTAAL	€ -	€ -	€ -	€ -	#REF!	#REF!

KOSTENBEGROTING PARTNER				0 De Perenhoeve.		
	1. Voorbereidingskost Kosten derden (factuurbasis)	2. Projectmanagement Kosten derden (factuurbasis)	3. Uitvoering van het LEADER-project Kosten derden (factuurbasis)	4. Investeringsen voor het LEADER- Kosten derden (factuurbasis)	Totale kosten van de inzet in uren	TOTAAL
Haalbaarheidsstudies					#REF!	#REF!
Architecten, ingenieurs en adviseurs					#REF!	#REF!
Adviezen over duurzaamheid (<i>niet subsidiabel binnen deze openstelling</i>)						€ -
Projectmanagement en projectadministratie					#REF!	#REF!
Operationele kosten voor de uitvoering van het project					#REF!	#REF!
Materiaalkosten						€ -
Ruimten en bijbehorende faciliteiten						€ -
Promotie en publiciteit					#REF!	#REF!
Reis- en verblijfkosten (<i>niet subsidiabel binnen deze openstelling</i>)						€ -
Bouw of verbetering van onroerende zaken					#REF!	#REF!
Verwerving van onroerende zaken					#REF!	#REF!
Aankoop van grond (<i>niet subsidiabel binnen deze openstelling</i>)						€ -
Koop van nieuwe machines en installaties						€ -
Verwerving of ontwikkeling van computersoftware					#REF!	#REF!
Verwerving van octrooien, licenties, auteursrechten en merken						€ -
Koop van tweedehands machines, installaties en goederen						€ -
TOTAAL	€ -	€ -	€ -	€ -	#REF!	#REF!

Financieringsplan

De Perenhoeve.

Totale projectkosten	#REF!	100%
Aangevraagde subsidie POP3		#REF!
Overige subsidie overheid		
	€ 44,000.00	#REF!
		#REF!
Totaal overige subsidie	€ 44,000.00	#REF!

#REF!

Totale overheidsbijdrage	€ 44,000.00	#REF!
---------------------------------	--------------------	--------------

#REF!

Financiering derden (geen overheid)

Financiers	€ 160,000.00	#REF!
Crowdfunding	€ 200,000.00	#REF!
		#REF!
		#REF!
Totaal financiering derden	€ 360,000.00	#REF!

Eigen bijdrage projectpartners

	€ 406,000.00	#REF!
0		#REF!
0		#REF!
0	€ -	#REF!
Totaal eigen bijdrage projectpartne	€ 406,000.00	#REF!
Totale private bijdrage	€ 766,000.00	#REF!
Totaal financiering	€ 810,000.00	#REF!

#REF!

DECLARATIEPLAN NTNG

2018	
2019	
2020	
2021	
2022	
TOTAAL	€ -

#REF!

Let op: het verzoek tot vaststelling van een project moet uiterlijk 3 jaar na ontvangst van de verleningsbeschikking ingediend zijn. Er dient

KOSTENBEGROTING PROJECT De Perenhoeve.							
	1. Voorbereidingskost Kosten derden (factuurbasis)	2. Projectmanagement Kosten derden (factuurbasis)	3. Uitvoering van het LEADER-project Kosten derden (factuurbasis)	4. Investeringsen voor het LEADER- Kosten derden (factuurbasis)	Totale kosten van de inzet in uren	TOTAAL	
Haalbaarheidsstudies	€ ██████ ^K		€ -	€ -	#REF!	#REF!	
Architecten, ingenieurs en adviseurs	€ -		€ -	€ ██████ ^K	#REF!	#REF!	
Adviezen over duurzaamheid (<i>niet subsidiabel binnen deze openstelling</i>)						€	-
Projectmanagement en projectadministratie		€ ██████ ^K			#REF!	#REF!	
Operationele kosten voor de uitvoering van het project			€ ██████ ^K		#REF!	#REF!	
Materiaalkosten			€ ██████ ^K			€	██████ ^K
Ruimten en bijbehorende faciliteiten			€ -			€	-
Promotie en publiciteit			€ ██████ ^K		#REF!	#REF!	
Reis- en verblijfkosten (<i>niet subsidiabel binnen deze openstelling</i>)						€	-
Bouw of verbetering van onroerende zaken				€ ██████ ^K	#REF!	#REF!	
Verwerving van onroerende zaken				€ ██████ ^K	#REF!	#REF!	
Aankoop van grond (<i>niet subsidiabel binnen deze openstelling</i>)						€	-
Koop van nieuwe machines en installaties				€ ██████ ^K		€	██████ ^K
Verwerving of ontwikkeling van computersoftware				€ -	#REF!	#REF!	
Verwerving van octrooien, licenties, auteursrechten en merken				€ -		€	-
Koop van tweedehands machines, installaties en goederen				€ -		€	-
TOTAAL	€ ██████ ^K	€ ██████ ^K	€ ██████ ^K	€ ██████ ^K	#REF!	#REF!	

Toelichting grondslagen

In dit document kunt u secties vinden die onleesbaar zijn gemaakt. Deze informatie is achterwege gelaten op basis van de Wet open overheid (Woo). De letter die hierbij is vermeld correspondeert met de bijbehorende grondslag in onderstaand overzicht.

J Art. 5.1 lid 2 sub e

Het belang van de openbaarmaking van deze informatie weegt niet op tegen het belang van de eerbiediging van de persoonlijke levenssfeer van betrokkenen

K Art. 5.1 lid 2 sub f

Het belang van de openbaarmaking van deze informatie weegt niet op tegen het belang van de bescherming van andere dan in art. 5.1 lid 1 sub c genoemde concurrentiegevoelige bedrijfs- en fabricagegegevens

KOSTENBEGROTING PENVOERDER	en	De Perenhoeve.
-----------------------------------	----	-----------------------

	1. Voorbereidingskosten	2. Projectmanagement en projectadministratie	3. Uitvoering van het LEADER-project	4. Investerings voor het LEADER-project	Totale kosten van de inzet in uren	TOTAAL
	<i>Kosten derden (factuurbasis)</i>	<i>Kosten derden (factuurbasis)</i>	<i>Kosten derden (factuurbasis)</i>	<i>Kosten derden (factuurbasis)</i>		
Haalbaarheidsstudies	€ ████████ _κ				€ -	€ ████████ _κ
Architecten, ingenieurs en adviseurs	€ -			€ ████████ _κ	€ -	€ ████████ _κ
Adviezen over duurzaamheid (<i>niet subsidiabel binnen deze openstelling</i>)						€ -
Projectmanagement en projectadministratie		€ ████████ _κ			€ -	€ ████████ _κ
Operationele kosten voor de uitvoering van het project			€ ████████ _κ		€ -	€ ████████ _κ
Materiaalkosten			€ ████████ _κ			€ ████████ _κ
Ruimten en bijbehorende faciliteiten			€ -			€ -
Promotie en publiciteit			€ ████████ _κ		€ -	€ ████████ _κ
Reis- en verblijfkosten (<i>niet subsidiabel binnen deze openstelling</i>)						€ -
Bouw of verbetering van onroerende zaken				€ ████████ _κ	€ -	€ ████████ _κ
Verwerving van onroerende zaken				€ ████████ _κ	€ -	€ ████████ _κ
Aankoop van grond (<i>niet subsidiabel binnen deze openstelling</i>)						€ -
Koop van nieuwe machines en installaties				€ ████████ _κ		€ ████████ _κ
Verwerving of ontwikkeling van computersoftware				€ -	€ -	€ -
Verwerving van octrooien, licenties, auteursrechten en merken				€ -		€ -
Koop van tweedehands machines, installaties en goederen				€ -		€ -
TOTAAL	€ ████████ _κ	€ ████████ _κ	€ ████████ _κ	€ ████████ _κ	€ -	€ ████████ _κ

Toelichting grondslagen

In dit document kunt u secties vinden die onleesbaar zijn gemaakt. Deze informatie is achterwege gelaten op basis van de Wet open overheid (Woo). De letter die hierbij is vermeld correspondeert met de bijbehorende grondslag in onderstaand overzicht.

J Art. 5.1 lid 2 sub e

Het belang van de openbaarmaking van deze informatie weegt niet op tegen het belang van de eerbiediging van de persoonlijke levenssfeer van betrokkenen

K Art. 5.1 lid 2 sub f

Het belang van de openbaarmaking van deze informatie weegt niet op tegen het belang van de bescherming van andere dan in art. 5.1 lid 1 sub c genoemde concurrentiegevoelige bedrijfs- en fabricagegegevens



offertenummer 2019-020, de heer [redacted] J

[redacted] K
meter Country Fence, 2 planks
 grenen gecreosoteerd, zware uitvoering
 palen zijn 10 x 10 x 250 cm met een diamantkop
 poortpalen zijn 14,5 x 14,5 x 250 cm
 paalafstand 250 cm
 regels zijn 4,5 x 12 x 510 cm

[redacted] K
meter hardhouten kantplank van 2,8 x 14,5 x 510 cm
 dubbele poort met verstelbaar hang en sluitwerk
 incl. montage dmv heimachine

aantal	omschrijving	stuk				totaal
[redacted] K	meter Country Fence, 2 planks	€	[redacted]	€	[redacted]	
	dubbele poort	€	[redacted]	€	[redacted]	
	poortpalen	€	[redacted]	€	[redacted]	
	meter hardhouten kantplank	€	[redacted] K	€	[redacted] K	
						€ 4.105,06
	montage:					€ 2.080,00
	Totaal excl Btw					€ 6.185,06

- 3 kantelbare lichtmasten 8 meter , gegalvaniseerd**
- 3 lichtarmaturen, 400 watt hogedruk lampen**

€ 2.735,00

incl. 100 meter grondkabel
 incl. montage van de masten in de beton
 aansluiten van de masten dient door een elektricien te gebeuren.

De montageprijs is gebaseerd op onderstaande condities:

- * excl. aanvul grond, ophoogzand. Er is uitgegaan van een droge stabiele puinvrije onderbodem op hoogte.
- * geen veengrond in de onderbaan
- * excl. puls slaan, pomp en aansluiting van de pomp naar de eb en vloedput.
- * het terrein is goed bereikbaar en berijdbaar met een vrachtauto
- * excl. rijplaten en herstelwerkzaamheden verzakkingen en bestratingen.



offertenummer 2019-020, de heer [redacted]

- * afvoer van zand vermengt met Stability Mix brengt kosten met zich mee. bmX is niet verantwoordelijk voor deze kosten.
- * excl. vergunningen.
- * leidingen en kabels dienen vooraf aangegeven te worden. bmX of onderaannemers zijn op geen enkele wijze aansprakelijk voor schade cq. vervolgschade. aan ondergrondse leidingen en bekabeling. bmX verzorgt Klic-melding.
- * de hoogte van het hekwerk is $\pm 1,30$ meter.
- * Er is uitgegaan van boorgrond, geen puin, wortels, kabels, leidingen of rommel in de bodem.

Prijzen : excl. de Btw
Geldig : 3 maanden na dagtekening
garantie : 2 jaar

Betaling : 80 % op onze rekening op de dag van aanvang werkzaamheden
: 20 % binnnen 8 dagen na factuurdatum

Levering : volgens onze algemene levering- en betalingsvoorwaarden
deze kunt op bekijken op: www.bm-x.nl
Levertijd : in overleg
Montage : in overleg

Wij hopen u hiermee voldoende te hebben geïnformeerd en zien uw reactie met belangstelling tegemoet.

Met vriendelijke groeten,
bmX Horse Products [redacted]

[redacted]
[redacted]
06 - 30 10 20 31



De heer [REDACTED] J

Ederveen, 21-1-2019
Offertenummer 2019-020

Geachte heer [REDACTED] J

Zoals met u besproken zenden wij u geheel vrijblijvend onze offerte voor het leveren en de aanleg van:

bmX eb en vloedbodem
Afmeting 20 x 60 meter, 1.200 m²
Buiten manege

Onze werkzaamheden zullen bestaan uit:

- * Uitzetten van de maten en de hoogtes
- * Leveren en aanbrengen van rijplaten 1 vracht
- * Afgraven van de bodem, grond verwerken om de bak
- * Kilveren van de onderbaan
- * Leveren en aanbrengen van een folie
- * Leveren en aanbrengen van een drainagesysteem, verdiept
- * Leveren en aanbrengen van onderbouwzand
- * Leveren en aanbrengen van toplagenzand
- * Leveren en aanbrengen van een eb en vloedput
- Aansluiting tylene 32 mm
- * Leveren en aanbrengen van een afvoerbuis, uitgegaan afvoer bij de put
- * Leveren en aanbrengen van betonbanden bij de ingang
- * Inclusief ruwe buitenrand afwerking

Totaal excl. de Btw

€ 23.000,00

Meerprijs:

- * Leveren en aanbrengen van Stability Mix fibre

Totaal excl. de Btw

€ 2.740,00

**BEDAF STALLENBOUW BV**

Buntweg 2

4885 KT Achtmaal

Tel. 076 - 598 4885

Fax 076 - 598 5951

E-mail info@bedafstallenbouw.nl

Rabo nr. 1605.81.370

IBAN nr. [REDACTED] c

Bank België: Crelan BE37 8600 1093 6528

BIC: NICABEBB

KvK Breda 20125577

BTW nr. NL815852149 B01

www.bedafstallenbouw.nl

PRIJSOPGAVE

VOOR:

J

Datum

28-1-2019

aantal	omschrijving	prijs p/s	totaal
--------	--------------	-----------	--------

6 Buitenstallen op rij (3 mtr. diep en 3,50 mtr. breed, totale vloeroppervlakte 3,08 bij 21,28 mtr.)

- * uitvoering in 32 mm. bruine of zwarte Transform kunststof planken
- * incl. verstevigingsprofielen in buitenwanden
- * planken en profielen worden los bijgeleverd
- * 6 stallen 3 mtr. diep en 3,50 mtr. breed met (draai)deur in 2 delen
- * tussenwanden bovenzijde tralies
- * standaard nokdak met antraciet golfplaten en gegolfde scharniernok
- * voorzijde oversteek 1 mtr, nokhoogte ± 3 mtr.
- * topgevels voorzien van lichtdoorgevende trapeziumplaat
- * standaard afwerking, incl. bevestigingsmaterialen

1,00 totaalprijs afgeleverd regio Ruinerwold (excl. montage)

€

K

Opmerkingen/meerprijs:

Waterleiding, elektriciteit en vloer zelf (laten) voorzien, wij adviseren een vlakke betonvloer.

Meerprijs bovendeur met gelaagd glas en tralies € [REDACTED] incl. btw per stuk.

Tralieriek met V-vorm weefopening op onderdeur € [REDACTED] - incl. btw p/s.

Weefrek voor afsluiten V-opening (verwisselbaar) € [REDACTED] K incl. btw p/s.

Voerbakken vanaf € [REDACTED] K incl. btw p/s.

Drinkbakken vanaf € [REDACTED] K incl. btw p/s.

Beschermbegugel voor drinkbak € [REDACTED] K incl. btw p/s.

Grijze PVC dakgoot met toebehoren á € [REDACTED] K incl. btw p/m.

Montage/reistijd á € [REDACTED] K incl. btw per persoon per uur.

* 1 dag 2 personen geen reistijd i.v.m. afleveren.

* indicatie montage ± 40 - 55 uren excl. reistijd, voor een vlotte montage dient de bouwplaats goed bereikbaar te zijn met vrachtwagen met aanhanger.

* eventuele overnachtings/verblijfskosten in overleg.

Subtotaal J

21% btw

Totaal K

Betaling vóór of bij levering. Uitsluitend via Bank/Pin/ of contante betaling, wij accepteren géén cheques.**Verkoop volgens verkoop- en leveringsvoorwaarden die op verzoek toegezonden worden.**

De genoemde levertijd is slechts een verwachte indicatie van de levertijd hieraan kunnen geen rechten worden ontleend.

Bedaf Stallenbouw b.v. is niet aansprakelijk voor afwijkingen/fouten die onopgemerkt zijn gebleven in de door de opdrachtgever goedgekeurde orderbevestiging.

pagina 2 van 6
ons kenmerk 20448568
klantnummer 50368795

Persoonlijke/bedrijfsgegevens

Hieronder vindt u het overzicht van uw persoonlijke gegevens of van uw bedrijf. Mochten hier onjuistheden in zitten, neem dan contact op met het onderstaande emailadres vermeld bij de akkoordverklaring.

De aanvrager is te allen tijde financieel eindverantwoordelijk als u akkoord geeft op deze offerte.

	Aanvrager	Betaler	Postadres
(Bedrijfs)naam	J J		
Contactpers.			
Telefoonnummer	06 J		
Email	J @gmail.com		
Adres	Dokter Larijweg 87, 7961 NP, RUINERWOLD, Nederland		
Postbus			
Fax			
BTW-nummer			
BTW verlegd			
KVK-nummer			

adres Enexis Netbeheer B.V.
 Magistratenlaan 116
 5233 MB 's-Hertogenbosch
 postadres Postbus 856
 5201 AW 's-Hertogenbosch
 telefoon 088 85 77000
 internet www.enexis.nl

Aan de heer [redacted] J
 [redacted] J
 [redacted] J

datum 25 januari 2019
 onderwerp Uw aanvraag in mijnaansluiting.nl
 aanvraagnummer 1000764740
 uw kenmerk De Perenhoeve

ons kenmerk 20448568
 klantnummer 50368795
 pagina 1 van 6

Geachte heer [redacted] J

Naar aanleiding van uw aanvraag ontvangt u hierbij de offerte voor onderstaande voorziening(en).

Offertebedrag

Omschrijving

Elektriciteitsaansluiting 3 x 35 A (bij
 automaat als 3 x 40 A
 uitgevoerd)
 Meerlengte elektriciteitsaansluiting
 Kwh-meter 3 fase GPRS (slim)

Aantal	Eh	Prijs/Eh	Bedrag in EUR
[redacted] K	ST	[redacted] K	[redacted] K
[redacted] K	M	[redacted] K	
[redacted] K	ST	[redacted] K	
Subtotaal excl BTW			[redacted] K
Btw 21,0 % over 3.971,90			[redacted] K
Totaal			[redacted] K

bedrijf Enexis Netbeheer B.V.
 kvk 17131139
 btw nr NL809561074B01
 banknr 0307512584
 bic code RABONL2U
 iban [redacted] C

----- Forwarded message -----

From: [redacted] <[redacted]@gmail.com>

Date: do 24 jan. 2019 22:16

Subject:

To: [redacted] <[redacted]@gmail.com>

Geachte heer [redacted] hallo [redacted]

Hierbij een offerte voor een douglas fijnbezaagd hekwerk:

palen 20 x 20 cm	[redacted]	€ [redacted]
palen 15 x 15 cm	[redacted]	- [redacted]
plank 3 x 20 cm	[redacted]	[redacted]
Totaal excl. BTW	[redacted]	[redacted]

Hetzelfde hekwerk uitgevoerd in eiken kost u [redacted]

Ik hoop u hiermee een passende aanbieding te hebben gedaan

Prijswijzigingen onder voorbehoud

Levertijden in overleg

Prijzen zijn excl. BTW en af te Ruinen

Met vriendelijke groet,

[redacted]

Houtzagerij Raben
Achter de Broeken 1a
7963 PP Ruinen
tel. 06- 1010 5855
www.houtzagerijrabens.nl



[redacted] J
Dokter Larijweg 87
7961 NP Ruinerwold

15 februari 2019

Geachte heer [redacted] J

Hierbij doen wij u toekomen een offerte voor de navolgende werkzaamheden.
Het dempen van een sloot tussen Larijweg 87 en 88.
De lengte van de sloot is 105 meter en er is circa 5 m3 grond per strekkende meter benodigd.

Kostenspecificatie :

Euro

Grond achteruit werken met shovel	[redacted] uur x € [redacted]	[redacted] Euro
Grond verwerken met hgm	[redacted] K uur x € [redacted]	
Leveren + aanvoeren grond (voor zover de voorraad strekt)	[redacted] K m3 x € [redacted] K	

Totaal exclusief BTW

Een alternatief is het leveren + aanvoeren van vulzand i.p.v. grond.

De prijs per m3 hiervoor is € [redacted] K

Dit resulteert dan in een meerprijs van 525 m3 x € [redacted] K

Bedragen zijn exclusief BTW.

De hoeveelheden grond of zand zijn verrekenbaar.

Hopende u hiermede een passende aanbieding te hebben gedaan.

Hoogachtend,

[redacted signature block] J

Vos Ruinerwold B.V.

16

Transport
Puin en grond vervoeren op terrein – uren dumper / shovel
Vrijgekomen grond verwerken op terrein – uren hgm
Uitzetten
Uitvoering en begeleiding

uur x €
uur x €

Euro

[Redacted]

7 47

Totaal exclusief BTW

Bedragen zijn exclusief BTW.

In afwachting van uw reactie.

Hoogachtend,

[Redacted signature]

Vos Ruinerwold B.V.

35410



Adres Langedijk 2 7958 PJ Koekange
 Telefoon 0522 451318
 E-mail info@vandijkinstallatie.nl
 K.v.K. nr. 65753143
 BTW nr. NL 8562.45.409.B01

Dhr. [Redacted] J
 Dr Larijweg 87
 7961 NP RUINERWOLD

Koekange :
 Offerte no : OF190028
 Opdrachtgever : [Redacted] J
 Onderwerp : Appartementen Silo

Totaal excl. BTW : € 236.247,26
 BTW 21 % € 49.611,92
 Totaal (incl. BTW) € 285.859,18

Nummer	Omschrijving	Totaal verkoop
1	Elektrische installatie appartementen	€
2	Elektrische installatie Keuken	€
3	Elektrische installatie Groeps accommodatie	€
4	Elektrische installatie Voedingen	€
5	Elektrische installatie Installatie kelder technische ruimte	€
6	Noodverlichting installatie	€
7	Riolering installatie Appartementen	€
8	Riolering installatie Keuken en toiletten	€
9	Riolering installatie pompput	€
10	Drinkwaterinstallatie Appartementen	€
11	Drinkwaterinstallatie Keuken en toiletten	€
12	Drinkwaterinstallatie Voedingen met buffervat kelder	€
13	Ventilatie installatie Appartementen	€
14	Ventilatie installatie keuken , toiletten en groepsaccommodatie	€
15	Vloerverwarming installatie met regeling	€
16	Warmtepomp water water voor geheel silo met warmwatervoorzieninge	€
17	Sanitair installatie appartementen	€
18	Sanitair installatie Keuken en toiletten	€
19	Brandslangen en poederblus installatie .	€
20	Dakbedekking met Sedumdak	€
21	Zonnepanelen op dak werkplaats /winkel	€

1 Elektrische installatie appartementen

Aantal	GE	Omschrijving	Totaal verkoop
Elektrische installatie Appartementen: per appartement zal het volgende worden aangesloten ,			
Woonkamer : 2 lichtpunten 4 st wcd , Keuken :1 lichtpunt 2 wcd algemeen wandcontactdozen voor koelkast , magnetron /oven ,wasemkap,perilex kookgroep,vaatwasser en closch in boiler . Badkamer/toilet : 2 lichtpunten 1 dubbele wcd compleet aarding			
Slaapkamer vide : 1 lichtpunt 2 st wcd . Berging : 1 lichtpunt 1 dubbele wcd . 1 st internet aansluitpunt			
5,0	Stuk	HAGER VKG21E-FT KAST 3GR HS 2ALS+F+T 1F	€
300,0	Meter	DONNE VD ECA 1.5 ZW INSTAL DR D585400046 R100	€
600,0	Meter	DONNE VD ECA 2.5 BR INSTAL DR D585400047 R100	€
600,0	Meter	DONNE VD ECA 2.5 GG INSTAL DR D585400043 R100	€
600,0	Meter	DONNE VD ECA 2.5 BL INSTAL DR D585400044 R100	€
500,0	Meter	PIPELIFE PVC BUIS 5/8 CR LF BUIS PVC 16MM CR LOW FRICTION	€
100,0	Meter	PIPELIFE PVC BUIS 3/4 CR LF BUIS PVC 19MM CR LOW FRICTION	€
200,0	Stuk	PIPELIFE PVC MOF 5/8CON SOK PVC CONISCH 5/8	€
20,0	Stuk	PIPELIFE PVC MOF 3/4 LANG SOK PVC CONISCH 3/4 LANG	€
200,0	Stuk	ABB HAF 3570 KEG KUNSTSTOF TBV SLEUF	€
100,0	Meter	ATTEMA 9510 ROL A100MTR FLEXBUIS 16MM CREME 1=1MTR	€
1500,0	Stuk	MEPAC SP 16/19 T SPYKERCLIP	€
600,0	Stuk	JMV SPPLS VK 4X40 SPAANPLAATSCHROEF 4X40MM VERZ	€
200,0	Stuk	FISCHER S6 PLUG NYLON 6MM	€
200,0	Stuk	JMV M3X40 METAALSCHROEF VERZONKEN KOP	€
200,0	Stuk	ABB HAF HW52-F HOLLE WANDDS 50MM 2X16/19MM	€
100,0	Stuk	ABB HAF 3569 MONTAGESTEUN TBV HW50	€
25,0	Stuk	ABB HAF 165C CENTR DS VK ONGELIJK 75MM 16MM	€
25,0	Stuk	ATTEMA 4018 CENTRAALDOOSDEKSEL VIERK HAAK	€
10,0	Stuk	ABB HAF 3611 LASDOOS UNIVERSEEL	€
10,0	Stuk	ABB HAF 3611W2 DUBBELE WCD+RA TBV 3611	€
25,0	Stuk	PEHA H 516 SCHAK INB WISS	€
25,0	Stuk	PEHA 80.640.02 WIP WISS R9010	€
5,0	Stuk	PEHA 600 MJ9 DRAAGFRAME TBV 2XMJ BRUIN	€
5,0	Stuk	PEHA 80.610.02 MJ2 NA AFDEKPLT TBV 2V MODULAIRE WCD	€
150,0	Stuk	PEHA 80.6511.02 NA WCD RA INB 1V WT TEKSTV	€
200,0	Stuk	PEHA 80.671 W AFDEKRAAM 1V CREME STAND	€
5,0	Stuk	JMV 200042 TYPE G AARDBLOK 5V 1X25 4X6	€
5,0	Stuk	JMV 270040 AARDKLEM 1-2 21-22MM EU	€
25,0	Meter	JMV AARDSCHERM10X10 BADK AARDSCH 10X10CM MAAS 1=25	€
2,0	Kilogram	ROBA AARDDRAAD 6MM2 VERT DRAAD DS 5KG CA93M	€
3,0	Kilogram	ROBA AARDDRAAD 16MM2 VERT DRAAD DS10KG CA70M	€
5,0	Stuk	JMV AKA 37002 AARDELECTR KOPER 12.5MM LGT3M	€
5,0	Stuk	JMV AKA 37142 KLEM AARDELECTR KOPER	€
10,0	Stuk	TRIDONIC C EKL 1S KROONSTRIP 1.5/6MM	€
250,0	Stuk	WAGO 2273-205 LASKLEM 5V 0.5-2.5 GEEL	€
100,0	Stuk	WAGO 221-413 LASKLEM 3V 0.14-4 +HENDEL	€
5,0	Stuk	ASTRO GUT15D ZPL COAX WCD INB EXCLPLT EIND DIG	€
100,0	Meter	BEDEA COAX 6 TL6 GROEN MT	€

Aantal	GE	Omschrijving		Totaal verkoop
200,0	Meter	GENERAL UTP4X2XAWG23 ECA UTP CAT6 ECA GS D305	€	[REDACTED]
1,0	Stuk	Post kleinmateriaal	€	
140,0	Uur	Montage uren elektra appartementen	€	
		Subtoaal elektra 5 st appartementen Exclusief BTW	€	

4500

2 Elektrische installatie Keuken

Aantal	GE	Omschrijving	Totaal verkoop
Elektrische installatie keuken : 4 dubbele wcd voor koel/vries combinatie's 1 dubbel wcd voor wasemkap , 1 perilex wcd voor fornuis 2 perilex wcd voor ovens 3 verlichtingspunten . 4 dubbele wcd voor algemeen gebruik . 1 wcd voor closch in boiler 1 st internet aansluitpunt			
50,0	Meter	DONNE VD ECA 1.5 ZW INSTAL DR D585400046 R100	€
300,0	Meter	DONNE VD ECA 2.5 BR INSTAL DR D585400047 R100	€
100,0	Meter	DONNE VD ECA 2.5 GG INSTAL DR D585400043 R100	€
100,0	Meter	DONNE VD ECA 2.5 BL INSTAL DR D585400044 R100	€
100,0	Meter	PIPELIFE PVC BUIS 3/4 CR LF BUIS PVC 19MM CR LOW FRICTION	€
30,0	Stuk	PIPELIFE PVC MOF 3/4 LANG SOK PVC CONISCH 3/4 LANG	€
200,0	Stuk	JMV SP 16 19 GS SPYKERCLIP	€
200,0	Stuk	JMV SPPLS VK 4X40 SPAANPLAATSCHROEF 4X40MM VERZ	€
100,0	Stuk	FISCHER S6 PLUG NYLON 6MM	€
25,0	Stuk	ATTEMA 1096 HOLLE WANDDS UHW50 TBV KBL HV	€
3,0	Stuk	ABB HAF 180 INB DOOS PERILEX 16A	€
3,0	Stuk	ABB HAF 165C CENTR DS VK ONGELIJK 75MM 16MM	€
3,0	Stuk	ATTEMA 4018 CENTRAALDOOSDEKSEL VIERK HAAK	€
3,0	Stuk	PEHA H 516 SCHAK INB WISS	€
3,0	Stuk	PEHA 80.640.02 WIP WISS R9010	€
20,0	Stuk	PEHA 80.6511 W WCD RA INB 1V CR STEEK	€
25,0	Stuk	PEHA 80.671 W AFDEKRAAM 1V CREME STAND	€
3,0	Stuk	ABL 2421-110 WCD INB PERILEX 16A	€
3,0	Stuk	ABL 2407-110 STEKER PERILEX HAAKS 16A	€
1,0	Stuk	HAGER VKG63P KAST 9GR HS HACO/HACO 3F	€
1,0	Stuk	compleet aarde	€
1,0	Stuk	klein en hulpmateriaal	€
3,0	Stuk	Led tl armaturen met slagvaste kap	€
32,0	Uur	montage uren keuken installatie	€
1,0	Stuk	subtotaal keuken installatie Exclusief BTW	€

3 Elektrische installatie Groeps accommodatie

Totaal verkoop

Aantal GE Omschrijving

Elektrische installatie groeoo accomodatie : 6 verlichtingspunten 6 dubbele wandcontactdozen 3 st internet aansluitpunten .
4 lichtpunten toiletten

100,0	Meter	DONNE VD ECA 1.5 ZW INSTAL DR D585400046 R100	€
150,0	Meter	DONNE VD ECA 2.5 BR INSTAL DR D585400047 R100	€
150,0	Meter	DONNE VD ECA 2.5 BL INSTAL DR D585400044 R100	€
150,0	Meter	DONNE VD ECA 2.5 GG INSTAL DR D585400043 R100	€
50,0	Meter	GENERAL UTP4X2XAWG23 ECA UTP CAT6 ECA GS D305	€
150,0	Meter	PELIFE PVC BUIS 3/4 CR LF BUIS PVC 19MM CR LOW FRICTION	€
30,0	Stuk	PELIFE PVC MOF 3/4 LANG SOK PVC CONISCH 3/4 LANG	€
50,0	Stuk	ABB HAF 3570 KEG KUNSTSTOF TBV SLEUF	€
200,0	Stuk	MEPAC DSP 16/19 G SPYKERCLIP DUO	€
100,0	Stuk	JMV SPPLS VK 4X40 SPAANPLAATSCHROEF 4X40MM VERZ	€
100,0	Stuk	FISCHER S6 PLUG NYLON 6MM	€
20,0	Stuk	ABB HAF HW52-F HOLLE WANDDS 50MM 2X16/19MM	€
10,0	Stuk	ABB HAF 165C CENTR DS VK ONGELIJK 75MM 16MM	€
10,0	Stuk	ATTEMA 4018 CENTRAALDOOSDEKSEL VIERK HAAK	€
100,0	Stuk	WAGO 221-413 LASKLEM 3V 0.14-4 +HENDEL	€
3,0	Stuk	ATTEMA 1619 BK1619 UNIVERSELE LASDOOS	€
3,0	Stuk	ATTEMA 1623 BK1619 DEKSEL MET 2VDG WCD RA	€
5,0	Stuk	PEHA 436 o.A. DIMMER INB 600W WISS	€
5,0	Stuk	PEHA 80.610.02 HR CENTR PL +KNOP DIMMER WIT	€
3,0	Stuk	PEHA 600 MJ3 DRAAGFRAME TBV 2XMJ ZWART	€
3,0	Stuk	PEHA 80.610.02 MJ2 NA AFDEKPLT TBV 2V MODULAIRE WCD	€
24,0	Stuk	PEHA 80.671 W AFDEKRAAM 1V CREME STAND	€
12,0	Stuk	PEHA 80.6511.02 WCD RA INB 1V WT STEEK+KLEM	€
1,0	Stuk	HAGER VKG210A KAST 3GR HS ALS/HACO/DIR 1F	€
1,0	Stuk	compleet aarde	€
1,0	Stuk	hulp en klein materiaal	€
16,0	Uur	montage uren groepsaccomodatie	€
subtotaal elektrische installatie groepsaccomodatie Exclusief BTW			€

1200

4 Elektrische installatie Voedingen

Aantal	GE	Omschrijving	Totaal verkoop
Elektrische installatie voedingen naar verdeelkasten appartementen , verdeelkast keuken , verdeelkast groepsaccomodatie , verdeelkast technische kelder ruimte .			
1,0	Stuk	HAGER FWQ42P VERDELER 550X650X161 QS 96MOD	€
1,0	Stuk	HAGER KJ01C AANSLUITBLOK 4P2X25/10X16 8MOD	€
2,0	Stuk	HAGER KBN663C KAMRAIL 24M 3P+N 63A AUT1P+N	€
8,0	Stuk	HAGER CFA440G ALS 4P 40A 300MA 6KA KL A	€
6,0	Stuk	HAGER MCN616E AUTOMAAT C16A 6KA 3P+N	€
3,0	Stuk	HAGER MCN632E AUTOMAAT C32A 6KA 3P+N	€
1,0	Stuk	montagedraad en kabelschoenen	€
1,0	Stuk	compleet aarde	€
120,0	Meter	TKF YMVK DCA 5X6 INSTAL KABEL GS DOP0003 KNIP	€
1,0	Stuk	bevestigingsmateriaal	€
32,0	Uur	montage uren voedingen	€
Subtotaal elektrische voedingen Exclusief BTW			€



5 Elektrische installatie Installatie kelder technische ruimte

Aantal	GE	Omschrijving	Totaal verkoop
Elektrische installatie kelder voor technische ruimte : 1 voeding voor warmtepomp , 1 voeding voor opvoerpompinstallatie riool , 1 voeding voor water voorraad . 1 voeding voor waterontharder , 1 voeding voor verlichting met 6 st led tl verlichting .			
1,0	Stuk	HAGER VKG444L KAST 12GR HS 3ALS 3F	€
30,0	Meter	TEH.DRAADGOOT 15X15+DKS 7030	€
30,0	Stuk	CABL BEVESTBEUGL CE40 ELVZ	€
30,0	Stuk	CABL KLEMKOPPELING CE25 THVZ	€
110,0	Meter	NEXA VO-YMVKAS DCA 5X2,5 MT	€
100,0	Meter	DONNE YMVK DCA 3X2.5 INST KAB GS D585400347 R100	€
15,0	Stuk	OBO B9K KABELDOOS IP67+3XWART PG16	€
2,0	Stuk	PEHA 626 WAB WD OPB SCHAK WISSEL	€
6,0	Stuk	PEHA 6622 WAB WD OPB WCD+RA 2V VERT.	€
4,0	Stuk	MENN WCD 4P/16A/400V 6H IP67	€
6,0	Stuk	led tl armaturen	€
1,0	Stuk	bevestiging materiaal	€
32,0	Uur	montageuren elektra kelder technische ruimte	€
subtotaal elektra Technische ruimte Exclusief BTW			€

6 Noodverlichting installatie

Aantal	GE	Omschrijving	Totaal verkoop
Noodverlichting installatie bestaande uit : 5 boven voordeur appartementen , 2 st toiletten , 1 st keuken , 2 st ontmoetingsruimte 1 st Nooduitgang met Tekst			
10,0	Stuk	LIEN NOODVERLI DDZ-TL 335A/ZT	€
10,0	Stuk	installatie kosten per amateur inclusief arbeid en materiaal	€
subtotaal noodverlichting Exclusief BTW			€

3400

7 Riolering installatie Appartementen

Aantal	GE	Omschrijving	Totaal verkoop
Riolering Appartementen : 1 aansluiting toilet , 1 aansluiting douchedrain , 1 aansluiting wastafel , 1 aansluiting keukenblok 1 aansluiting wasautomaat , 1 aansluiting vaatwasser .			
60,0	Meter	PVC U-3 Buis KOMO klasse 41/ SN4 110x3,2mm grijs L=5m	€
40,0	Meter	PVC U-3 Buis KOMO SN4 50x3,0mm grijs L=5m	€
10,0	Stuk	PVC Steekmof 50mm 2x lijmmof grijs	€
12,0	Stuk	PVC Steekmof 110mm 2x lijmmof grijs	€
50,0	Stuk	PVC Bocht 50mm lijmmof/ spie 45° grijs	€
30,0	Stuk	PVC Bocht 110mm lijmmof/ spie 45° grijs	€
40,0	Stuk	PVC Korte bocht 50mm 2x lijmmof 90° grijs	€
25,0	Stuk	PVC Korte bocht 110mm 2x lijmmof 90° grijs	€
20,0	Stuk	PVC T-stuk 50mm 3x lijmmof 45° grijs	€
30,0	Stuk	PVC T-stuk 110mm 3x lijmmof 45° grijs	€
20,0	Stuk	PVC Verloopring excentrisch 110x50mm spie/ lijmmof grijs	€
10,0	Stuk	PVC Verloopring excentrisch 110x75mm spie/ lijmmof grijs	€
5,0	Stuk	PVC Eindstuk met schroefdeksel passend in de lijmmof 110mm spie grijs	€
5,0	Stuk	PVC Expansiestuk 2-delig 110mm lijmmof/ spie grijs L=134mm	€
50,0	Stuk	PVC Ophangbeugel met schroef 110mm grijs	€
50,0	Stuk	pvc ophangbeugel 50mm *	€
5,0	Stuk	ABS Universeelsifon 40mm grijs	€
5,0	Stuk	Mc Alpine PP Universeelsifon type 5357 40 x 1 1/2" wit	€
5,0	Stuk	RVS Douchegoot zonder rooster vloerflens 785x90mm	€
5,0	Stuk	RVS Rooster RVS douchegoot type wave 785x70mm	€
1,0	Stuk	dyka pvc lijm 5000ml (5lt) *	€
1,0	Stuk	PVC lijm KOMO 1l pot met kwast	€
100,0	Stuk	ELVZ staal Houtdraadbout M8 x 80mm	€
1,0	Stuk	hulpmateriaal	€
40,0	Uur	montage riolering appartementen	€
subtotaal riolering appartementen Exclusief BTW			€

3500

8 Riolering installatie Keuken en toiletten

Aantal	GE	Omschrijving	Totaal verkoop
Riolering keuken en toiletten :			
40,0	Meter	PVC U-3 Buis KOMO klasse 41/ SN4 110x3,2mm grijs L=5m	€
30,0	Meter	PVC U-3 Buis KOMO SN4 50x3,0mm grijs L=5m	€
20,0	Stuk	PVC Bocht 50mm lijmmof/ spie 45° grijs	€
16,0	Stuk	PVC Bocht 110mm lijmmof/ spie 45° grijs	€
10,0	Stuk	PVC Korte bocht 50mm 2x lijmmof 90° grijs	€
6,0	Stuk	PVC Korte bocht 110mm 2x lijmmof 90° grijs	€
10,0	Stuk	PVC T-stuk 110mm 3x lijmmof 45° grijs	€
6,0	Stuk	PVC Verloopring excentrisch 110x50mm spie/ lijmmof grijs	€
4,0	Stuk	R.O.ring 50 x 40mm (20) *	€
20,0	Stuk	PVC Ophangbeugel met schroef 110mm grijs	€
10,0	Stuk	pvc ophangbeugel 50mm *	€
30,0	Stuk	Kunststof Montage oog M8 grijs	€
2,0	Stuk	ABS Universeelsifon 40mm grijs	€
1,0	Stuk	dyka pvc lijm 1000ml (1lt) *	€
1,0	Stuk	hulp en kleinmateriaal	€
16,0	Uur	Montage uren riolering keuken en toiletten	€
Subtotaal riolering Toiletten en keuken Exclusief BTW			€

6/10-

9 Riolering installatie pompput

Aantal	GE	Omschrijving	Totaal verkoop
Riolering installatie pompput : met persleiding naar weg toe Exclusief graafwerkzaamheden .			
300,0	Meter	PE100 Buis riool SDR11 PN16 63x5,8mm zwart/bruin R=100m	€
10,0	Stuk	Plassim PP Rechte koppeling PN16 63mm 2x knel zwart	€
4,0	Stuk	Plassim PP Overgangsknie PN16 63mm x 2" knel/buitendraad 90° zwart	€
1,0	Stuk	Plassim PP Veerbelast terugslagklep PN16 1 1/2" 2x buitendraad zwart	€
2,0	Stuk	Plassim Overgangskoppeling PN16 63mm x 2" knel/ binnendraad zwart	€
1,0	Stuk	pompput met inspectie deksel	€
1,0	Stuk	pomp met vermaler en vlotter schakelaar	€
1,0	Stuk	verdere hulpmateriaal	€
16,0	Uur	montage uren pompput en aansluiting op hoofdriolering	€
subtotaal pompput Exclusief BTW			€

4100

10 Drinkwaterinstallatie Appartementen

Aantal	GE	Omschrijving	Totaal verkoop
Drinkwater Appartementen : 1 aansluitpunt gootsteen Koud inclusief closch in boiler aansluiting voor warmwater , 1 aansluitpunt douche mengkraan , 1 aansluitpunt wastafelmengkraan , 1 aansluitpunt vaatwasser , 1 aansluitpunt wasautomaat , 1 aansluitpunt toilet reservoir .			
5,0	Stuk	Boiler EL Close-in 10 ltr DAALDEROP	€
5,0	Stuk	Combinatie installatie set Boily DAALDEROP	€
25,0	Stuk	Hoekstopkraan chromo + rozet 1/2"bt x 10mm knel k RAMINEX	€
15,0	Stuk	Flex. aansluitleiding RVS 35cm 1/2"bnx15mm knel Bonfix	€
5,0	Stuk	Kogelstopkraan knel met aftapgel. 15x15mm k BPE	€
10,0	Stuk	Wasmachinekraan Premium 75 1/2"bt k VSH	€
150,0	Meter	Rol a 50m. meerlagenbuis MLCP Thermo 14x2mm blauw Uponor	€
100,0	Meter	Rol a 75m. meerl.buis Uni pipe PLUS iso. S6 16x2mm rood Uponor	€
20,0	Stuk	Koppeling MLC pers 16x16mm Uponor	€
25,0	Stuk	Overgangskoppeling MLC pers 20x18mm koper VVE=10 Uponor	€
30,0	Stuk	Kniekoppeling 90gr. MLC pers 16mm Uponor	€
50,0	Stuk	T-koppeling MLC pers 16x16x16mm Uponor	€
15,0	Stuk	Muurplaat MLC pers ronde flens lang 16x1/2"bn Uponor	€
5,0	Stuk	U-muurplaat S-PRESS PLUS 16x1/2"bnx16mm Uponor	€
15,0	Stuk	Gemini beugel MLC pers 16x1/2"bn hoh 120mm Uponor	€
50,0	Stuk	Speciplug 1/2"bt rood + o-ring Komfort	€
1,0	Stuk	Aansluitknie SMART S-PRESS PLUS 16x15mm L=350mm Uponor	€
1,0	Stuk	hulp en bevestigings materiaal	€
80,0	Uur	montage uren appartementen	€
Subtotaal drinkwaterinstallatie appartementen Exclusief BTW			€

38000

11 Drinkwaterinstallatie Keuken en toiletten

Aantal	GE	Omschrijving	Totaal verkoop
Drinkwater installatie Keuken en 2 st Dames Toiletten met wastafel , 1 st toilet en 1 st Urinoir Heren Toilet met wastafel .			
1 gootsteenkraan aansluiting 1 st vaatwasser aansluiting .			
60,0	Meter	Rol a 75m. meerl.buis Uni pipe PLUS iso. S6 16x2mm blauw Uponor	€
30,0	Meter	Rol a 75m. meerl.buis Uni pipe PLUS iso. S6 16x2mm rood Uponor	€
10,0	Stuk	T-koppeling MLC pers 16x16x16mm Uponor	€
8,0	Stuk	Klemkoppeling MLC NL messing 16x15mm Uponor	€
10,0	Stuk	Muurplaat MLC pers ronde flens kort 16x1/2"bn Uponor	€
8,0	Stuk	Koppeling MLC pers 16x16mm Uponor	€
1,0	Stuk	Overgangskoppeling MLC pers 16x15mm koper Uponor	€
10,0	Stuk	Overgangskoppeling MLC pers 16x1/2"bt Uponor	€
6,0	Stuk	T-koppeling verl. MLC pers 20x16x20mm Uponor	€
4,0	Stuk	Gemini beugel MLC pers 16x1/2"bn hoh 150mm Uponor	€
10,0	Stuk	Kniekoppeling 90gr. MLC pers 16mm Uponor	€
6,0	Stuk	Koppeling MLC pers 20x16mm Uponor	€
10,0	Stuk	Kniekoppeling MLC pers 16x15mm koper Uponor	€
15,0	Stuk	Speciplug 1/2"bt rood + o-ring Komfort	€
8,0	Stuk	Flex. aansluitleiding RVS 35cm 1/2"bnx15mm knel Bonfix	€
8,0	Stuk	Hoekstopkraan chroom + rozet 1/2"bt x 10mm knel k RAMINEX	€
1,0	Stuk	Kogelstopkraan knel met aftapgel. 22x22mm k BPE	€
3,0	Stuk	Wasmachinekraan Premium 75 1/2"bt k VSH	€
1,0	Stuk	Boiler EL Close-in 15 ltr DAALDEROP	€
1,0	Stuk	Boiler aansluitset PBAS universeel 8bar PenTec	€
1,0	Stuk	hulp en bevestigingsmateriaal	€
24,0	Uur	montage uren toiletten en keuken installatie	€
Subtotaal toiletten en keuken drinkwaterinstallatie Exclusief BTW			€

1200

12 Drinkwaterinstallatie Voedingen met buffervat kelder

Aantal	GE	Omschrijving	Totaal verkoop
Vooraadvat met opvoerdruk installatie voor appartementen en keuken , toiletten .			
1,0	Stuk	Drukverhogingspomp Hydro CMBE 3-30 230V 1,1kW 1"-1" GRUNDFOS	€
1,0	Stuk	2000 liter buffervat kunststof met vlotter schakeling	€
1,0	Stuk	aansluitmateriaal buffervat en pompen	€
1,0	Stuk	aansluitmateriaal naar appartementen , keuken en toiletten	€
1,0	Stuk	toevoerleiding vanaf bestaande hoofdaansluiting naar buffervat	€
40,0	Uur	montage uren buffervat pomp en aansluiting appartementen , keuken en toiletten	€
subtotaal drinkwaterinstallatie kelder Exclusief BTW			€

[Handwritten signature]

13 Ventilatie installatie Appartementen

Aantal	GE	Omschrijving	Totaal verkoop
Ventilatie installatie Appartementen ; afzuiging door box ventilator 1 aansluiting badkamer 1 aansluiting keuken .			
5,0	Stuk	Ventilatie unit high performance, geint. RV, euro stekker ltho Daalderop	€
15,0	Stuk	Afvoerventiel MKL 100/125 kunststof Orcon	€
50,0	Meter	Doos a 10m. ventilatieslang Aludec AA3 125mm DEC	€
30,0	Stuk	Slangklem 60-165mm DEC	€
5,0	Stuk	Ventilatie-doorvoer dubbelwandig aluminium 125mm F140 Burgerhout	€
5,0	Stuk	Scharnierkap PP 132mm zwart F128-132 Burgerhout	€
5,0	Stuk	Set a 2 st. separatieplaten GLV 124 blank F128-132 Burgerhout	€
5,0	Stuk	Plakplaat aluminium 133mm F128-132 Burgerhout	€
5,0	Stuk	Dakbeschotheugel 131 v. ventilatie 131mm F141 Burgerhout	€
1,0	Stuk	centraalbuizen systeem met keerkleppen	€
40,0	Uur	montage uren ventilatie appartementen	€
subtotaal ventilatie appartementen Exclusief BTW			€

3200

14 Ventilatie installatie keuken , toiletten en groepsaccommodatie

Aantal	GE	Omschrijving	Totaal verkoop
Mechanische WTW ventilatie voor Keuken, groepsruimte en toiletten .			
1,0	Stuk	WTW-unit HRC 300 15BRPH incl. Frame Orcon	€
1,0	Stuk	3-Standenschakelaar inbouw CV-3 Orcon	€
20,0	Meter	Lengte a 3 m. spiraalbuis gefelst 180mm 0,5 mm Air Spiralo	€
10,0	Stuk	Plooi bocht KEN-LOK 90gr. 180 mm Air Spiralo	€
14,0	Stuk	Gladde bocht KEN-LOK 45gr. 180 mm Air Spiralo	€
10,0	Stuk	Spiraal T-stuk KEN-LOK 90gr. 180/150 mm Air Spiralo	€
10,0	Stuk	Steekverbinding hulpstuk 180 mm Air Spiralo	€
30,0	Stuk	Spiraalbuisbeugel + inlage Aero M8 180mm Walraven	€
10,0	Stuk	Afzuigventiel DVLF160 kunststof Ral 9003 DEC	€
20,0	Meter	Doos a 10m. akoestische isolatieslang Sonodec 25 180mm DEC	€
10,0	Meter	Doos a 10m. ventilatieslang Aludec AA3 125mm DEC	€
30,0	Stuk	Slangklem 60-325mm DEC	€
2,0	Stuk	Geveldoorvoer HR-WTW 3000 zwart 180mm Burgerhout	€
1,0	Stuk	klein en hulpmateriaal	€
40,0	Uur	montage wtw installatie	€
Subtotaal wtw installatie Exclusief BTW			€

3800

15 Vloerverwarming installatie met regeling

Aantal	GE	Omschrijving	Totaal verkoop
Vloerverwarming voor appartementen , toiletten , keuken en groepsruimte ..			
1,0	Stuk	Vloerverwarmingsverdeler 2010MA kunststof 15 groeps Compleet Albrand	€
1500,0	Meter	Rol a 500m. kunst. buis vlv. PE-RT 5-laags 16x2mm op haspel Albrand	€
315,0	Vierkante meter	Rol a 10x1m. vloerisolatie 30-2mm 4,0kn/m2 Albrand	€
150,0	Meter	Rol a 50m. randisolatie 100x8mm folie met plakrand Albrand	€
30,0	Liter	Kan a 10 ltr. cement-toevoegmiddel Albrand	€
10,0	Stuk	Plakband transparant 50mm rol a 66m. Albrand	€
4500,0	Stuk	Doos a 600 st. U-clips 41mm tbv. tacker Albrand	€
2,0	Stuk	Vloerverwarmingsregelaar HCE20 bedraad Honeywell	€
7,0	Stuk	Kamerthermostaat Round Heat/Cool Mod. HCE20 T87HC2011 Honeywell	€
13,0	Stuk	Thermische servomotor MT4-230V-NC Honeywell	€
26,0	Stuk	Klemschroefkoppeling 16x1,5-G3/4E VVE=10 REHAU	€
26,0	Stuk	Buisgeleidebocht 90gr. 16/17mm Polyamid REHAU	€
1,0	Stuk	Hulp en kleinmateriaal	€
48,0	Uur	Montage vloerverwarming	€
Subtotaal vloerverwarming Exclusief BTW			€

5200

16 Warmtepomp water water voor geheel silo met warmwatervoorzieninge

Aantal	GE	Omschrijving		Totaal verkoop
Warmtepomp installatie met 5 st Bronnen 85 meter diep				
1,0	Stuk	grondboringen kosten voor bronnen	€	
1,0	Stuk	warmtepompinstallatie 17 kw met buffervat en warmwaterinstallatie	€	
1,0	Stuk	technische installatie fittingen buizen, isolatie etc	€	
81,0	Uur	montage uren warmtepomp installatie	€	
subtotaal warmtepomp installatie Exclusief BTW			€	

17 Sanitair installatie appartementen

Aantal GE Omschrijving

Totaal verkoop

Sanitair installatie voor Appartementen : bestaande uit geberit wc element , wandcloset met zitting , douchche thermostaatkraan met garnatuur , wastafelkombinatie met handmengkraan , gootsteenmengkraan en assoires .

5,0 Stuk	Stelpost sanitair appartementen	€
5,0 Uur	Plaatsen sanitair	€
	Subtotaal sanitair Exclusief BTW	€

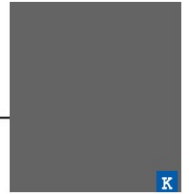

K



J

18 Sanitair installatie Keuken en toiletten

Aantal	GE	Omschrijving	Totaal verkoop
Stelpost sanitair Toiletten en keuken .			
bestaande uit , 3 geberit reservoir met wandcloset en zitting , 1 st urinoir met spoelinrichting , 2 st wastafelcombinatie's , keukengootsteenmengkraan .			
1,0	Stuk	stelpost sanitair	€
24,0	Uur	plaatsen sanitair	€
subtotaal sanitair installatie Exclusief BTW			€

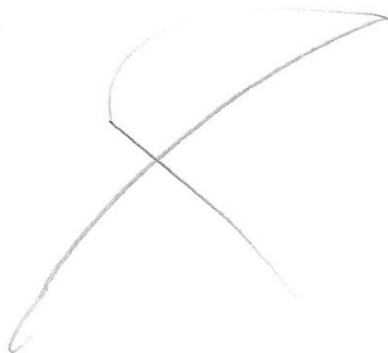

19 Brandslangen en poederblus installatie .

Aantal	GE	Omschrijving	Totaal verkoop
brandblusinstallatie ;brandhaspel in ontmoetingsruimte 5 st poederblusser appartementen 1 st poederblusser keuken .			
10 st rookmelder met singaalering .			
1,0	Stuk	Haspelkast tbv. 20/25/30m haspel 790x790x185mm wit Blusdesign	€
1,0	Stuk	Brandslanghaspel smal 600mm 3/4" 20m + montageset Blusdesign	€
6,0	Stuk	Poederblustoestel ABC 6kg 34A 183B -30/60gr. C inc. beugel Blusdesign	€
1,0	Stuk	Pictogram haspel 150x150mm wandmontage 90gr. Blusdesign	€
1,0	Stuk	Blusdeken 1,2x1,8 meter in koker Blusdesign	€
10,0	Stuk	HAGER TG501A ROOKMELDER OPT 230V/9V KOP WIT	€
1,0	Stuk	installatie materiaal brandblusser en rookmelders	€
24,0	Uur	montage brandhaspel blusser en rookmelders	€
Subtotaal brandblus installatie Exclusief BTW			€

2500

20 Dakbedekking met Sedumdak

Aantal	GE	Omschrijving	Totaal verkoop
Dakbedekking silo met sedumdak >			
400,0	Stuk	Dakbedekking bestaande uit 100 mm PU isolatie , universeel onderlaag , garantgum toplaag , afgewerkt met alu randen, loden uitlopen .	€
340,0	Stuk	stelpost sedumdak	€
Subtotaal stelpost dakbedekking Exclusief BTW			€

[Handwritten signature]

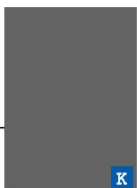

21 Zonnepanelen op dak werkplaats /winkel

Aantal	GE	Omschrijving		Totaal verkoop
Zonne panelen op dak werkplaats Winkel .				
Zonnepanelen voor eigen gebruik gebaseerd op 40000. KWH per jaar				
1,0	Stuk	Verzwaren van Enexis 3 x 80 Ampere	€	
1,0	Stuk	Zonnepanelen met bevestiging op dak	€	
1,0	Stuk	Arbeid zonnepanelen leggen	€	
1,0	Stuk	Kosten elektrische installatie naar silo	€	
Subtotaal zonnepanelen installatie Exclusief BTW			€	

Toelichting grondslagen

In dit document kunt u secties vinden die onleesbaar zijn gemaakt. Deze informatie is achterwege gelaten op basis van de Wet open overheid (Woo). De letter die hierbij is vermeld correspondeert met de bijbehorende grondslag in onderstaand overzicht.

C Art. 5.1 lid 1 sub c

Deze informatie betreft bedrijfs- en fabricagegegevens die vertrouwelijk aan de overheid zijn meegedeeld

J Art. 5.1 lid 2 sub e

Het belang van de openbaarmaking van deze informatie weegt niet op tegen het belang van de eerbiediging van de persoonlijke levenssfeer van betrokkenen

K Art. 5.1 lid 2 sub f

Het belang van de openbaarmaking van deze informatie weegt niet op tegen het belang van de bescherming van andere dan in art. 5.1 lid 1 sub c genoemde concurrentiegevoelige bedrijfs- en fabricagegegevens

PROJECTPLAN POP3+



LEADER - ZUIDWEST DRENTHE

PROGRAMMALIJN 'BE GOOD' – 2021

Het projectplan moet een duidelijk beeld geven van het project waarvoor u subsidie aanvraagt. Om uw aanvraag goed te kunnen beoordelen, verzoeken wij u alle onderstaande vragen in uw projectplan te beantwoorden. De omvang van het projectplan dient beperkt te blijven.

Naam van het project:	De Perenhoeve
Locatie projectuitvoering:	Locatie is aan de Dokter Larijweg 87 7961 NP te Ruinerwold
Totale projectkosten:	€910000 euro Leaderbijdrage 100000 euro Diverse subsidies 44000 euro Eigen bijdrage 400000 euro Financiering extern 360000 euro
Gevraagde subsidie LEADER POP3+:	€ 100000
Startdatum:	1-4-2022
Einddatum:	1-10-2022
Beschrijving van het project in maximaal drie zinnen: <i>(deze samenvatting kan worden gebruikt voor publicatiedoeleinden)</i>	Aan de langste perenlaan van Europa, de DR Larijweg, in Ruinerwold wordt een voormalige mega mestsilo omgetoverd tot een luxe recreatiebedrijf met 5 appartementen en een gezamenlijke groeps (vergader)ruimte

AANVRAGER EN PROJECTPARTNERS <i>Samenwerking is niet verplicht</i>	Belang van deelname in het project	Aan-bestedings-plichtig?	BTW verrek-enbaar? *
<input type="checkbox"/>	Eigenaar	Ja/nee	Ja
<input type="checkbox"/>		Ja/nee	
Naam organisatie projectpartner	Klik of tik om tekst in te voeren.	Ja/nee	Ja/nee
Naam organisatie projectpartner	Klik of tik om tekst in te voeren.	Ja/nee	Ja/nee
Naam contactpersoon:	<input type="checkbox"/>		
Mailadres:	<input type="checkbox"/> @gmail.com		
Telefoonnummer:	061 <input type="checkbox"/>		

*: indien de btw verrekend kan worden of kan worden gecompenseerd, dan zijn de subsidiabele kosten die door de betreffende organisatie worden gemaakt exclusief btw. Indien u kunt bewijzen dat u btw niet kunt verrekenen of compenseren, dan wordt de subsidie berekend op basis van kosten inclusief btw. U kunt uw btw status aantonen door hierover een recente verklaring van de belastingdienst te overleggen.

0.	PROJECTSAMENVATTING
	Project Onderdelen <ul style="list-style-type: none">• Ontwikkelingen van een zeer Bijzondere Accommodatie in een voormalige mestsilo. Met een gemeenschappelijke ruimte/vergaderzaal, plus vijf luxe appartementen. Geschikt voor meetings, groepsverblijf en individuele verhuur van de appartementen. De appartementen



zijn op de eerste verdieping gelegen (4 meter hoogte) en kijken enerzijds uit over de paardenbak/paddock en aan de andere zijde over de weilanden. Op de begane grond bevindt zich de algemene zaal/vergaderruimte.

- Ontwikkelen van faciliteiten voor ruiters en hun paarden: paardenbak, stallen en paddocks. De Paardenbak kan overkapt worden, waarbij het geven van feestjes (bijv. bruiloft) of organisatie van evenementen (bijv. landfair) in de bak tot een optie behoort.
- Promotie van ruitersportvakanties in Zuidwest Drenthe. Onze regio en specifiek gemeente De Wolden hebben een ‘paarden’ imago. Hier is nog veel uit te halen qua toerisme. Wij willen ons, naast de reguliere toerist, specifiek op deze doelgroep gaan richten en hen een bijzondere accommodatie bieden om samen met hun paard te verblijven. Als vanzelfsprekend zullen wij hiertoe arrangementen maken, rutterroutes promoten en samenwerken met maneges in de omgeving voor hen die geen eigen paard hebben, maar een paar willen huren of buitenrit willen maken.
- Samenwerking opzoeken met sportstallen/paardenhandelaren in de omgeving. Deze ondernemers hebben geregeld buitenlandse kopers op bezoek die enkele dagen willen verblijven in de omgeving en ook het aan te kopen paard willen ‘testrijden’. Dat kan bij de Perenhoeve.

1.	PROJECTDEFINITIE
a)	Achtergrond, probleemanalyse en doelstelling van het project
	<p>Toen wij in 2015 dit perceel kochten zijn we volop aan de slag gegaan om er weer wat moois van te maken, de boerderij had ruim 5 jaar leeg gestaan en alles was eruit gehaald, we zijn eerst gestart met het opknappen van de Boerderij (winkel werkplaats was tijdelijk in Meppel gevestigd) daarna hebben we een parkeerterrein aangelegd.</p> <p>Graag wilden we op dit terrein ook onze meubelmakerij en onze landwinkel vestigen, hiervoor hebben wij een oude varkensstal omgebouwd 550 m2, de helft werkplaats voor de ambachtelijk meubelmakerij , en de andere helft opgedeeld in winkel/showroom, ingericht met woonaccessoires voor stoer landelijk wonen, van Potterie tot verlichting en gave kaarsen tot stoere meubelen uit eigen werkplaats.</p> <p>Ook is er een ruimte gecreëerd voor het geven van workshops, voorjaar/herfst/kerst of op verzoek.</p> <p>Binnen de totale ruimte is er ook een keuken aanwezig waar wij het hele jaar door oliebollen bakken op bestelling. We zijn het enige bedrijf in Nederland waar je iedere dag oliebollen kunt bestellen.</p> <p>Inmiddels is het bedrijf sinds 2015 hard gegroeid en is ook onze zoon en schoondochter in het bedrijf gekomen. En kunnen daarom de verschillende takken binnen ons bedrijf goed invullen.</p> <p>Door de unieke ligging van ons perceel aan de langste perenweg van Europa, de grootte en de oude opstallen kwamen we op een super idee.</p> <p>We wilden eerst een stal ombouwen voor appartementen (oude biggen kamers).</p> <p>En in de grote meststalo die achter op het terrein is gesitueerd hadden we ook een 2 tal appartementen willen bouwen</p> <p>Maar gaandeweg kwam de architect met het idee om de bestaande meststalo om te vormen tot een luxe verblijfsaccommodatie met 5 appartementen en een groeps (vergaderruimte).</p> <p>En de oude stal ook af te breken, omdat de silo zo groot is kan dit makkelijk, je hebt echt iets unieks.</p>



Daarnaast worden ook de andere schuren afgebroken (totaal 3 stuks) en komt de Silo midden in het open terrein te staan. Uiteraard wel ingericht met lage bebossing .
 We willen mensen kennis laten maken met de landelijke omgeving en het zo karakteristieke slagenlandschap van Zuidwest Drenthe.
 De mensen die nu bij ons in de winkel komen zijn ook het type mensen die straks bij ons komen overnachten.

b) Uitvoering van het project

Activiteiten in 2022:

Fase 1 Maart tot April

Schoonmaken en bouwrijp maken Silo

Eerst gaan we de gaten voor de deuren erin zagen, er zit nog een klein deel oude mest in en deze gaan we eruit halen en kan direct bij de achterbuurman op het land.

Dan alles schoonspuiten met de hogedrukreiniger en zorgen dat het bouwrijp is.

Fase 2 April / Juni

Constructie en dak en ramen

We beginnen met het uitzetten van de fundering voor de houtconstructie.

Daarna wordt de houtconstructie geplaatst, 16 gebinten welke in de nok aan een metalen ring worden bevestigd, op de metalen ring komt een glazen plaat, deze plaat zorg voor licht in de grote hal.

Dan komt het dakbeschot erop en kan de rietdekker aan de gang, het moet een strak rond rieten dak worden.

Boven iedere vide komt een dakraam, daar staat ook een groot 2 persoons bed en kijk je bij onbewolkt weer mooi naar de sterren.

Egaliseren van de vloer om de binnenring te kunnen plaatsen.

Op de binnenring komen uiteindelijk de ramen.

Fase 3 Juni/Juli

Ruwbouw

Indeling appartement/wc/berging/keuken/groepsruimte wordt gemetseld, daarna de vloeren geplaatst/gestort plaatsen van deurkozijnen

Fase 4 Juli /Augustus

Installatie ruw riolering/ventilatie/elektriciteit/water

Plaatsen, zagen en boren van alle leidingwerk

Elektriciteit, Riolering, Glasvezel, Ventilatie, Water

Fase 5 Augustus/Oktober

Afwerking voornamelijk stucen van alle ruimtes

Plaatsen van contactdozen roosters verlichting/spots

Sanitair in de appartementen, en kranen en douche aansluiten

Keuken plaatsen in de appartementen Inductie 2 pits, combi oven wasbak

Sanitair plaatsen in de toiletgroep

Plaatsen keuken in de vergader(groepsruimte).

Lift ten behoeve mindervaliden kan worden geplaatst.



Fase 6 September/Oktober
 Inrichting van de ruimte`s
 Het sfeerol inrichten van de appartementen, ieder appartement krijgt haar eigen style
 Natuurlijk wel met als uitgangspunt stoer landelijke style. En wordt op die manier onderdeel van het gehele concept.

Fase 7 Augustus/Oktober
 Klaarmaken herinrichten van de terreinen rondom de silo
 De schuren worden afgebroken
 Het dak en de wanden worden afgevoerd, steen en beton gaan we gebruiken als fundering voor de parkeerplaats en voor de paardenbak.
 Daarnaast scheelt het meer dan 100 vrachtwagenbewegingen als we het puin ter plekke breken en hergebruiken. (Circulair)
 Daarna worden de diverse terreinen uitgezet en klaargemaakt voor het beoogde doel.
 Septic tank geplaatst leidingen gelegd voor stroom, rioolpersleiding, water en glasvezel.
 Paardenbak eb en vloed bodem met bijbehorend hekwerk.
 2 Paddocks voor de vrije uitloop paarden met bijbehorend hekwerk
 Speelveld/grasveld
 Aanleggen parkeerplaats en aanleggen terras aan de silo en ingang silo bestraten
 Aanleggen bloemenweide/heide rondom de silo met een pad erdoorheen
 Tot aan de silo wordt rondom het terrein beukenhaag geplant
 Rondom de silo veel vlinderstruiken bloemen heide (lage begroeiing).
 Hekwerk Plaatsen tbv privé op het terrein van de Silo

c) Projectactiviteiten – bijdrage aan de doelstellingen van de LOS

Investerings in kwaliteitsimpuls

Accommodatie passend bij groei in vraag naar bijzondere overnachtingslocatie`s (zie voor beeld Boomhut xxl) en past bij het imago van de regio `typisch boerenerf in strokenlandschap, plus hippisch karakter van De Wolden.
 Accommodatie die voldoet aan de eisen van de huidige maatschappij, comfort, stijlvol/luxe/wellness,circulaire bouw
 Het project De Perenhoeve sluit aan bij het marketingperspectief 2030 van Marketing Drenthe.

Wij dragen bij aan de beleving van Drenthe Oerprovincie, stoer buitenspel, vertellen van het lokale verhaal

De Perenhoeve draagt bij aan de regionale vrijetijds ontwikkeling in regio Ruinerwold, met spin off naar collega ondernemers >impuls voor de vitaliteit /brede welvaart.

Activiteiten:

- Ontwikkelingen van een zeer Bijzondere Accommodatie in een voormalige mestsilo. Met een gemeenschappelijke ruimte/vergaderzaal, plus vijf luxe appartementen. Geschikt voor meetings, groepsverblijf en individuele verhuur van de appartementen. De appartementen zijn op de eerste verdieping gelegen (4 meter hoogte) en kijken enerzijds uit over de paardenbak/paddock en aan de andere zijde over de weilanden. Op de begane grond bevindt zich de algemene zaal/vergaderruimte.



Projectplan POP3+ LEADER Zuidwest Drenthe – programmalijn ‘Be Good’ – 2021

- Ontwikkelen van faciliteiten voor ruiters en hun paarden: paardenbak, stallen en paddocks. De Paardenbak kan overkapt worden, waarbij het geven van feestjes (bijv. bruiloft) of organisatie van evenementen (bijv. landfair) in de bak tot een optie behoort.
- Promotie van ruitersport vakanties in Zuidwest Drenthe. Onze regio en specifiek gemeente De Wolden hebben een ‘paarden’ imago. Hier is nog veel uit te halen qua toerisme. Wij willen ons, naast de reguliere toerist, specifiek op deze doelgroep gaan richten en hen een bijzondere accommodatie bieden om samen met hun paard te verblijven. Als vanzelfsprekend zullen wij hiertoe arrangementen maken, ruiterroutes promoten en samenwerken met maneges in de omgeving voor hen die geen eigen paard hebben, maar een paar willen huren of buitenrit willen maken.
- Samenwerking opzoeken met sportstallen/paardenhandelaren in de omgeving. Deze ondernemers hebben geregeld buitenlandse kopers op bezoek die enkele dagen willen verblijven in de omgeving en ook het aan te kopen paard willen ‘testrijden’. Dat kan bij de Perenhoeve.

Kennisontwikkeling:

Uiteraard willen we de kennis die we in dit project opdoen delen met anderen. Collega’s en andere belangstellenden zijn van harte welkom op ons bedrijf. Actief delen we onze kennis al met onze samenwerkingspartners. Daarnaast bieden we vaak stageplaatsen aan voor studenten van Hogeschool Windesheim , Deltion College en Dingstede Meppel

d) Beoogde resultaten van het project	
Beschrijving resultaat	Hoe wordt het resultaat getoetst/gemeten?
Meerwaarde Silo voor het gehele bedrijf, dit zal ook een spin-off geven aan de winkel en de workshops	Resultaten worden uiteraard getoetst in de financiële administratie van onze bedrijven. Ook wordt er getoetst aan de hand van onderzoeken die constant worden uitgevoerd door Studentengroepen van Hogeschool Windesheim. Zij richten zich in het onderzoek op potentiële bezoekers maar ook op onze klanten.
Samenwerking met de andere ondernemers aan de Dokter Larijweg en de Regio om onze regio en haar ondernemers nog beter op de kaart te zetten en hiermee de leefbaarheid in het gebied te vergroten	Resultaten van de samenwerking kunnen worden gemeten uit de stijging van het aantal overnachtingen, bezoeken, en deelnemers aan de gezamenlijk activiteiten, zoals de Bloesemtocht, het Stoofperenfeest en het Kerstrandje Ruinerwold
Toeristisch Product uniek in de regio, en je vindt het in heel Nederland niet in deze omvang. We zijn in gesprek met een Tv Producent voor het filmen van de verbouwing van Mestsilo naar gebouw met 5 appartementen en groeps(vergaderruimte).	De resultaten van de verhuur en andere activiteiten rondom de Silo (Perenhoeve) uiten zich in een goede exploitatie van het project



2.	TOELICHTING OP BEGROTING EN FINANCIERING
	<p>In artikel 18 van het openstellingsbesluit staan kosten vermeld die voor subsidie in aanmerking kunnen. Op basis van deze kostensoorten dient u de begroting op te stellen. Daarvoor is het format ‘Begroting en financiering’ beschikbaar gesteld (verplichte bijlage).</p> <p>Niet subsidiabele kosten Kosten die betrekking hebben op reis- en verblijfkosten en kosten voor de aankoop van grond komen in de programmalijn ‘Be Good’ niet voor subsidie in aanmerking.</p> <p>Aanleveren van het format Begroting en financiering Specificeer in het format ‘Begroting en financiering’ (Excel bestand) de begroting van te maken kosten en de financiering van uw project. Als een projectpartner aantoonbaar BTW niet kan verrekenen, dan mag de BTW meegenomen worden in de begrote kosten. Deze bijlage is een integraal onderdeel van het projectplan en dient als extra bijlage in het systeem geüpload te worden.</p> <p>Uit te voeren activiteiten en onderbouwing bijbehorende kosten Binnen het project kunnen diverse worden activiteiten uitgevoerd. In de begroting dient u aan te geven welke kosten hiermee gepaard gaan. De opgevoerde kosten moeten direct te relateren zijn aan de omschreven activiteiten. Om te kunnen bepalen of de kosten redelijk en marktconform zijn dient u een specificatie te geven van de hoogte van de kosten en aantallen die begroot zijn. Geef daarbij duidelijk aan hoe u tot die aantallen en kosten bent gekomen.</p> <p style="background-color: red; color: white; padding: 5px;">TIP: hoe beter uw toelichting op de begroting is, hoe kleiner de kans dat we u hier tijdens de subsidie-technische beoordeling vragen over hoeven te stellen.</p> <p style="background-color: #d9ead3; padding: 5px;">TOELICHTING OP KOSTENSOORTEN</p> <p>1. Kostensoort ‘voorbereidingskosten 4280</p> <p>Windesheim Hogeschool 500 Mascini Marketing 3780 onderzoek</p> <p>2. Kostensoort ‘projectmanagement en projectadministratie’:1250</p> <p>Totaal begrote kosten voor dit onderdeel: Projectmanagement Mascini marketing Uitwerking exploitatie en Investerings Avizie Accountants</p> <p style="background-color: #d9ead3; padding: 5px;">3. Kosten voor de UITVOERING van het LEADER-project:</p> <p>a. Operationele kosten voor de uitvoering van het project <i>Totaal begrote kosten voor dit onderdeel: 80643</i></p> <p style="text-align: center;"><i>Deze kosten bestaan uit de eigen uren bijdrage voor de bouw van het project</i></p> <p style="text-align: center;"><i>Het grootste deel van het project gaan wij zelf uitvoeren uiteraard met behulp van JAB bouwbegeleiding.</i></p> <p>Welke werkzaamheden wij zelf uitvoeren</p>



Schoonmaken en bouwrijp maken van de Silo
Gaten zagen voor de deuren en Installatie derden

Het aanbrengen van de fundering tbv houten spanten derden/zelf
Spanten gezamenlijk plaatsen met degene die het freeswerk in de balken maakt.
Dakbeschot aanbrengen zelf
Ramen maken en plaatsen

Koepel wordt geplaatst door derden
Rieten dak aangebracht door derden

Ruimte indeling maken /uitzetten zelf

Vorbereiden leiding werk gaten zagen etc zelf

Vloer isoleren en vloerverwarming plaatsen, zelf
Vloerafwerking Derden

Ruwbouw maken gezamenlijk met metselaar

Trap en balustrade aanbrengen zelf en derden

Vloeren plaatsen zelf
Leidingen frezen zelf
En leidingen aanleggen
Kozijnen plaatsen zelf
Trappen plaatsen zelf

Wanden stucken derden

Schilderen en behangen zelf

Afmonteren elektriciteit sanitair riolering ventilatie in samenwerking met de installateur.

Inrichting van de ruimtes en de meubelen komen uit onze woon winkel en eigen meubelmakerij.

Het gehele buitenterrein laten we uitvoeren, is natuurlijk veel sloopwerk en grondverzet met machines gaat dat beter en sneller onze focus ligt op de silo.



b. Kosten van haalbaarheidsstudies

Totaal begrote kosten voor dit onderdeel: €4250 Vul totaal bedrag voor deze kostensoort in.

Onderzoek Mascini marketing

Onderzoek 2 studenten groepen hogeschool Windesheim

Onderzoek eigen klanten winkel en zakelijke klanten

c. Kosten van materiaal

Totaal begrote kosten voor dit onderdeel: €285000 Vul totaal bedrag voor deze kostensoort in.

Constructie 16 gebinten van 25 x 25 houten balken eiken/ douglas/ grenen

Dakbeschot eiken grenen

Rieten kap met glazen koepel

60 meter ramen rondom op de silo

Stenen, cement, beton, isolatie, dampfolie, hout, sanitair, leidingwerk, lijmen, kitten, technische installatie, lucht, riool, elektriciteit, glasvezel, schroeven

Deuren en kozijnen ingang en terras deuren appartementen en toiletgroep en opslagruimtes

Herinrichting terrein, paardenbak (hekwerk) paardenstallen, parkeerplaats speelveld en paddocks en bloemenveld

Ook de inrichting van de appartementen en groepsruimte zitten hier bij in producten uit onze meubelmakerij en winkel zullen voor kostprijs worden gemaakt/ door geleverd.

d. Kosten van ruimten en bijbehorende faciliteiten

e. Kosten voor promotie en publiciteit

Totaal begrote kosten voor dit onderdeel: € 8240

Reclame uiting aan de weg en wegbewijzing.

Bedrag bestaat uit het volgende.

Website

- Google Online Marketing
 - Google
 - Social Media
 - Derden Channels (origineelovernachten, bijzonderplekje.nl etc)
- Pers & PR
 - Hippische wereld
 - Landleven media
 - Uitnodigen van Influencers
- Nieuwsbrief bestaande klanten (crossover landwinkel)
- Marketing Drenthe / Drenthe.nl
- Derden Channels



f. Kosten van architecten, ingenieurs en adviseurs
Totaal begrote kosten voor dit onderdeel: € 1500
 Constructieberekening 1500

4. Kosten van INVESTERINGEN voor het LEADER-project:

a. Kosten voor bouw of verbetering van onroerende zaken
Totaal begrote kosten voor dit onderdeel: € 186800

Gebouwen/terreinen

Dak silo, inclusief ramen	80.000
Buitenkant silo	6.500
Silo 1e laag	33.400
Silo 2e laag appartementen	82.600
Vergaderruimte silo	20.000
Aanleg keukenruimte	6.000
Aanleg installatie algemeen	76.200
Inrichting silo (vaste inrichting)	52.100
Terrein (opschonen, slopen etc.)	115.000
Totaal bedrag	471800

Dit bedrag kan worden opgedeeld in 285000 materiaalkosten en 186800 tbv uren en kosten als afvoer restmateriaal/toilet/schaftwagen/huur machines.

Alle bedragen zijn tot stand gekomen doormiddel van offerte en navraag en eigen ervaring in ons eigen bedrijf

Inouthout.nl Wij maken voor particulier en zakelijke klant houten meubelen op maat.

b. Kosten voor verwerving van onroerende zaken
Totaal begrote kosten voor dit onderdeel: € 300000

Dit is het bedrag voor inbreng van eigen grond in het project gaat om ruim 6000 m2 a 50 euro per M2 is onderdeel van de totale begroting. Is reeds betaald.

c. Kosten van koop van nieuwe machines en installaties
Totaal begrote kosten voor dit onderdeel: € 41000

- Paardentrailer
- Electrische maaier / heggenschaar/ kantenmaaier
- Hottub 3 stuks
- Jacuzzi 2 stuks

Kosten van architecten, ingenieurs en adviseurs
Totaal begrote kosten voor dit onderdeel: € 2787

Kosten van de tekening van het gebouw 1287
 Dit zijn de kosten welke nog gemaakt worden voor het berekenen van de constructie
 Alle andere kosten zijn langer geleden reeds gemaakt



	<p>d. Kosten van haalbaarheidsstudies <i>Totaal begrote kosten voor dit onderdeel: € 4280</i> Kosten studenten Hogeschool Windesheim Zwolle Marketing bureau Mascini marketing</p> <p>e. Kosten van verwerving of ontwikkeling van computersoftware <i>Totaal begrote kosten voor dit onderdeel: € 0</i> Licht toe hoe u tot de hoogte van dit bedrag bent gekomen en waar het bedrag uit bestaat qua werkzaamheden.</p> <p>f. Kosten van verwerving van octrooien, licenties, auteursrechten en merken <i>Totaal begrote kosten voor dit onderdeel: € 0</i> Licht toe hoe u tot de hoogte van dit bedrag bent gekomen en waar het bedrag uit bestaat qua werkzaamheden.</p> <p>g. Kosten van koop van tweedehands machines, installaties en goederen <i>Totaal begrote kosten voor dit onderdeel: € 0</i> Licht toe hoe u tot de hoogte van dit bedrag bent gekomen en waar het bedrag uit bestaat qua werkzaamheden.</p>
--	---

3.	SELECTIECRITERIA
	<p>Toelichting selectiecriteria Selectiecriteria en de manier waarop punten worden toegekend zijn beschreven in paragraaf 2 artikel 22 van het openstellingsbesluit van de maatregel LEADER. Het is van belang om op de verschillende selectiecriteria een goed onderbouwde toelichting te geven. De LAG beoordeelt uw project op met name deze onderdelen en zal op basis van die beoordeling punten toekennen aan uw project. De projecten met de meeste punten komen als eerste in aanmerking voor subsidie.</p>
a)	Doelen van de ontwikkelingsstrategie
	<ul style="list-style-type: none"> ■ Accommodatie Silo XXXL– passend bij groei en vraag naar bijzondere overnachtingslocaties (zie voorbeeld Boomhut XXL) ■ Accommodatie die past bij het imago van de regio ‘typisch boerenerf in strokenlandschap, plus hippisch karakter van De Wolden’. ■ Accommodatie die voldoet aan de eisen van de huidige maatschappij. Comfort, stijlvol/luxe/wellness, circulaire bouw en energieneutraal. ■ Het product van De Perenhoeve sluit aan bij het marketingperspectief 2030 van Marketing Drenthe. Wij dragen bij aan de beleving van Drenthe Oerprovincie, stoer buitenspelen, vertellen van het lokale verhaal. ■ De Perenhoeve draagt bij aan de regionale vrijetijds ontwikkeling in regio Ruinerwold, met spin off naar collega ondernemers > impuls voor de vitaliteit/brede welvaart. ■ Ook verwachten wij een toename van het aantal FTE's van 3. ■ Het heeft ook een spin off naar onze Landwinkel/ Meubelmakerij wij verwachten daar een omzetplus van 30 %.
b)	LEADER-criteria
	<p>Bijdrage aan de lokale economie De groei van ons bedrijf zal een positief effect hebben op de lokale economie. Enerzijds door de extra inkomsten op ons bedrijf, die voor een deel weer geïnvesteerd worden in de lokale en</p>



regionale economie. Anderzijds is het vooral de samenwerking met lokale partners die wij als de basis zien voor het succesvol worden van de Perenhoeve. (Samenwerken- Naoberschap)
De ontwikkeling van het hippische deel van dit project heeft ook een duidelijk effect op de lokale en regionale economie. Voorbeelden hiervan zijn:

- *De Paardentaxi Drenthe*. Het verzorgen van het ophalen en wegbrengen van de paarden van onze klanten.
- *Hippisch De Wolden*. Voor overnachtingen als er concoursen zijn en voor overnachtingen als er klanten komen voor het kopen van paarden. De Wolden is groot in de Export van paarden naar alle uithoeken van de wereld.
- *Emiel Voest*. Heeft een bedrijf waar ze mens en paard coachen, maar hebben zelf geen plek waar hun klanten kunnen overnachten, hier ligt voor beiden een kans en gaan we samenwerken
- *Healtht4uhorse* Dit is een bedrijf welke paarden behandelt door middel van de zgn seawalker en therapie. Zij ziet ook het belang van een plek waar de klanten kunnen overnachten als hun paard meerdere dagen wordt behandeld
- *Het Ambacht, Ruinen Vershuis, Meyeling Groente en fruit, De Wolden Zuivel en lekker van het Platteland* is een samenwerking om het lokale verhaal uit te kunnen dragen. Lokaal geproduceerd, dat willen wij onze klanten bieden cq serveren.

Behoud werkgelegenheid

- De werkgelegenheid zal toenemen met tenminste 3 FTE's en natuurlijk ook aanverwante werkgelegenheid zal toenemen, en daardoor ook voor de lokale ondernemers en bedrijven een welkome aanvulling.
- Door de activiteiten van De Perenhoeve wordt de leefbaarheid op het platteland nog meer versterkt er ontstaat meer 'reuring'.
- Door samen te werken met andere organisatoren van fairs en andere evenementen op ons terrein zal Ruinerwold en haar omgeving nog meer toeristen naar zich toe halen.

Verbetering voorzieningenniveau

Het gehele terrein wordt geüpgraded naar een super-de-luxe locatie waar je wordt ondergedompeld in het landelijke leven, kunt shoppen, deelnemen aan workshops, overnachten, vergaderen en een super feest kunt geven.

Ook Wellnes krijgt een prominente plaats op het terrein, inclusief kapster, visagie, nagels. Ook hier gaan we samenwerking aan met lokale ondernemers en faciliteren wij.

Bevorderen stad platteland relatie

Het erf van de Perenhoeve is van origine een agrarisch bedrijf. Met de ontwikkeling transformeren wij het bedrijf naar een multifunctioneel 'recreatief' erf waar men het landleven nog steeds beleeft. Het DNA van het te ontwikkelen bedrijf sluit naadloos aan bij haar omgeving van 'boerenlandleven, peren van de dr Larijweg en paarden', ofwel: 'Peeren & Peerden'.

De enorm grote silo met een doorsnee van maar liefst 20 meter, zal een metamorfose ondergaan tot unieke en luxe logeer-, vergader-, en vertier locatie.

De plek zal met het te ontwikkelen erf ook veel ruimte bieden voor evenementen. De Larijweg organiseert geregeld activiteiten, zoals een bloesemwandeltocht, de perenpluk en het kerstrandje. Niet op alle erven is voldoende publieke ruimte om de bezoekers te ontvangen en vermaak aan te bieden. Kortom: naast de toeristische kansen, zien wij met deze ontwikkeling ook een mogelijkheid meer voor de lokale gemeenschap te bieden.



Wij zullen met de realisatie van de Perenhoeve een nieuw recreatiebedrijf in Drenthe neerzetten. Waarbij specifiek de unieke silo accommodatie met vijf appartementen een bijdrage zal te leveren aan het toeristisch product en de profilering van Zuidwest-Drenthe. Het aanbod wat wij bieden sluit daarbij goed aan bij de hippische doelgroep en stijl zoekers, die op zoek zijn naar kwalitatief hoogwaardige accommodaties, waar in de regio nog wel ruimte voor is. De herkomst van deze gasten is vooral de stad. Op deze manier brengen we het platteland naar de stad toe.

Cross over project

Het bedrijf van zichzelf al een cross-over bedrijf. Op het terrein vinden al diverse activiteiten plaats, zoals winkel, meubelmakerij, hippisch aanbod en overnachtingsaccommodaties. Daarnaast zal de locatie en het erf bij de uitvoering van de plannen ook veel ruimte bieden voor evenementen. De Larijweg organiseert geregeld activiteiten, zoals een bloesemwandeltocht, de perenpluk en het kerstrandje. Niet op alle erven is voldoende publieke ruimte om de bezoekers te ontvangen en vermaak aan te bieden. Kortom: naast de toeristische kansen, zien wij met deze ontwikkeling ook een mogelijkheid meer voor de lokale gemeenschap te bieden.

c)

Haalbaarheid

Het project is haalbaar, zowel organisatorisch, financieel als ruimtelijk.

De bestemmingsplanwijziging is gereed. Ook staat de basis van het project er al.

Er hebben zich inmiddels vrijwilligers en andere belangstellenden gemeld om ons te helpen hier wat moois van te maken. We zijn beiden ondernemers, de mogelijkheden dat het project in zich heeft, gaat er voor zorgen dat het succesvol gaat worden.

Voor de organisatie laten wij ons bijstaan door algemeen manager kleinschalig hotel uit de regio. Het zijn zelfvoorzienende appartementen, maar men kan ontbijt, lunch en diner bestellen, daar faciliteren wij in en laten dit door derden uitvoeren.

De silo wordt onderdeel van een totaal concept “ De Perenhoeve”

Je kunt straks bij de Perenhoeve , overnachten, vergaderen, feest organiseren maar ook shoppen en workshops volgen, ook aan wellness is gedacht Jacuzzi, Hottub, , kapper, visagie, nagels, met je paard overnachten, met vrienden en familie.

We laten je helemaal onderdompelen in het puur landelijke leven.

Voeg een exploitatiebegroting toe voor de eerste 3 jaar na einddatum project waaruit blijkt dat het project na realisatie zelfstandig kan voortbestaan.

d)

Value for money

De enorm grote silo (oude mestsilos) met een doorsnee van maar liefst 20 m, zal een metamorfose ondergaan tot een unieke en luxe logeer-, vergader-, en vertier locatie.



De plek zal met het te ontwikkelen erf ook veel ruimte bieden voor evenementen. De Dokter Larijweg organiseert geregeld activiteiten, zoals een bloesemwandeltocht, de perenpluk en het kerstrandje. Niet op alle erven is voldoende publieke ruimte om de bezoekers te ontvangen en vermaak aan te bieden. Kortom: naast de toeristische kansen, zien wij met deze ontwikkeling ook een mogelijkheid om meer voor de lokale gemeenschap te bieden.

Door het gezamenlijk organiseren van plaatselijk/lokale fairs op ons terrein kunnen we Ruinerwold en haar bijzondere Larijweg met meer dan 1000 perenbomen beter op de toeristische kaart zetten.

Ik zeg vaak; Wat de cipressen zijn voor Toscane zijn de Perenbomen voor Ruinerwold. We hebben goud in handen. We kunnen succes boeken door samenwerking aan te gaan met Camping de Toffe Peer, BB onder de Pannen, BB de Boerlarij. Samen kunnen we inhaken op De Bloesemtocht en Peren Stoof Feest, en het kerstrandje.

Maar ook voor de fietsvierdaagse
 Maar ook Cross over in de zin van overnacht je bij een van deze bedrijven krijg je extra 's als je daarna weer bij een ander bedrijf logeert.

Wij zullen met de realisatie van de Perenhoeve een nieuw recreatiebedrijf in Drenthe neerzetten. Waarbij specifiek de unieke silo accommodatie met vijf appartementen een bijdrage zal te leveren aan het toeristisch product en de profilering van Zuidwest-Drenthe. Het aanbod wat wij bieden sluit daarbij goed aan bij de hippische doelgroep en stijlzoekers, die op zoek zijn naar kwalitatief hoogwaardige accommodaties, waar in de regio nog wel ruimte voor is.

4.	OVERIGE PROJECTGEGEVENS
a)	Communicatieverplichtingen
	Een bouwbord aan de weg. Op social media Facebook / LinkedIn/Instagram/Google Artikel in plaatselijk/regionaal dagblad Flyers /visitekaartjes De Perenhoeve Welkomstbord De Perenhoeve
b)	Risicofactoren, afhankelijkheden en randvoorwaarden
	Risicofactoren: <ul style="list-style-type: none"> • Het grootste risico van dit moment is wellicht Corona. We hebben gezien dat groepsaccommodaties geen boekingen meer kregen of mochten maken. Door de appartementen zelfvoorzienend te maken zijn deze geschikt voor individuele verhuur. • Ook de prijzen voor grondstoffen is een lastige, maar wij willen circulair bouwen met zoveel mogelijk gebruikte materialen, en juist nu zie je dat mensen die aan het verbouwen zijn alles nieuw willen hebben en wij voldoende materiaal kunnen inkopen voor goede prijzen. Wij hebben veel ervaring in hergebruik van materialen en passen ons hierop makkelijk aan binnen het project. • We wedden niet op een paard met ons concept, dat is belangrijk in deze tijd • We doen hier alles met de gehele familie(kinderen en aanhang), dit voelt voor onze gasten en klanten als een warme douche.
c)	Investerings die kunnen leiden tot negatieve omgevingseffecten



Projectplan POP3+ LEADER Zuidwest Drenthe – programmalijn ‘Be Good’ – 2021

	<p>De investering heeft geen nadelige effecten op de omgeving. We bouwen op een bestaande silo, andere bijgebouwen worden gesloopt waardoor het gehele terrein een nieuwe uitstraling krijgt. Afstand tot natura 2000 ruim voldoende Onderzoek stikstofdepositie uitkomst positief Onderzoek geluid positief ,geen nadelig effect op de omgeving</p>
d)	Beingselen van goed financieel beheer
	<p>Goed financieel beheer begint bij juiste en tijdige financiële administratie hiervoor gaan we een aparte administratie voeren. Per projectdeel meerdere offertes opvragen en zorgen dat aan de offerte wordt voldaan door dagelijkse gang en controle op de uitvoering van de werkzaamheden. Wij hebben zelf veel ervaring in het bouwen, inmiddels 3 boerderijen verbouwd en voor huidige klanten ook bijzondere schuren en overkappingen mogen bouwen.</p>
e)	Administratieve organisatie/interne beheersing
	<p>Voor het project de Perenhoeve richten we een aparte administratie in Omdat het een op zichzelf staand project is. Urenregistratie Facturen Worden daar apart in bijgehouden om zo de voortgang goed te kunnen volgen en zo nodig bij te sturen. Wij worden daarin ondersteund door Avizie Accountants te Meppel/Zwolle.</p>
f)	Overig
	<p>Wat wilt u verder nog vermelden over uw project? De Dr. Larijweg is de langste perenlaan van Europa. De ruim 6 km lange landweg tussen Ruinerwold en Ruinen telt meer dan 1000 perenbomen. Een prachtig gezicht in het voorjaar als de bloesem in de lente bloeit. Maar ook in najaar trekken de bomen vol vruchten veel publiek (o.a. tijdens het door ondernemers georganiseerde Perenpluk evenement in het eerste weekend van oktober).</p> <p>Aan deze weg bevindt zich onze boerderij. Ruim zes jaar geleden verhuisden wij van het Boerpad in Ruinerwold naar deze locatie. De boerderij met groot stuk erf, schuren, grote silo en land bood voldoende perspectief om onze ondernemersplannen te realiseren. De toekomstdroom was een unieke plek te bieden waar alles draait om het ultieme landleven met een speciale plek voor onze grote passie: paarden.</p> <p>In de afgelopen jaren hebben wij hard gewerkt de plannen concreet te maken, de tekening door B+O architecten te laten uitwerken en de bestemmingswijziging voor elkaar te krijgen. Parallel hieraan is er ondertussen op het erf al een ‘Landelijke woonwinkel’ gerealiseerd en zijn wij officieel ‘rustpunt’ voor de vele fietsers en wandelaars op de Larijweg. De winkel en het bestaande rustpunt zullen complementair zijn aan de ontwikkeling van het achtererf tot recreatiebedrijf.</p> <p>Dit project is vernieuwend, en uniek in haar soort. Draagt bij aan zeer bijzondere overnachtingen in Drenthe</p>



Projectplan POP3+ LEADER Zuidwest Drenthe – programmalijn ‘Be Good’ – 2021

5.	BIJLAGES
	<p>Uw aanvraag moet compleet ingediend worden, dat betekent dat er een aantal bijlagen toegevoegd moeten worden. Hierna volgt een lijst zodat u kunt controleren of u alle van toepassing zijnde bijlagen heeft verzameld.</p> <ul style="list-style-type: none"><input type="checkbox"/> Projectplan conform format SNN<input type="checkbox"/> Begroting en financiering conform format SNN<input type="checkbox"/> Privacyverklaring (AVG) <i>(voor elke projectpartner)</i><input type="checkbox"/> Uittreksel van het handelsregister van de Kamer van Koophandel waaruit blijkt dat de aanvrager is gevestigd in één van de vijf gemeente in Zuidwest Drenthe en daar toeristische ondernemingsactiviteiten uitvoert. Of – voor dagattracties – gaat zich daar vestigen.<input type="checkbox"/> Samenwerkingsovereenkomst<input type="checkbox"/> Verklaring geen financiële moeilijkheden <i>(voor elke projectpartner die een onderneming is)</i><input type="checkbox"/> Beslissing op andere subsidies <i>(indien van toepassing)</i><input type="checkbox"/> Zekerstelling overige financiering van derde partijen <i>(indien van toepassing)</i><input type="checkbox"/> BTW verklaring <i>(op te vragen bij de Belastingdienst; alleen noodzakelijk voor de projectpartner die niet BTW-plichtig is en de BTW niet kan verrekenen dan wel compenseren via de Belastingdienst en daardoor de subsidiabele kosten inclusief BTW begroot)</i><input type="checkbox"/> IKS goedkeuring door de minister <i>(voor elke projectpartner die IKS (Integrale Kosten Systematiek) uurtarief heeft begroot)</i>

Toelichting grondslagen

In dit document kunt u secties vinden die onleesbaar zijn gemaakt. Deze informatie is achterwege gelaten op basis van de Wet open overheid (Woo). De letter die hierbij is vermeld correspondeert met de bijbehorende grondslag in onderstaand overzicht.

J Art. 5.1 lid 2 sub e

Het belang van de openbaarmaking van deze informatie weegt niet op tegen het belang van de eerbiediging van de persoonlijke levenssfeer van betrokkenen

ONTVANGERS VAN PERSOONSGEGEVENS

Het SNN deelt persoonsgegevens met de volgende ontvangers:

1. De penvoerder en/of subsidieadviseur van uw organisatie.
2. De organisaties die krachtens hetzelfde besluit als belanghebbenden zijn aangemerkt.
3. De (gezamenlijke) verwerkingsverantwoordelijke(n).
4. De verwerkers die in opdracht van het SNN verwerkingen uitvoeren.
5. De auditororganisaties die bij het SNN controles uitvoeren.
6. De bij het SNN werkzame personen.
7. Externe onderzoeksorganisaties.

DE RECHTEN VAN DE BETROKKENEN

Ingeval de betrokkenen rechten met betrekking tot de gegevens willen uitoefenen, kunnen zij een verzoek indienen bij het SNN. Het SNN attendeert u erop dat het accepteren van bepaalde verzoeken (bijvoorbeeld wijzigen of verwijderen) per geval dient te worden beoordeeld. Dit komt voort uit de wettelijke archiverings- en bewijsplicht van het SNN.

BEWAARTERMIJNEN

Het SNN is aan wettelijke bewaartermijnen gebonden. De bewaartermijnen zijn te vinden in de Archiefwet 1995 en het Vaststellingsbesluit selectielijst archiefbescheiden Provinciale Organen 2005.

Voor documenten die zijn ontstaan met toepassing van de Verordening (EU) nr. 1303/2013, geldt tevens de in die verordening genoemde bewaartermijn.

HEEFT U EEN KLACHT?

Bent u het niet eens met de verwerking van persoonsgegevens of heeft u een klacht? Dan kunt u de functionaris gegevensbescherming van het SNN benaderen en/of een klacht indienen bij de Autoriteit Persoonsgegevens.

VRAGEN

Voor vragen en/of opmerkingen kunt u zich wenden tot onze functionaris gegevensbescherming via het mailadres privacy@snn.nl.

Ondergetekende verklaart:

1. De informatie te hebben gelezen en begrepen.
2. De relevante partijen – die ondergetekende hebben gemandateerd – te informeren.
3. De betrokkenen te (laten) informeren over het SNN als één van de ontvangers.

Projectnaam De Perenhoeve

Naam organisatie De Perenhoeve .nl

ONDERTEKENING

Aanhef de heer J Achternaam J

Functie Directeur

Plaats Ruinerwold Datum 24-10-2021

Handtekening J

PRIVACYVERKLARING

SUBSIDIES



U dient kennis te nemen van dit bericht en middels een handtekening kenbaar te maken of u met de inhoud instemt. Een ondertekend exemplaar voegt u toe aan uw online dossier.

TRANSPARANTIE

Het SNN tracht alle mogelijke transparantie te geven omtrent de verwerking van persoonsgegevens. Het is echter onvermijdelijk dat u tijdens de subsidieaanvraag en/of het subsidietraject persoonsgegevens met ons deelt die niet aan u toebehoren. Het gaat om de volgende persoonsgegevens:

- Gegevens over uw eigen organisatie en/of de bij uw organisatie werkzame personen.
- Gegevens over samenwerkende organisaties en/of de bij deze organisaties werkzame personen.

Het SNN is te kwalificeren als één van de ontvangers van persoonsgegevens die u verwerkt. Het SNN verwacht derhalve dat u – en de organisaties / personen die u vertegenwoordigt – aan de betrokkenen kenbaar maakt dat u de persoonsgegevens met het SNN deelt.

Om welke categorieën persoonsgegevens gaat het?

- Contactgegevens | e-mailadres, telefoonnummer, adres etc.
- Persoonsidentificatie | naam, geslacht, geboortedatum etc.
- Financiële gegevens | bankrekeningnummer, bankafschrift etc.
- Digitale sporen | locatie, IP-adres, surfgedrag, webbrowser etc.

DOELEINDEN

Het verwerken vindt plaats om te controleren of:

1. de subsidieaanvrager recht heeft op een subsidie,
2. een subsidieaanvraag terecht is geweigerd en/of
3. een subsidiebeschikking correct is verleend.

Daarnaast voert het SNN interne en externe onderzoeken uit, bijvoorbeeld om te monitoren wat de effecten van een subsidie zijn in een bepaalde regio en/of een bepaalde sector. Hiervoor worden deze gegevens eveneens gebruikt.

RECHTSGRONDEN

De verwerking van persoonsgegevens vindt plaats op grond van:

- Artikel 6 lid 1 sub c AVG: het is noodzakelijk om aan een wettelijke plicht te voldoen.
- Artikel 6 lid 1 sub e AVG: het is noodzakelijk voor de vervulling van een taak van algemeen belang.

ZO MIN MOGELIJK DATA

In alle gevallen dienen de bij u opgevraagde gegevens in verhouding te staan tot het doel van de (wettelijke) regeling en de plicht van het SNN om de besluiten aantoonbaar en controleerbaar te maken. U hoeft daarom nooit burgerservicenummers of bijzondere persoonsgegevens te verstrekken, tenzij daar uitdrukkelijk en onderbouwd om is gevraagd.

Om aan dataminimalisatie te kunnen doen, verzoeken wij u om burgerservicenummers en bijzondere persoonsgegevens te verwijderen uit de documenten die u naar het SNN toestuurt.

VERWERKER / (GEZAMENLIJKE) VERWERKINGSVERANTWOORDELIJKE(N)

Het SNN verwerkt de door u verstrekte persoonsgegevens als (gezamenlijke) verwerkingsverantwoordelijke(n) of verwerker. Deze positie verschilt naargelang een (wettelijke) regeling het SNN interpretatieruimte biedt omtrent de bij u op te vragen gegevens.

Ongeacht de juridische positie van het SNN, kunt u het SNN benaderen voor het uitoefenen van uw rechten. Het SNN handelt uw verzoek af in overleg met de (gezamenlijke) verwerkingsverantwoordelijke(n).

Toelichting grondslagen

In dit document kunt u secties vinden die onleesbaar zijn gemaakt. Deze informatie is achterwege gelaten op basis van de Wet open overheid (Woo). De letter die hierbij is vermeld correspondeert met de bijbehorende grondslag in onderstaand overzicht.

J Art. 5.1 lid 2 sub e

Het belang van de openbaarmaking van deze informatie weegt niet op tegen het belang van de eerbiediging van de persoonlijke levenssfeer van betrokkenen

De Perenhoeve Silo XXL, Ruinerwold

Investeringsbegroting (bedragen exclusief BTW)			
Gebouwen/terreinen			
Terrein			
Dak silo, inclusief ramen			
Buitenkant silo			
Silo 1e laag			
Silo 2e laag appartementen			
Vergaderruimte silo			
Aanleg keukenruimte			
Aanleg installatie algemeen			
Inrichting silo (vaste inrichting)			
Terein (opschonen, saneren etc.)			
Kosten adviseurs etc.			
Overige (o.a. eigen inbreng) en onvoorzien			
			κ
			κ
Inventaris/inrichting			
Diverse machines (evt. huur)			
Hottub, 3x			
Jaccuzi, 2x			
			κ
			κ
Overige			
Website, domein, reclame en PR			
			κ
Totaal			κ

	2022	2023	2024	2025	2026
Resultaat					
Bij afschrijvingen					
Cash Flow					
Prive					
Beschikbaar voor aflossingen financiering					

2022 2023 2024 2025 2026

- Omzet
- Verhuur appartementen
- Verhuur vergaderaccomodaties
- Verghuur faciliteiten paarden

- Inkoopwaarde omzet
- Stro etc.
- Overige

- Personeelskosten
- Bruto lonen, incl. wkg lasten
- Overige personeelskosten

- Afschrijvingen
- Gebouwen en terreinen
- Inventaris en inrichting

- Huisvestingskosten
- Energielasten
- Belastingen en zakelijke lasten
- Onderhoudskosten
- Schoonmaakkosten
- Overige huisvestingskosten

- Verkoopkosten
- Reclame en advertentiekosten
- Overige verkoopkosten

- Autokosten
- Kilometervergoeding

- Algemene kosten



Onderhoud inventaris en kleine aanschaf
Accountantskosten
Verzekeringen
Communicatiekosten
Kantoorbenodigdheden
Contributies en abonnementen
Was en reinigingskosten
Omgevingskosten
Automatiseringskosten
Overige en onvoorzien

Financiële baten en lasten

(aflossingen p.m.)

Bankkosten

Resultaat



Toelichting grondslagen

In dit document kunt u secties vinden die onleesbaar zijn gemaakt. Deze informatie is achterwege gelaten op basis van de Wet open overheid (Woo). De letter die hierbij is vermeld correspondeert met de bijbehorende grondslag in onderstaand overzicht.

C Art. 5.1 lid 1 sub c

Deze informatie betreft bedrijfs- en fabricagegegevens die vertrouwelijk aan de overheid zijn meegedeeld

K Art. 5.1 lid 2 sub f

Het belang van de openbaarmaking van deze informatie weegt niet op tegen het belang van de bescherming van andere dan in art. 5.1 lid 1 sub c genoemde concurrentiegevoelige bedrijfs- en fabricagegegevens

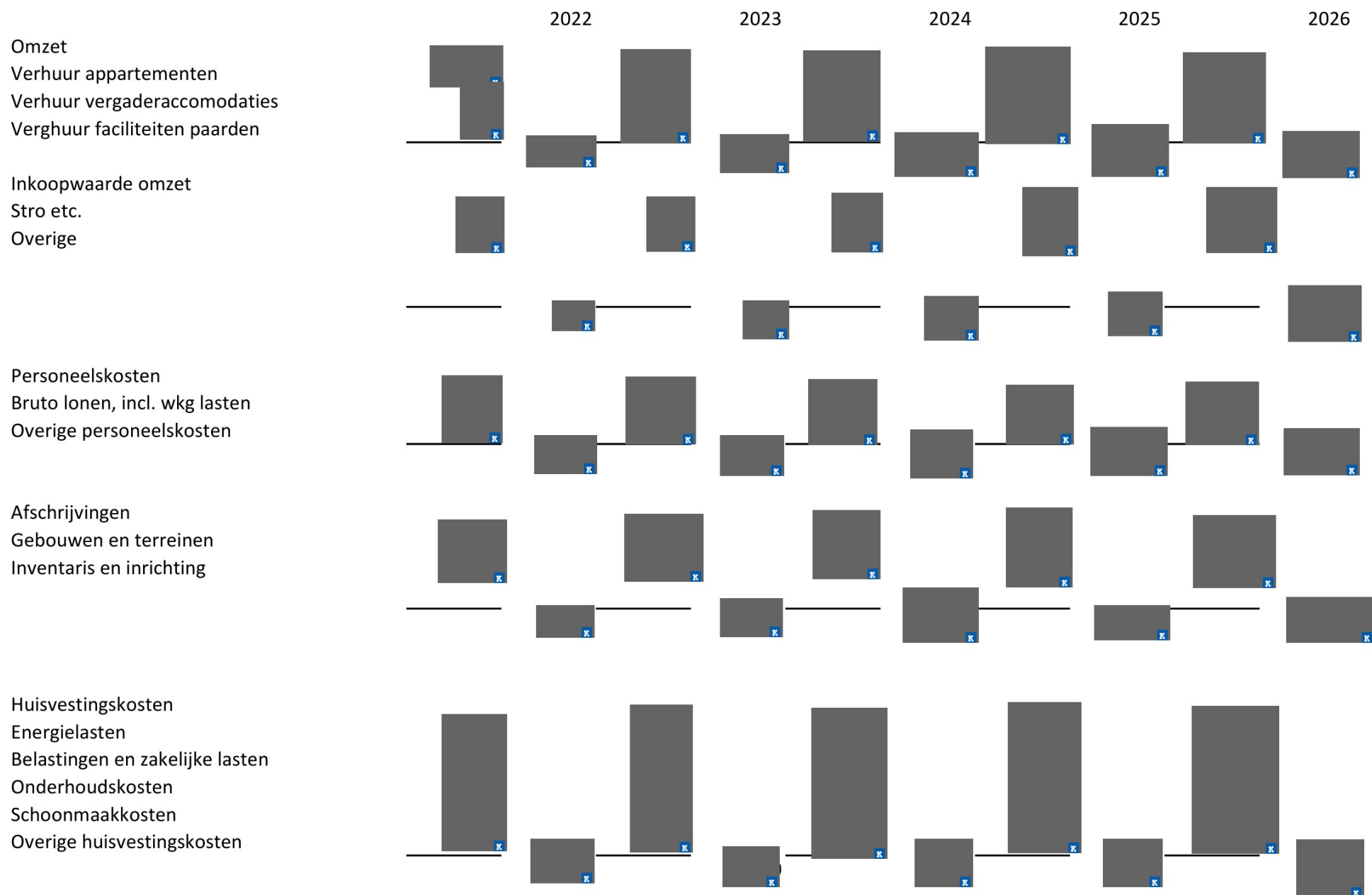

Verkoopkosten
 Reclame en advertentiekosten
 Overige verkoopkosten

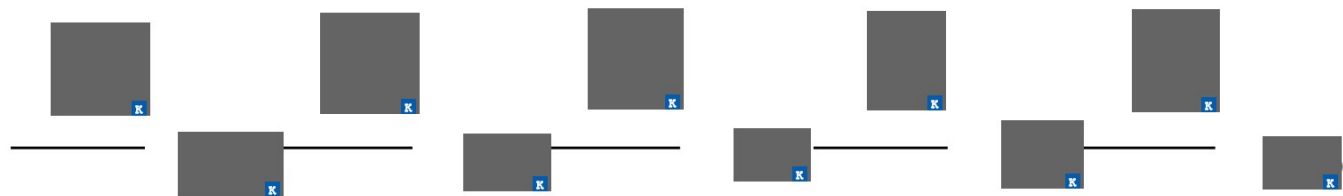

Autokosten
 Kilometervergoeding

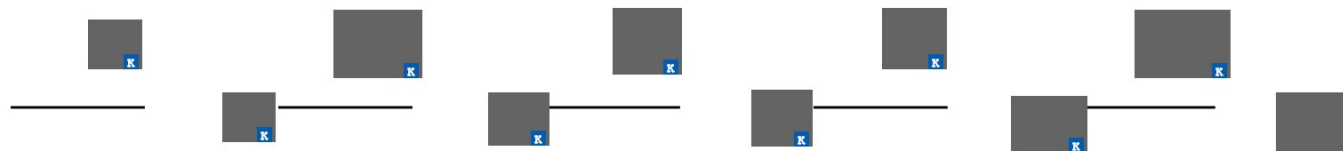

Algemene kosten
 Onderhoud inventaris en kleine aanschaf
 Accountantskosten
 Verzekeringen
 Communicatiekosten
 Kantoorbenodigdheden
 Contributies en abonnementen
 Was en reinigingskosten
 Omgevingskosten
 Automatiseringskosten
 Overige en onvoorzien

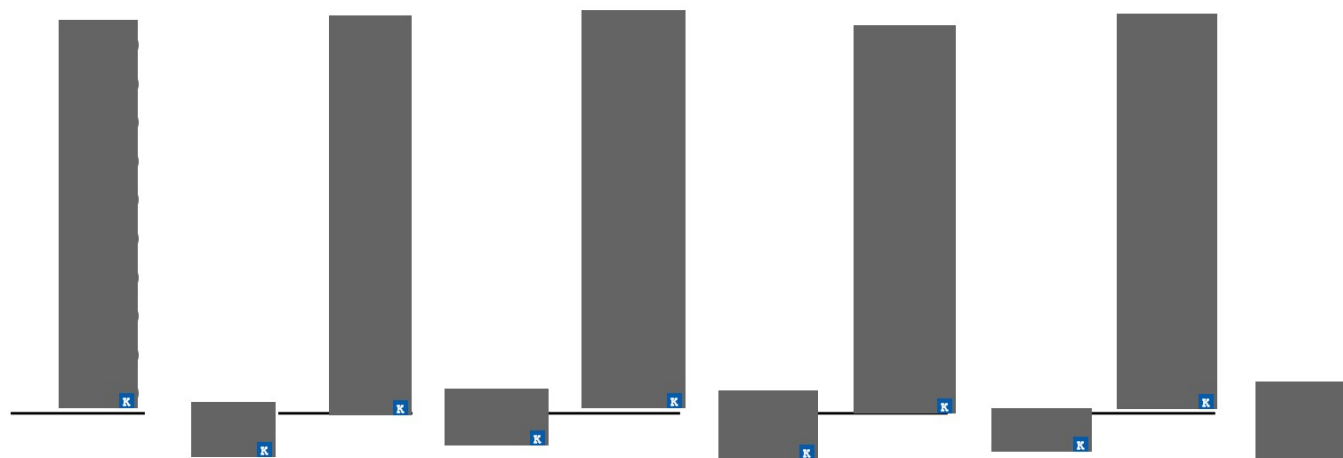

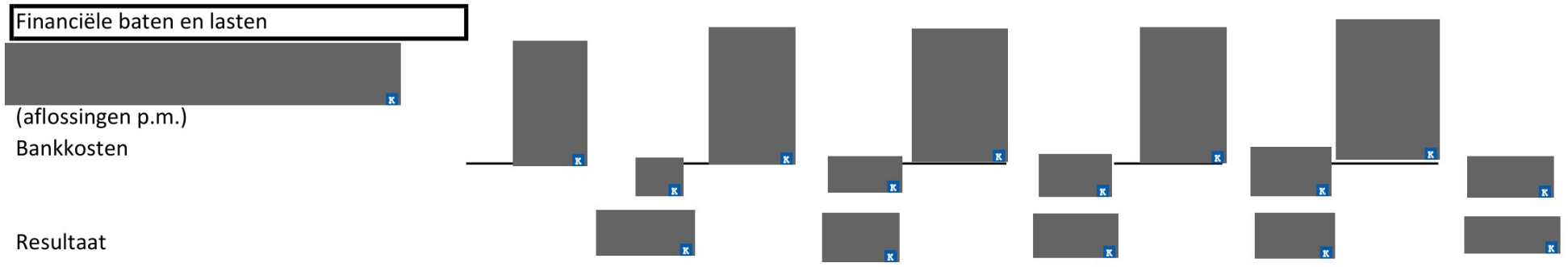

Toelichting grondslagen

In dit document kunt u secties vinden die onleesbaar zijn gemaakt. Deze informatie is achterwege gelaten op basis van de Wet open overheid (Woo). De letter die hierbij is vermeld correspondeert met de bijbehorende grondslag in onderstaand overzicht.

K Art. 5.1 lid 2 sub f

Het belang van de openbaarmaking van deze informatie weegt niet op tegen het belang van de bescherming van andere dan in art. 5.1 lid 1 sub c genoemde concurrentiegevoelige bedrijfs- en fabricagegegevens

A scenic view of a residential street lined with large, mature trees in full bloom. The trees have thick, dark trunks and are covered in white blossoms. In the background, a brick house with a gabled roof and several windows is visible. The scene is set on a bright, sunny day with a clear blue sky. The foreground is a lush green lawn.

DE PEERENHOEVE RUINERWOLD



EVEN
VOORSTELLEN



DR LARIJWEG – RUINERWOLD

- 7km lange karakteristieke boerenlandweg
- Tussen Ruinerwold & Ruinen
- Ca 1400 perenbomen



SINDS 2010

- Landelijke woonwinkel
- Officieel 'Rustpunt'
- Oliebollen kramen
- Houten meubelmakerij
- Buitenkeukens
- Houten Grafkisten
- FlowerPower



EN.....DE SILO



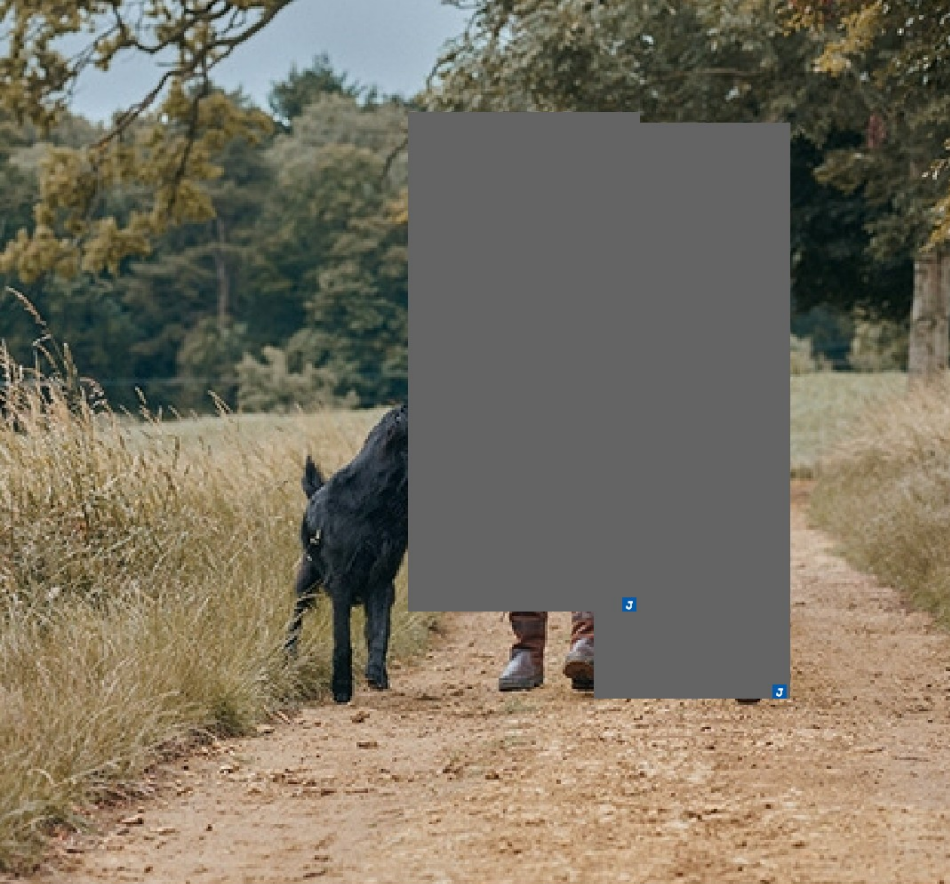

TOEKOMSTDROOM

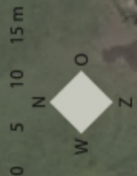

haag 1,50 m (haagbeuk)

10 P voor combinatie auto / trailer
op vlakke grasbegels,
of dubbel parkeren bij minder trailers.

haag 1,25 m (haagbeuk)
in combinatie met hazelaars

13 P

DE PEERENHOEVE



TOEKOMSTBEELD

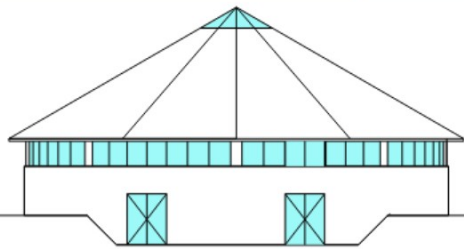

AANZICHT ENTREE

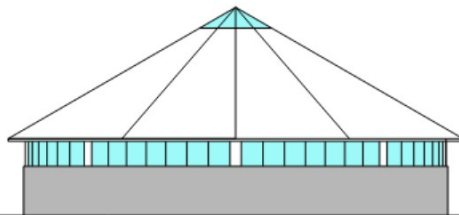

AANZICHT OOSTZIJDE

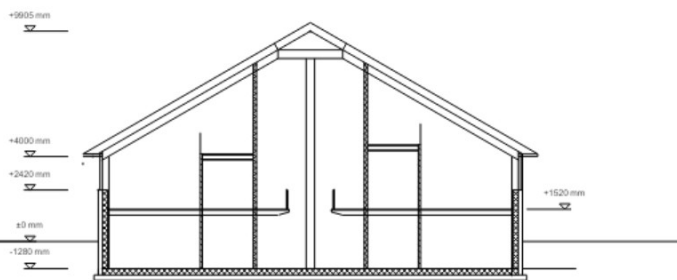

DOORSNEDE



BEGANE GROND

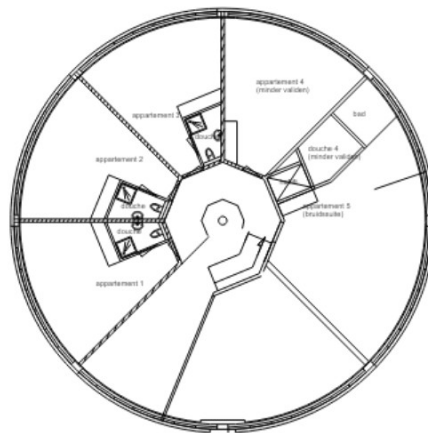







VERDIEPING



ZOLDER

WAT BIEDT DE PEERENHOEVE?

De Silo

-  Vijf appartementen met keukenblok en eigen sanitair, waarvan 1 suite met wellness
-  Geschikt voor mindervaliden (lift)
-  Grote ruimte op begane grond, geschikt als groepsruimte of voor meetings
-  Stallen, Paddock en Paardenbak (óók geschikt voor buitenfeestjes en evenementen!)
-  Landwinkel 'Inouthout'
-  Rustpunt

DE DOELGROEPEN

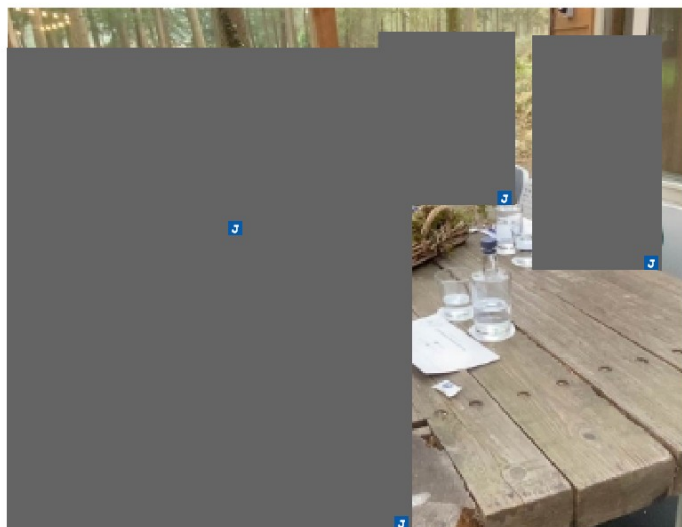



HIPPISCHE DOELGROEP

STIJLZOEKER S





FAMILIE/VRIENDEN



ZAKELIJK



LOKALE INWONERS

PROMOTIE

Online Marketing

-  Google

-  Social Media

-  Derden Channels (origineelovernachten, bijzonderplekje.nl etc)

Pers & PR

-  Hippische wereld

-  Landleven media

-  Uitnodigen van Influencers

-  Nieuwsbrief bestaande klanten (crossover landwinkel)

-  Marketing Drenthe / Drenthe.nl

-  Derden Channels

SAMENWERKING – NOABERSCHAP

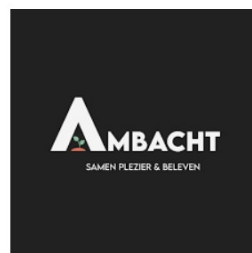

De Drentse Koe
SPEEL- EN IJSBOERDERIJ



de jongens
van Outdoor



ONZE BIJDRAGE AAN VRIJETIJDSECONOMIE DRENTHE

- 🏠 Accommodatie – passend bij groei in vraag naar bijzondere overnachtingslocaties (zie voorbeeld Boomhut XXL)
- 🏠 Accommodatie die past bij het imago van de regio ‘typisch boerenerf in strokenlandschap, plus hippisch karakter van De Wolden’.
- 🏠 Accommodatie die voldoet aan de eisen van de huidige maatschappij. Comfort, stijlvol/luxe/wellness, circulaire bouw.
- 🏠 Het product van De Peerenhoeve sluit aan bij het marketingperspectief 2030 van Marketing Drenthe. Wij dragen bij aan de beleving van Drenthe Oerprovincie, stoer buitenspelen, vertellen van het lokale verhaal.
- 🏠 De Peerenhoeve draagt bij aan de regionale vrijetijdsontwikkeling in regio Ruinerwold, met spin off naar collega ondernemers > impuls voor de vitaliteit/brede welvaart.

DE INVESTERING

	Eigen bijdrage	€	
	Diverse subsidies	€	
	Financiering extern	€	
	LEADER subsidie	€	
	TOTAAL	€	

Toelichting grondslagen

In dit document kunt u secties vinden die onleesbaar zijn gemaakt. Deze informatie is achterwege gelaten op basis van de Wet open overheid (Woo). De letter die hierbij is vermeld correspondeert met de bijbehorende grondslag in onderstaand overzicht.

J Art. 5.1 lid 2 sub e

Het belang van de openbaarmaking van deze informatie weegt niet op tegen het belang van de eerbiediging van de persoonlijke levenssfeer van betrokkenen

K Art. 5.1 lid 2 sub f

Het belang van de openbaarmaking van deze informatie weegt niet op tegen het belang van de bescherming van andere dan in art. 5.1 lid 1 sub c genoemde concurrentiegevoelige bedrijfs- en fabricagegegevens

V.O.F.-contract

1. De heer [redacted] ondernemer, geboren te [redacted] op [redacted]
2. Mevrouw [redacted] geboren te [redacted] op [redacted]

Overwegende dat:

Bovengenoemde partijen zijn overeengekomen ingaande 1 januari 2022 een firma met elkaar aan te gaan.

NAAM, VESTIGINGSPLAATS, DOEL EN DUUR

Artikel 1

1. De vennootschap treedt op onder de naam: " De Perenhoeve Vof" en is gevestigd te Ruinerwold.
2. Exploiteren van De Perenhoeve, verhuur van appartementen voor recreatieve doeleinden en verhuur voor vergaderingen en feesten.

Artikel 2

De vennootschap is aangegaan voor onbepaalde tijd.

INBRENG

Artikel 3

1. Ieder van de vennoten brengt zijn/haar volledige werkkracht in, alsmede zijn/haar kennis, diploma's en vergunningen. Bovendien brengt ieder van hen in hetgeen aan het slot van deze overeenkomst is aangeduid.
2. Aanvullende inbreng kan slechts met medewerking van de medevenoot geschieden.
3. Ieder van de vennoten is voor de helft in het vermogen van de vennootschap gerechtigd.



KAPITAALREKENING EN PRIVEREKENING

Artikel 4

1. Elke vennoot krijgt voor zijn/haar inbreng in geld en/of goederen een vordering op de vennootschap ter grootte van het bedrag of waarde. Hiervoor wordt hij/zij op een kapitaalrekening gecrediteerd.
2. Jaarlijks stellen de vennoten in onderling overleg vast welk deel van ieders winstaandeel wordt toegevoegd aan ieders kapitaalrekening. Overigens wordt elke vennoot voor zijn aandeel in de winst of het verlies over het afgelopen boekjaar op zijn privérekening gecrediteerd of gedebiteerd, zodra het aandeel is vastgesteld.
3. De privé-rekening wordt gedebiteerd voor de krachtens artikel 9 lid 7 opgenomen bedragen

CONCURRENTIE

Artikel 5

1. Een vennoot mag slechts met toestemming van de medevennoot buiten vennootschapsverband activiteiten ontplooiën die direct of indirect concurreren of zouden kunnen concurreren met die van de vennootschap.
2. Het in het vorige lid bepaalde geldt ook voor de activiteiten van de vennoot die, na ontbinding van de vennootschap, de bepaalde activiteiten van de vennootschap niet voortzet. Het bepaalde in lid 1 geldt slechts voor de tijd van vijf jaren na de ontbinding en uitsluitend binnen een straal van tien kilometer vanaf de vestigingsadressen van de onderneming.
3. De vennoot die het in lid 1 bepaalde overtreedt, verbeurt een dadelijk opeisbare boete van éénduizend euro (€ 1.000) voor iedere dag waarop de overtreding plaatsvindt. Onverminderd de boete blijft hij/ zij daarenboven verplicht tot naleving van het in lid 1 bepaalde en tot vergoeding van kosten, schaden en interessen.

Artikel 6

1. Een vennoot kan zijn/haar aandeel in, of rechten op het vermogen van de vennootschap niet vervreemden of bezwaren.

BESTUUR EN VERTEGENWOORDIGING

Artikel 7

1. Elke vennoot is bestuursbevoegd. De vennootschappelijke bestuursregeling prevaleert, ingevolge de aard van de overeenkomst van vennootschap boven die van het huwelijksgoederenregiem.
2. Elke vennoot is bevoegd alle rechtshandelingen namens en voor rekening van de vennootschap te verrichten die redelijkerwijze tot verwezenlijking van het doel dienstig kunnen zijn.
3. In afwijking van lid 2 is de medewerking van beide vennoten vereist voor:
 - a. een rechtshandeling buiten de handelingen als bedoeld in lid 2, waarvan het geldelijk belang een bedrag van tienduizend euro (€ 10.000) overschrijdt, behoudens voorzover deze handelingen de normale overeenkomsten met leveranciers en afnemers van goederen en diensten betreffen;
 - b. koop en verkoop, huur en verhuur, pacht en verpachting, ruiling, verkrijging en vervreemding alsmede bezwaring van onroerende goederen;

- c. geldlening, kredietovereenkomst en borgtocht;
 - d. procesvoering en berusting in rechtsvorderingen;
 - e. dading, schikking arbitrage en de opdracht tot het uitbrengen van een bindend advies;
 - f. arbeidsovereenkomst, haar wijziging en haar beëindiging door opzegging, tenzij het betreft ontslag op staande voet;
 - g. verlening van procuratie en haar intrekking, uitgezonderd ten aanzien van een intrekking in een spoedeisend geval.
4. Iedere vennoot is hoofdelijk voor de verbintenissen van de vennootschap verbonden.

WERKZAAMHEDEN

Artikel 8

1. De vennoten regelen hun vrije dagen en vakanties onderling. Deze beslaan voor elke vennoot ten hoogste vijfentwintig werkdagen per kalenderjaar.
2. Vennoot 1 is verantwoordelijk voor acquisitie, in- en verkoop en beleid, en alle andere voorkomende werkzaamheden. Vennoot 2 is mede verantwoordelijk voor de dagelijkse leiding, administratie en alle voorkomende kantoorwerkzaamheden.
3. Tijdens ziekte behoudt een vennoot zijn/haar recht op zijn/haar aandeel in de winst. Bij arbeidsongeschiktheid ten gevolge van een ongeval waarvoor een derde aansprakelijk is, verliest de betreffende vennoot met onmiddellijke ingang zijn recht op een winstaandeel overeenkomstig de mate van arbeidsongeschiktheid. In dit geval komt de vergoeding voor de extra arbeid van de arbeidsgeschikte vennoot alsmede de kosten van het aantrekken van personeel en het inschakelen van derden en verder alle kosten en schades die voor de arbeidsgeschikte vennoot zullen ontstaan ten laste van de arbeidsongeschikte vennoot.

BOEKJAAR, JAARREKENING, WINST EN VERLIES

Artikel 9

1. Het boekjaar is gelijk aan het kalenderjaar.
2. Jaarlijks wordt een jaarrekening opgemaakt, volgens normen die in het maatschappelijk verkeer als aanvaardbaar worden beschouwd. In verband daarmee wordt in onderling overleg een accountant benoemd.
3. De jaarrekening wordt door de vennoten tezamen vastgesteld binnen 5 maanden na het einde van het boekjaar en ten bewijze daarvan door hen getekend.
Indien binnen drie maanden nadat de jaarrekening ter kennis van de vennoten is gebracht schriftelijk geen bezwaren tegen de jaarrekening zijn aangevoerd, wordt deze geacht te zijn vastgesteld.
4. Aan elke vennoot wordt jaarlijks vergoed een rente over het saldo van zijn/haar kapitaalrekening bij het begin van het boekjaar tenzij gedurende het jaar buitengewone mutaties plaatsvonden, in welk geval van deze regel in onderling overleg wordt afgeweken.
De rente zal worden vastgesteld in onderling overleg tussen de vennoten met inachtneming van de tarieven voor debetrente in het betalingsverkeer. De rente komt ten laste van de vennootschap en wordt geboekt ten gunste van de privé-rekening van de vennoot, zodra zij vastgesteld is.
5. Over het saldo van de privé-rekening wordt geen rente vergoed, noch in mindering gebracht, met dien verstande, dat wel rente verschuldigd wordt over bedragen die zijn opgenomen in strijd met het bepaalde in lid 7 van dit

- artikel.
6. De winsten en verliezen worden, nadat eerst aan beide vennoten een arbeidsbeloning is toegekend, door de vennoten genoten en gedragen bij helfte. Indien de feitelijke situatie in enig jaar daartoe aanleiding geeft, kan in onderling overleg van deze verdeling worden afgeweken.
 7. Jaarlijks stellen de vennoten vast welke bedragen door hen maandelijks ten laste van hun privé-rekening mogen worden opgenomen als voorschotten. Opneming van andere bedragen ten laste van de privé-rekening of de kapitaalrekening mag slechts geschieden in onderling overleg. Opneming als hier bedoeld is niet toegestaan voorzover die de activiteiten van de vennootschap en de financiering daarvan ernstig zou bemoeilijken.
 8. Indien de privé-rekening na vaststelling van de jaarrekening een negatief saldo vertoont, dient dit onverwijld te worden aangezuiverd.

ONTBINDING

Artikel 10

1. De vennootschap wordt ontbonden:
 - a. door een overeenkomst van de vennoten;
 - b. door opzegging door een vennoot, onverminderd het bepaalde in letter e;
 - c. door de dood van een vennoot;
 - d. door faillissement van of aanvraag van surséance van betaling door een vennoot, alsmede ingeval een vennoot het vrije beheer over zijn/haar vermogen verliest, waaronder begrepen onderbe-windstelling van diens vermogen;
 - e. door opzegging door een vennoot indien, gelet op de gedragingen van de andere vennoot, in redelijkheid van hem/haar niet gevergd kan worden dat hij/zij de vennootschap voortzet;
 - f. door opzegging door een vennoot in geval van ziekte van de andere vennoot gedurende een periode langer dan twee jaar, danwel blijvende arbeidsongeschiktheid voor meer dan zeventig procent (70%);
 - g. door echtscheiding of scheiding van tafel en bed van de vennoten;
2. Opzegging als bedoeld in lid 1 letter b moet schriftelijk plaatsvinden tegen het einde van een boekjaar en uiterlijk zes maanden voor dit einde.
Opzegging als bedoeld in lid 1 letter e kan slechts geschieden met inachtneming van een opzegtermijn van drie maanden. Ingeval ziekte die langer heeft geduurd dan twee jaar, danwel blijvende arbeidsongeschiktheid voor meer dan zeventig procent (70%) kan opzegging plaatsvinden met inachtneming van een opzegtermijn van tenminste zes maanden.

Artikel 11

1. Indien de vennootschap ontbonden wordt doordat één van de in artikel 10 lid 1 onder b tot en met e genoemde omstandigheden zich voordoet ten aanzien van één van de vennoten, heeft de andere vennoot - in het geval sub e de opzeggende vennoot - het recht tot voortzetting van de activiteiten van de vennootschap overeenkomstig het in artikel 12 bepaalde.
2. In geval de vennootschap wordt ontbonden door echtscheiding of scheiding van tafel en bed wordt vennoot 1 in de gelegenheid gesteld de onderneming van de vennootschap over te nemen en voort te zetten, echter pas dan als partijen terzake een afkoopsom overeen zijn gekomen. Te dezer zake is het bepaalde in artikel 17 van overeenkomstige toepassing.

VOORTZETTING, OVERNEMING EN VERBLIJVING

Artikel 12

1. De vennoot aan wie het in artikel 11 bedoelde recht op voortzetting toekomt, moet binnen twee maanden na de ontbinding schriftelijk meedelen aan de voormalige medevennoot of diens rechtsopvolgers dat hij/zij van het recht gebruik wil maken, op straffe van verval van het recht.
2. Het recht houdt in om alleen of met anderen de activiteiten van de vennootschap voort te zetten, onder de verplichting (tevens een recht) alle tot het vennootschapsvermogen behorende vermogensbestanddelen over te nemen, zich te laten toedelen of, wat de schulden betreft, voor zijn/haar rekening te nemen en aan de andere vennoot of diens rechtsopvolgers in geld uit te keren de waarde van diens aandeel in dit vermogen.
3. Onder deze vermogensbestanddelen zijn mede begrepen die welke slechts in economische zin in de vennootschap zijn ingebracht, tenzij redelijkheid en billijkheid zich daartegen verzetten.
4. De vennoot, die gebruik maakt van het recht tot voortzetting, kan het recht tot overneming bedoeld in lid 2 vervangen door het recht tot het (vertraagd) verblijven van alle vermogensbestanddelen aan hem/haar, mits een daarop gerichte verklaring gelijktijdig wordt afgelegd met de mededeling, bedoeld in lid 1.
Door die verklaring verblijven alle vermogensbestanddelen aan hem onder soortgelijke verplichtingen als verbonden aan het recht van overneming of op toedeling, zulks met terugwerkende kracht tot één dag na de ontbinding, tenzij partijen in overleg een ander tijdstip kiezen.
5. De vennoot te wiens behoeve een verblijvingsbeding werkt, is onherroepelijk gevolmachtigd de voor de verblijving vereiste levering te verrichten.
6. Verblijving, overneming of toedeling als in dit artikel bedoeld, hebben ingeval de betrokken goederen behoren tot een niet-ontbonden huwelijksgemeenschap, tot gevolg dat die goederen onder het uitsluitend bestuur in de zin van artikel 97 van Boek 1 Burgerlijk Wetboek, van de betrokken verkrijger vallen.

Artikel 13

Ter bepaling van de waarde van het aandeel als bedoeld in artikel 12, wordt een (tussentijdse) jaarrekening opgemaakt naar de toestand op de dag waarop de vennootschap eindigde. Hierbij zullen alle activa (waaronder goodwill) en passiva in aanmerking genomen worden voor de waarde in het economisch verkeer.

Artikel 14

1. De uitkering waartoe de ene vennoot jegens de andere of diens rechtsopvolgers ingevolge artikel 12 lid 2 verplicht is, is onmiddellijk opeisbaar.
2. In afwijking van het in lid 1 bepaalde kan degene die tot uitkering verplicht is wegens gewichtige redenen, gelet op de belangen van beide partijen, verlangen dat het verschuldigde alsmede de wettelijke rente eerst na verloop van een zekere tijd, hetzij ineens, hetzij in termijnen, behoeft te worden voldaan, met dien verstande dat een zodanige uitkering binnen een termijn van vijf jaar na ontbinding geheel betaald en afgelost dient te zijn. In dat geval is de uitkeringsplichtige verplicht zakelijke of persoonlijke zekerheid te stellen voor de voldoening van het verschuldigde.
3. De eerste termijn als in lid 2 bedoeld zal minstens gelijk zijn aan de als gevolg van de ontbinding te betalen inkomstenbelasting.

Artikel 15

Indien na ontbinding geen voortzetting plaatsvindt, wordt de vennootschap ten spoedigste vereffend

door de vennoten of hun rechtverkrijgenden.

ADMINISTRATIE

Artikel 16

1. Alle boeken, bescheiden en andere, ook elektronische dragers van administratieve gegevens van de vennootschap blijven onder de berusting van de vennoot die de activiteiten voortzet.
2. Als geen voortzetting plaatsvindt, wordt de bewaarder aangewezen door partijen of door het lot.
3. De bewaarder is verplicht aan alle belanghebbenden inzage van de in lid 1 genoemde stukken te verlenen en hen toe te staan, voor eigen rekening, hiervan afschriften of uittreksels te maken.

GESCHILLEN

Artikel 17

1. Alle geschillen die terzake van deze vennootschap tussen partijen rijzen worden beslist door één of drie arbiters, die als goede mannen of vrouwen naar billijkheid rechtspreken in hoogste ressort.
2. Een geschil is aanwezig zodra één partij de aanwezigheid hiervan heeft gesteld.
3. De arbiter(s) worden door partijen benoemd in onderling overleg of, bij gebreke van overeenstemming, door de rechter van het kanton waar de vennootschap kantoorhoudt, op verzoek van de meest gereede partij.
4. De arbiters handelen zoveel mogelijk op de wijze als is geregeld in het reglement van het Nederlands Arbitrage Instituut.
5. De arbiters zijn steeds bevoegd hun uitspraak te doen in de vorm van een bindend advies. Zij zijn hiertoe verplicht op het eenparig verzoek van partijen.

SLOTBEPALINGEN

Voorts verklaren de vennoten:

- dat de activiteiten van de vennootschap worden ontplooid vanuit het adres Dokter Larijweg 87 te Ruinerwold onder de naam "De Perenhoeve Vof".
- dat alle kosten betreffende de totstandkoming van de vennootschap, met inbegrip van die van deze akte, voor rekening van de vennootschap zijn.

INBRENG

Tenslotte verklaarden de vennoten dat de vermogensrechtelijke inbreng plaatsvindt:

Door de vennoot sub 1 worden in de vennootschap in juridische zin met toepassing van artikel 17 van de Wet op de inkomstenbelasting 1964 ingebracht alle goederen en eventuele andere activa behorende tot het vermogen van de door hem onder de naam "De Perenhoeve" te Ruinerwold aan de Dokter Larijweg 87 gedreven onderneming, onder verplichting voor de vennootschap voor haar rekening te nemen de tot dat vermogen behorende schulden.

Bedoelde onderneming is ingeschreven in het Handelsregister van de Kamer van Koophandel onder nummer Volgt

De inbreng geschiedt overeenkomstig een per 1 januari 2022 opgemaakte balans waarvan een kopie aan deze akte is vastgehecht.

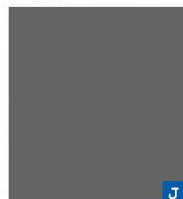

De vennoten verklaarden de inbreng bij deze te aanvaarden.

Aldus overeengekomen te Ruinerwold op 23 oktober 2021

Vennoot 1

Vennoot 2



Toelichting grondslagen

In dit document kunt u secties vinden die onleesbaar zijn gemaakt. Deze informatie is achterwege gelaten op basis van de Wet open overheid (Woo). De letter die hierbij is vermeld correspondeert met de bijbehorende grondslag in onderstaand overzicht.

J Art. 5.1 lid 2 sub e

Het belang van de openbaarmaking van deze informatie weegt niet op tegen het belang van de eerbiediging van de persoonlijke levenssfeer van betrokkenen

c

J

J

J

c

Toelichting grondslagen

In dit document kunt u secties vinden die onleesbaar zijn gemaakt. Deze informatie is achterwege gelaten op basis van de Wet open overheid (Woo). De letter die hierbij is vermeld correspondeert met de bijbehorende grondslag in onderstaand overzicht.

C Art. 5.1 lid 1 sub c

Deze informatie betreft bedrijfs- en fabricagegegevens die vertrouwelijk aan de overheid zijn meegedeeld

J Art. 5.1 lid 2 sub e

Het belang van de openbaarmaking van deze informatie weegt niet op tegen het belang van de eerbiediging van de persoonlijke levenssfeer van betrokkenen



Europees Landbouwfonds voor
Plattelandsontwikkeling. Europa
investert in zijn platteland

Notitie gevolgde werkwijze LAG LEADER Zuidwest Drenthe 2^e openstelling 2021 (12^e van LEADER 2016-2022)

Betreft openstelling:

- Maatregel: LEADER
Code provincie Drenthe: P3DR019210

Inleiding

Gedeputeerde Staten van provincie Drenthe hebben een Adviescommissie LEADER Zuidwest-Drenthe aangesteld. Er is door GS een reglement vastgesteld. Daarin is vastgelegd dat de commissie bestaat uit 11 leden: 7 private leden en 4 publieke leden. De secretaris wordt geleverd door de provincie Drenthe, maar heeft geen stemrecht. Er zijn in totaal dus 10 stemgerechtigde bestuursleden, waarvan 7 privaat en 3 publiek.

De te volgen werkwijze die is vastgesteld is samengevat:

- Ieder lid van de Adviescommissie ontvangt van elke subsidieaanvraag het bijbehorende projectplan met begroting.
- Ieder lid van de Adviescommissie vult per aanvraag een ranking formulier in waarbij per selectie criterium een puntentoekenning op dat criterium wordt gegeven en een onderbouwing.
- Het secretariaat bundelt van alle leden de puntentoekenning en vat de onderbouwing samen. In een vergadering wordt elke aanvraag besproken en vindt uitwisseling van de standpunten van de leden plaats. Gezamenlijk wordt tot een eindoordeel gekomen.
- Wanneer alle aanvragen zijn voorzien van punten volgt de rangschikking inclusief een toelichting met onderbouwing.

Gevolgde werkwijze

Op 1 februari 2015 is de Lokale Actie Groep (LAG) benoemd. De LAG is in deze periode diverse malen bijeen geweest om het proces voor het opstellen en de vaststelling van de Lokale Ontwikkelingsstrategie te doorlopen. De heer C. Hesse is voorzitter van de LAG.

Deze 2^e openstelling was van 10 mei 2021 tot en met 25 oktober 2021. Er zijn 6 geldige inschrijvingen ontvangen voor een in totaal gevraagd subsidiebedrag van € 594.675,-.

Alle commissieleden hebben de voor hen bedoelde projectplannen en begrotingsoverzichten en andere relevante informatie per email ontvangen op 26 oktober 2021. De 10 stemgerechtigde commissieleden hebben de projecten scores gegeven en een onderbouwing opgesteld. Het secretariaat heeft de scores uiterlijk 3 november 2021 retour ontvangen. Vervolgens heeft het secretariaat de scores en onderbouwingen gebundeld en samengevoegd.

In het geval een commissielid belang kan hebben bij een project, stemt deze niet

Het secretariaat heeft de input en beoordeling van de leden van de Adviescommissie verwerkt in een ranking formulier. Het ranking formulier is ter controle op juistheid aan de leden schriftelijk voorgelegd om te checken of men akkoord was met de inhoud. In de vergadering van 16 november 2021 zijn aanvragen en beoordelingen met de LAG besproken. De leden zijn akkoord met het ranking formulier en de onderbouwing zoals beschreven in de toelichting.

Vastlegging proces

Omdat POP3 een Europese subsidiestroom is, dient het proces van de gevolgde werkwijze van de LAG goed vastgelegd te worden.

In deze notitie is vastgelegd hoe wij gehandeld hebben. De uiteindelijke notitie werkwijze zal ook voorgelegd worden aan het bestuur en nadat deze akkoord is bevonden door iedereen zal de voorzitter namens het bestuur deze ondertekenen.

Samenhangende documenten

Direct met deze notitie samenhangende documenten zijn:

- Samenvatting onderbouwing Leader-criteria 2^e openstelling 2021
- Totaaloverzicht van de gegeven punten door de LAG leden

Akkoord namens de LAG,

Getekend door Cees Hesse, voorzitter van de LAG

Plaats : *Ruinen*

Datum:

Handteken



Toelichting grondslagen

In dit document kunt u secties vinden die onleesbaar zijn gemaakt. Deze informatie is achterwege gelaten op basis van de Wet open overheid (Woo). De letter die hierbij is vermeld correspondeert met de bijbehorende grondslag in onderstaand overzicht.

J Art. 5.1 lid 2 sub e

Het belang van de openbaarmaking van deze informatie weegt niet op tegen het belang van de eerbiediging van de persoonlijke levenssfeer van betrokkenen

T

Valt buiten de reikwijdte van het verzoek

Onderwerp: Offerte drinkwateraanvraag
Datum: **14-02-2022**
Geldig tot: **14-04-2022**
Aanvraagnr: **1001713961**
Projectnaam: **De Perenhoeve vof**

Geachte Dhr. 

U heeft een aansluiting bij ons aangevraagd met aanvraagnummer **1001713961**. In deze brief leest u wat de kosten zijn.

Offerte

Op de volgende bladzijde vindt u de offerte voor de eenmalige kosten. Wilt u deze offerte binnen 3 werkdagen ondertekenen en terugsturen naar aansluitingen@wmd.nl. Zo voorkomt u dat de aanvraag vertraging oploopt.

Rekening

Nadat u de ondertekende offerte heeft teruggestuurd, sturen wij binnen 2 weken een rekening naar 'de betaler van de eenmalige aansluitkosten' die u bij de aanvraag heeft opgegeven. Als deze persoon al klant is bij WMD en via automatische incasso betaalt, wordt ook deze rekening automatisch afgeschreven. Na de betaling sturen wij de opdracht naar de partij die het werk uitvoert. Het duurt dan minimaal 5 weken voordat de werkzaamheden starten.

Meer informatie

Heeft u nog vragen? Bel onze medewerkers via telefoonnummer 0592 – 854 300 of mail naar aansluitingen@wmd.nl. Wij helpen u graag op werkdagen van 8.00 tot 16.00 uur.

Met vriendelijke groet,

ir. L.J.W. Hendriks
Directeur
WMD Drinkwater B.V.

WMD Drinkwater B.V. | Lauwers 3 | 9405 BL Assen | 0592-854 550 | Postbus 18 | 9400 AA Assen | info@wmd.nl | www.wmd.nl |
KvK 67731910 | BTW NL8571.53.158.B01 | Rabobank NL58 RABO 0302 8995 53 | ING bank 

Op de diensten, beschikbaarstelling en levering van drinkwater zijn de Algemene Voorwaarden Drinkwater (AVD), de Aansluitvoorwaarden Drinkwater, de Tarievenregeling en het Privacy Statement van toepassing. Deze voorwaarden en regeling kunt u ook gratis opvragen via www.wmd.nl

Onderwerp: Offerte drinkwateraanvraag
Datum: 14-02-2022
Geldig tot: 14-04-2022
Aanvraagnummer: 1001713961
Projectnaam: De Perenhoeve vof

Dit is wat wij u in rekening gaan brengen:

Omschrijving	Aantal	Eenheid	Prijs per eenheid	Totaal
Nieuwe bedrijfsaansluiting 6 m3/uur				
Reductie zelf graven sleuf (solowerk WMD)				
Tot en met 25 meter (inclusief grondwerk en leggen leiding)				
Vanaf 25 meter (inclusief grondwerk en leggen leiding)				
Vergunning Gemeente De Wolden				
Wegkruising asfalt m.b.v. stalen mantelbuis incl. leiding				
Zwenkventiel incl. leveren en plaatsen				

Aanvullende informatie:

- U dient een mantelbuis van 110mm met een straal van 1100mm aan te brengen
- Wij hebben met u afgesproken dat u het grondwerk in eigenbeheer uitvoert
- Het straatwerk wordt niet door ons teruggelegd

Indien akkoord, graag getekend retour naar:

Akkoord aanvrager:

Handtekening

Naam

 aansluitingen@wmd.nl

WMD Drinkwater B.V.

Afd. Aansluitingen

Postbus 18

9400 AA Assen

Datum _____

Toelichting grondslagen

In dit document kunt u secties vinden die onleesbaar zijn gemaakt. Deze informatie is achterwege gelaten op basis van de Wet open overheid (Woo). De letter die hierbij is vermeld correspondeert met de bijbehorende grondslag in onderstaand overzicht.

C Art. 5.1 lid 1 sub c

Deze informatie betreft bedrijfs- en fabricagegegevens die vertrouwelijk aan de overheid zijn meegedeeld

J Art. 5.1 lid 2 sub e

Het belang van de openbaarmaking van deze informatie weegt niet op tegen het belang van de eerbiediging van de persoonlijke levenssfeer van betrokkenen

K Art. 5.1 lid 2 sub f

Het belang van de openbaarmaking van deze informatie weegt niet op tegen het belang van de bescherming van andere dan in art. 5.1 lid 1 sub c genoemde concurrentiegevoelige bedrijfs- en fabricagegegevens



VOOR INKOOPEGEMAK

Offerte nummer : CP028058
Offertedatum : 01-07-2022
Vervaldatum : 31-07-2022
Klantnr : 9308562
Principaalnr :
Behandeld door : J
Leveringsnaam : De Perenhoeve
Offerte naam : De Perenhoeve
Klantverwijzing :

De Perenhoeve
Dokter Larijweg 87
7961 NP RUINERWOLD

Afleveradres
De Perenhoeve
Dokter Larijweg 87
7961 NP RUINERWOLD

2. INFRA Riolering installatie

Artnr	Aantal	Eenheid	Omschrijving	Prijs per eenheid	Kortingspercentage	Bedrag
0552664		1 ST	Plassim PP T-stuk PN16 63mm 3x knel 90			
0552660		1 MT	PE100 Buis riool SDR17 PN10 63x3,8mm z			
0549792		1 ST	DAB POMPPUT PE612 COMPLEET			
0552693		1 MT	PE100 Buis riool SDR17 PN10 63x3,8mm z			
0552666		1 ST	Plassim Overgangskoppeling PN16 63mm x			
0552668		1 ST	Plassim PP Knie PN16 63mm 2x knel 90°			

1. INFRA Drinkwaterinstallatie

Artnr	Aantal	Eenheid	Omschrijving	Prijs per eenheid	Kortingspercentage	Bedrag
0552899		1 ST	Bonfix Schroefbus 42 x 11/2			
0552669		1 ST	Plassim PP Knie PN16 50mm 2x knel 90°			
0552671		1 ST	Plassim PP Knie PN16 32mm 2x knel 90°			
0552673		1 ST	Plassim PP Verloop T-stuk PN16 50x40mm			
0552674		1 ST	Plassim PP Overgangskoppeling PN16 50m			
0552675		1 ST	Plassim PP Overgangskoppeling PN16 32m			
0552676		1 MT	PE40 Buis drinkwater KIWA SDR9 PN6			
0552677		1 MT	PE40 Buis drinkwater KIWA SDR9 PN6			
3329240		1 ST	Raminex terugstroombeveiliging TBE-EA 1" x 1" bu.d.			
3329265		1 ST	Raminex terugstroombeveiliging TBE-EA 1.1/2" x 1.1/2" bu.dr.			
1300284		1 ST	Buis koper hard 42 x 1.5 mm Kiwa/Gastec lengte 5 m			
1300334		1 ST	Buis koper 28 x 1.2 mm Kiwa/Gastec lengte 5 m			
5330485		1 ST	Bonfix schroefbus 35 mm knel x 1.1/4" bi.dr.			
5331186		1 ST	Bonfix kniekoppeling 35 mm knel			
5335146		1 ST	Bonfix kniekoppeling 42 mm knel			
5335112		1 ST	Bonfix T-koppeling 42 mm knel			
5330295		1 ST	Bonfix rechte verloopkoppeling 35 x 22 mm knel			

4. INFRA Drainage installatie

Artnr	Aantal	Eenheid	Omschrijving	Prijs per eenheid	Kortingspercentage	Bedrag
0552678		1 MT	PE Drainagebuis kokosvezel 1000 Mu 80x			
0552679		1 ST	PVC T-stuk 80mm 3x klikmof grijs			
0552680		1 ST	PVC Verloop 100x80mm 2x klikmof grijs			

*** Deze aanbieding geschiedt geheel vrijblijvend en op deze aanbieding zijn onze leveringsvoorwaarden van toepassing. ***





VOOR INKOOPEGEMAK

Offerte nummer : CP028058
Datum : 01-07-2022
Klantnr : 9308562

5. INFRA Elektrische installatie

Artnr	Aantal	Eenheid	Omschrijving	Prijs per eenheid	Kortingspercentage	Bedrag
9880071	1	ST	Eaton schakelaarkast SKH125/4 DMM 125A 4p			
9880063	1	ST	Eaton schakelaarkast SKH63/4 Duco 63A 4p			
9880386	1	ST	Eaton schakelveiligheidskast SLH125/4 125A 4p DMM + 3xgr00 in K463			
9880360	1	ST	Eaton schakelveiligheidskast SLH63/4S 63A 4p DMM + 3xgr00 in K463			
9881715	1	ST	Eaton railkast RG434 270x360 + rails 160/250A			
9884503	1	ST	Eaton eindkap 3 up ur403/4"			
9884206	1	ST	Eaton tussenstuk 2 U420			
9884552	1	ST	Eaton railkoppelklem a70/8			
0552682	1	ST	Eaton AA400 Afstandstuk			
9885625	1	ST	Eaton railaft.kl.am 400			
0552684	1	ST	Eaton AM401 2-V MOERPLAAT			
0552685	1	ST	eaton M6X60 ZESKANTSCHROEF			
0552686	1	ST	eaton M6X40 ZESKANTSCHROEF			
0552687	1	ST	Eaton M6X10 BEVESTIG.SCHROE			
0552688	1	ST	Eaton KOPPELSTRIP 2XLANG+3XKORT+10XM6			
0552689	1	ST	Eaton DRAADVERB.SET 35MM2			
9885526	1	SL	Eaton muurmontageset			
9884271	1	ST	Eaton einddeksel 3 pc UE403			
0552690	1	ST	Eaton KABELINVOERING EG404/180 1XKLEM			
9880360	1	ST	Eaton schakelveiligheidskast SLH63/4S 63A 4p DMM + 3xgr00 in K463			
9630757	1	ST	JMV aardelektrode koper 12.5 mm 300 cm			
9630807	1	ST	JMV koppeling aardelektrode 12.5 mm messing			
9880360	1	ST	Eaton schakelveiligheidskast SLH63/4S 63A 4p DMM + 3xgr00 in K463			
9004789	1	ST	ETI mespatroon NH00-25A gG 416800007			
0553062	1	ST	ETI ZEKERING 500V NH00 40A C Gg			
9008152	1	ST	ETI mespatroon NH00-63A gG 416800012			
0553063	1	ST	KLAUKE KABELSCHOEN BLANK 35/M8			
0553064	1	ST	KIAUKE KABELSCHOEN BLANK 95/M10			
0553067	1	ST	AARDRAIL+BOUTEN 125A 1M 40 x M8			
0553061	10	KG	KOPERDRAAD VERTIND 50MM2 10kg			
0553075	1	MT	VG-YMvKas 4X95 mm 0,6/1 kV Dca-s2,d2,			
0553077	1	MT	VG-YMvKas 4X35 mm 0,6/1 kV Dca-s2,d2			
0553068	1	MT	VG-YMvKas/1000 Dca -D- gy# 4x16/16 mm2			

6. Elektrische installatie Appartementen

Artnr	Aantal	Eenheid	Omschrijving	Prijs per eenheid	Kortingspercentage	Bedrag
0553079	1	ST	Hager 3-gr HS, 2 x ALS 30 mA +F+T, 1-f			
9340043	1	ST	Berker wipchakelaar wissel 1-voudig			
9367343	1	ST	Berker S.1/B.3/B.7 bedieningswip 1-voudig wit			
9367095	1	ST	Berker S.1/B.3/B.7 centraalplaat UAE-contactdoos 2-voudig wit			

Deze aanbieding geschiedt geheel vrijblijvend en op deze aanbieding zijn onze leveringsvoorwaarden van toepassing.





VOOR INKOOPEGEMAK

Offerte nummer : CP028058
Datum : 01-07-2022
Klantnr : 9308562

6. Elektrische installatie Appartementen vervolg

Artnr	Aantal	Eenheid	Omschrijving	Prijs per eenheid	Kortingspercentage	Bedrag
9368853	1	ST	Berker S.1/B.3/B.7 wandcontactdoos+ra 1-voudig z/klem wit			
9365834	1	ST	Berker S.1 afdekraam 1-voudig wit			
9265661	1	ST	JMV blokaftakklem type G 1x25+4x6mm2			
9264532	1	ST	JMV aardklem 21-22 mm uni 1/2"			
9636028	1	RL	JMV aardingsmat verzinkt 50 x 50 mm H = 1 m rol 25 m			
9630492	1	KG	Aarddraad vertind koper 6 mm2 rol 5 kg			
1300003	1	RL	Aarddraad vertind koper 16 mm2 rol 10 kg			
9630757	1	ST	JMV aardelektrode koper 12.5 mm 300 cm			
9630856	1	ST	JMV aardklem met 1 bout tbv aardelektrode 12.5 mm koper			
9276189	1	ST	Kroonklemstrook 12p. 6 mm2 wit			
9270034	1	DS	Wago lasklem max. 2,5 mm transp/gl 5 draads doos 100 stuks			
9269960	1	DS	Wago verbindingsklem max. 4 mm2 met hendel 3-voudig doos 50 stuks			
9574658	1	ST	Astro einddoos R/TV inbouw GUT15D kabelkeur			
9034760	1	ST	Dynamic COAX flex buis 16 mm 1 x 75 Ohm rol 100 m			
9034745	1	ST	Dynamic UTP flex buis 16 mm 1 x Cat.6 rol 100 m			
9011826	1	RL	Donne installatiedraad VD Eca 1.5 mm2 rol 100 m zwart			
9011842	1	RL	Donne installatiedraad VD Eca 2.5 mm2 rol 100 m bruin			
9011859	1	RL	Donne installatiedraad VD Eca 2.5 mm2 rol 100 m groen/geel			
9011834	1	RL	Donne installatiedraad VD Eca 2.5 mm2 rol 100 m blauw			
9211707	1	ST	Pipelife Installatiebuis pvc 16 mm 5/8" creme LowFriction lengte 4 m			
9211723	1	ST	Pipelife Installatiebuis pvc 19 mm 3/4" creme LowFriction lengte 4 m			
9212184	1	ST	Dyka sok pvc creme conisch 16 mm 5/8"			
9212192	1	ST	Dyka sok pvc creme conisch 19 mm 3/4"			
9273046	1	DS	Mepac keg voor buisbevestiging transparant 100 stuks			
9211772	1	RL	Installatiebuis Highspeed flexibel pvc 16 mm 5/8" rol 100 m creme			
9272865	1	DS	Mepac spijkerclip 16-19 mm grijs 100 stuks			
4551222	1	DS	Woodies houtschroef Torx-20 pvk verz. 4.0 x 40 mm 200 stuks voldraad			
4180303	1	DS	Metaalschroef DIN 963 pvk sleuf verz. M3 x 50 mm 200 stuks			
4613782	1	DS	Fischer DuoPower plug 6 x 30 mm 100 stuks			

Deze aanbieding geschiedt geheel vrijblijvend en op deze aanbieding zijn onze leveringsvoorwaarden van toepassing.





VOOR INKOOPGEMAK

Offerte nummer : CP028058
Datum : 01-07-2022
Klantnr : 9308562

6. Elektrische installatie Appartementen vervolg

Artnr	Aantal	Eenheid	Omschrijving	Prijs per eenheid	Kortingspercentage	Bedrag
9320185		1 ST	ABB Hafobox hollewanddoos HW52-F 2x 16/19-20 mm 76 50 mm			
9324245		1 ST	ABB Hafobox montagesteun voor hollewanddoos HW50			
9226754		1 ST	ABB Hafobox centraaldoos vierkant 55mm 2-vlaks 8 invoeringen 16 mm			
9227075		1 ST	ABB Hafobox centraaldoosdeksel vierkant met haak en kroonsteen			
9217209		1 ST	ABB Hafobox universele lasdoos met 8 invoeren 16 mm 3611			
9217258		1 ST	ABB Hafobox deksel met 2-voudige WCD+RA voor universele lasdoos 3611			

7. Elektrische installatie Keuken

Artnr	Aantal	Eenheid	Omschrijving	Prijs per eenheid	Kortingspercentage	Bedrag
9340043		1 ST	Berker wipchakelaar wissel 1-voudig			
9367343		1 ST	Berker S.1/B.3/B.7 bedieningswip 1-voudig wit			
9368853		1 ST	Berker S.1/B.3/B.7 wandcontactdoos+ra 1-voudig z/klem wit			
9365834		1 ST	Berker S.1 afdekraam 1-voudig wit			
0553069		1 ST	Hager 9-groepenver.HS,HACO/HACO, 3-fas			
9011826		1 RL	Donne installatiedraad VD Eca 1.5 mm2 rol 100 m zwart			
9011842		1 RL	Donne installatiedraad VD Eca 2.5 mm2 rol 100 m bruin			
9011859		1 RL	Donne installatiedraad VD Eca 2.5 mm2 rol 100 m groen/geel			
9011834		1 RL	Donne installatiedraad VD Eca 2.5 mm2 rol 100 m blauw			
9211723		1 ST	Pipelife Installatiebuis pvc 19 mm 3/4" creme LowFriction lengte 4 m			
9212192		1 ST	Dyka sok pvc creme conisch 19 mm 3/4"			
9273012		1 DS	JMV flexbuis spijkerclip 16-19 mm grijs 100 stuks			
4551222		1 DS	Woodies houtschroef Torx-20 pvk verz. 4.0 x 40 mm 200 stuks voldraad			
4613782		1 DS	Fischer DuoPower plug 6 x 30 mm 100 stuks			
9324609		1 ST	Attema hollewanddoos UHW50 2 x 16 mm 50 mm			
9323668		1 ST	ABB Hafobox inbouwdoos perilex 83 mm 19 mm			
9226754		1 ST	ABB Hafobox centraaldoos vierkant 55mm 2-vlaks 8 invoeringen 16 mm			
9227075		1 ST	ABB Hafobox centraaldoosdeksel vierkant met haak en kroonsteen			

Deze aanbieding geschiedt geheel vrijblijvend en op deze aanbieding zijn onze leveringsvoorwaarden van toepassing.





VOOR INKOOPGEMAK

Offerte nummer : CP028058
Datum : 01-07-2022
Klantnr : 9308562

7. Elektrische installatie

Keuken vervolg

Artnr	Aantal	Eenheid	Omschrijving	Prijs per eenheid	Kortingspercentage	Bedrag
9380619		1 ST	ABL Sursum perilex wandcontactdoos 16A inbouw creme			
9540048		1 ST	Q-link Perilex stekker haaks 16A			

8. Elektrische installatie Groeps Accomodatie

Artnr	Aantal	Eenheid	Omschrijving	Prijs per eenheid	Kortingspercentage	Bedrag
8660904		1 ST	Klemko LED-draaidimmer DIM-UNI-1-200LT inbouw			
9366394		1 ST	Berker S.1/B.3/B.7 centraalplaat draaidimmer wit			
9367095		1 ST	Berker S.1/B.3/B.7 centraalplaat UAE-contactdoos 2-voudig wit			
9365834		1 ST	Berker S.1 afdekraam 1-voudig wit			
9368853		1 ST	Berker S.1/B.3/B.7 wandcontactdoos+ra 1-voudig z/klem wit			
0553080		1 ST	Hager 3-gr Hs,ALS 30 mA/HACO/direct,1f			
9011826		1 RL	Donne installatiedraad VD Eca 1.5 mm2 rol 100 m zwart			
9011842		1 RL	Donne installatiedraad VD Eca 2.5 mm2 rol 100 m bruin			
9011859		1 RL	Donne installatiedraad VD Eca 2.5 mm2 rol 100 m groen/geel			
9011834		1 RL	Donne installatiedraad VD Eca 2.5 mm2 rol 100 m blauw			
9211723		1 ST	Pipelife Installatiebuis pvc 19 mm 3/4" creme LowFriction lengte 4 m			
9212192		1 ST	Dyka sok pvc creme conisch 19 mm 3/4"			
9273046		1 DS	Mepac keg voor buisbevestiging transparant 100 stuks			
9272931		1 ST	Mepac spijkerclip 16-19 mm duo transparant 100 stuks			
4613782		1 DS	Fischer DuoPower plug 6 x 30 mm 100 stuks			
9320185		1 ST	ABB Hafobox hollewanddoos HW52-F 2x 16/19-20 mm 76 50 mm			
9226754		1 ST	ABB Hafobox centraaldoos vierkant 55mm 2-vlaks 8 invoeringen 16 mm			
9227075		1 ST	ABB Hafobox centraaldoosdeksel vierkant met haak en kroonsteen			
9269937		1 DS	Wago verbindingsklem max. 6 mm2 met hendel 3-voudig doos 30 stuks			
9217209		1 ST	ABB Hafobox universele lasdoos met 8 invoeren 16 mm 3611			
9217258		1 ST	ABB Hafobox deksel met 2-voudige WCD+RA voor universele lasdoos 3611			

Deze aanbieding geschiedt geheel vrijblijvend en op deze aanbieding zijn onze leveringsvoorwaarden van toepassing.

1 NE

Pagina 5 van 12

- Bezoek www.vihamij.nl voor ons actuele filiaaloverzicht-

Op onze verkopen en aanbiedingen zijn van toepassing de Algemene Verkoop- en Leveringsvoorwaarden van Vihamij Handel B.V. zoals gedeponereerd bij de Kamer van Koophandel Arnhem d.d. 12 oktober 2012. Uitdrukkelijk worden andersluidende voorwaarden afgewezen. Handelregister Centraal Gelderland nr. 09092309.





VOOR INKOOPEGEMAK

Offerte nummer : CP028058
Datum : 01-07-2022
Klantnr : 9308562

10. Elektrische installatie Kelder techn. ruimte

Artnr	Aantal	Eenheid	Omschrijving	Prijs per eenheid	Kortingspercentage	Bedrag
9325747		1 ST	Berker W.1 +behuizing schakelaar 1-voudig wissel grijs			
9326067		1 ST	Berker W.1 +behuizing wandcontactdoos+ra 2-voudig vert.grijs			
9046756		1 RL	Donne grondkabel VO-YMvka/1000 Dca 4 x 2.5 mm2 rol 100 m			
9034372		1 RL	Donne installatiekabel YMvK/1000 Dca 3 G 2.5 mm2 rol 100 m			
9270752		1 ST	Attema kabeldoos AK1 met 3 wartels M20 IP65			
9799891		1 ST	Gewiss CEE opbouw wandcontactdoos 4P 16A 400V rood IP44			
0553087		1 ST	Hager 12-gr HS,3xALS 2-polig 30 mA,3f			
0553088		1 MT	Hager BA6, bedr.kan + dek15x15 grijs			
0553090		1 ST	CM558051 LEG OPHANGBEUGEL			
0553091		1 ST	CM350569 LEG KLEMKOPPELING CE25 ZNMG			

11. Noodverlichting installatie

Artnr	Aantal	Eenheid	Omschrijving	Prijs per eenheid	Kortingspercentage	Bedrag
9651043		1 ST	Awex Exit noodverlichtingsarmatuur 3W LED continu IPC AT IP65			

Toeslag Verwijderings bijdrage

12. Riolering installatie Appartementen

Artnr	Aantal	Eenheid	Omschrijving	Prijs per eenheid	Kortingspercentage	Bedrag
1305630		1 ST	Omniplast afvoerbuisc pvc 3-laags 110 mm grijs lengte 4 m			
1305788		1 ST	Omniplast afvoerbuisc pvc 3-laags 50 mm grijs lengte 5 m			
3778628		1 ST	Wadal PVC lijmmof 50 mm			
3778727		1 ST	Wadal PVC lijmmof 110 mm			
3779444		1 ST	Wadal PVC bocht 45° 50 mm mof/spie			
3778149		1 ST	Wadal PVC bocht 45° 110 mm mof/spie			
3778222		1 ST	Wadal PVC bocht 88° 50 mm mof/mof			
3779196		1 ST	Wadal PVC bocht 88° 110 mm mof/mof			
3778321		1 ST	Wadal PVC T-stuk 45° 50 mm 3mof			
3778651		1 ST	Wadal PVC T-stuk 88° 110 mm 3mof			
3778586		1 ST	Wadal PVC inzetverlooping excentrisch 110 x 50 mm			
3778594		1 ST	Wadal PVC inzetverlooping excentrisch 110 x 75 mm			
3779063		1 ST	Wadal PVC eindstuk met schroefdeksel 110 mm			
3778966		1 ST	Wadal PVC expansiestuk 2-delig 110 mm			
4037578		1 ST	FIS stokeind M8 x 80 mm T-25 verzinkt			

Deze aanbieding geschiedt geheel vrijblijvend en op deze aanbieding zijn onze leveringsvoorwaarden van toepassing.





VOOR INKOOPEGEMAK

Offerte nummer : CP028058
Datum : 01-07-2022
Klantnr : 9308562

12. Riolering installatie Appartementen vervolg

Artnr	Aantal	Eenheid	Omschrijving	Prijs per eenheid	Kortingspercentage	Bedrag
5849724		1 ST	Walraven BIS beugel B zonder pen/nok pvc 110 mm grijs			
5849450		1 ST	Walraven BIS klemnok M8 v.beugels 130/137			
5849708		1 ST	Walraven BIS beugel B zonder pen/nok pvc 50 mm grijs			
2283877		1 ST	De Beer sifon 40 mm abs univ. grijs			
2283794		1 ST	McAlpine universeelsifon met wma 1.1/2" x 40mm KOMO			
2133775		1 ST	Dynamic Way douchegoot rvs 800 x 70 mm zijuitl. 40mm met rooster			
3742988		1 ST	Griffon pvc-lijm T-88 blik 5 liter			
3742921		1 ST	Griffon pvc-lijm RU-22 Komo pot 1 liter			
4180121		1 DS	Houtdraadbout DIN 571 verz. 8 x 80 mm 50 stuks			

13. Riolering installatie Keuken en toiletten

Artnr	Aantal	Eenheid	Omschrijving	Prijs per eenheid	Kortingspercentage	Bedrag
1305630		1 ST	Omnoplast afvoerbuis pvc 3-laags 110 mm grijs lengte 4 m			
1305788		1 ST	Omnoplast afvoerbuis pvc 3-laags 50 mm grijs lengte 5 m			
3779444		1 ST	Wadal PVC bocht 45° 50 mm mof/spie			
3778149		1 ST	Wadal PVC bocht 45° 110 mm mof/spie			
3778222		1 ST	Wadal PVC bocht 88° 50 mm mof/mof			
3779196		1 ST	Wadal PVC bocht 88° 110 mm mof/mof			
3778073		1 ST	Wadal PVC T-stuk 45° 110 mm 3mof			
3778586		1 ST	Wadal PVC inzetverloopring excentrisch 110 x 50 mm			
2065076		1 ZK	Rubber manchet 50 x 40 mm zwart			
5849724		1 ST	Walraven BIS beugel B zonder pen/nok pvc 110 mm grijs			
5849708		1 ST	Walraven BIS beugel B zonder pen/nok pvc 50 mm grijs			
5849450		1 ST	Walraven BIS klemnok M8 v.beugels 130/137			
2283877		1 ST	De Beer sifon 40 mm abs univ. grijs			
3742954		1 ST	Griffon pvc-lijm T-88 pot 1 liter			

14. Drinkwater installatie Appartementen

Artnr	Aantal	Eenheid	Omschrijving	Prijs per eenheid	Kortingspercentage	Bedrag
8713844		1 ST	Daalderop keukenboiler Close-in 10 liter 2200W			
8714297		1 ST	Daalderop boiler aansluitset			
2331619		1 ST	Schell Comfort hoekregelkraan met rozet 1/2" zd x 10 mm chrom			

Deze aanbieding geschiedt geheel vrijblijvend en op deze aanbieding zijn onze leveringsvoorwaarden van toepassing.





VOOR INKOOPEGEMAK

Offerte nummer : CP028058
Datum : 01-07-2022
Klantnr : 9308562

14. Drinkwater installatie

Appartementen vervolg

Artnr	Aantal	Eenheid	Omschrijving	Prijs per eenheid	Kortingspercentage	Bedrag
3411600		1 ST	Proflex flexibele slang DN08 15 mm knel x 1/2" bi.dr. L= 30 cm			53,87
3593316		1 ZK	Bonfix kogelstopkraan met tapgat 15 x 15 mm knel			36,16
3329067		1 ST	VSH beluchterkraan met keerklep Premium-knop mess./chr. 1/2" x 3/4"			144,51
3715604		1 ST	KeKelit Kelox buis geïsoleerd 6 mm 16 x 2 mm rol 50 m rood			240,24
3715596		1 ST	KeKelit Kelox buis geïsoleerd 6 mm 16 x 2 mm rol 50 m blauw			160,16
3722584		1 ST	Tigris K5 rechte koppeling 16 mm pers			37,41
3724309		1 ST	Tigris M5 rechte koppeling 20 x 18 mm pers Cu			228,19
3722162		1 ST	Tigris K5 kniestuk 90° 16 mm pers			58,80
3722691		1 ST	Tigris K5 T-stuk 16 mm pers			141,24
3724911		1 ST	Tigris M5 beugel met 2x muurplaat 16 mm x 1/2"			244,85
3723129		1 ST	Tigris M5 muurplaat 16 mm pers x 1/2" bi.dr.			31,16
2066488		1 ST	Bonfix bouwstop 3/8" + 1/2" + 3/4" rood en blauw			45,40
3724184		1 ST	Tigris M5 radiatoraansluitknie 16 mm pers L = 300 mm			11,07

15. Drinkwater installatie Keuken en Toiletten

Artnr	Aantal	Eenheid	Omschrijving	Prijs per eenheid	Kortingspercentage	Bedrag
3715604		1 ST	KeKelit Kelox buis geïsoleerd 6 mm 16 x 2 mm rol 50 m rood		45,00	160,16
3715596		1 ST	KeKelit Kelox buis geïsoleerd 6 mm 16 x 2 mm rol 50 m blauw		45,00	80,08
3722691		1 ST	Tigris K5 T-stuk 16 mm pers		53,00	28,25
3508314		1 ST	Bonfix insert-knelset 16 x 15 mm knel 2 stuks		60,00	35,78
3723129		1 ST	Tigris M5 muurplaat 16 mm pers x 1/2" bi.dr.		53,00	62,32
3722584		1 ST	Tigris K5 rechte koppeling 16 mm pers		53,00	14,96
3725538		1 ST	Tigris M1 overgangskoppeling 16 mm pers x 15 mm Cu		53,00	4,48
3725710		1 ST	Tigris M1 overgangskoppeling 16 mm pers x 1/2" bu.dr.		53,00	27,45
3726155		1 ST	Tigris K1 T-stuk 20 x 16 x 20 mm pers		53,00	16,50
3724911		1 ST	Tigris M5 beugel met 2x muurplaat 16 mm x 1/2"		53,00	65,29
3722162		1 ST	Tigris K5 kniestuk 90° 16 mm pers		53,00	19,60
3722600		1 ST	Tigris K5 rechte koppeling 20 x 16 mm pers		53,00	12,92
3722998		1 ST	Tigris M5 overgangsknie 90° 16 mm pers x 15 mm Cu		53,00	88,97

Deze aanbieding geschiedt geheel vrijblijvend en op deze aanbieding zijn onze leveringsvoorwaarden van toepassing.





VOOR INKOOPEGEMAK

Offerte nummer : CP028058
Datum : 01-07-2022
Klantnr : 9308562

15. Drinkwater installatie Keuken en Toiletten vervolg

Artnr	Aantal	Eenheid	Omschrijving
2066488		1 ST	Bonfix bouwstop 3/8" + 1/2" + 3/4" rood en blauw
3411600		1 ST	Proflex flexibele slang DN08 15 mm knel x 1/2" bi.dr. L= 30 cm
2331619		1 ST	Schell Comfort hoekregelkraan met rozet 1/2" zd x 10 mm chrom
3593324		1 ZK	Bonfix kogelstopkraan met taggat 22 x 22 mm knel
3329067		1 ST	VSH beluchterkraan met keerklep Premium-knop mess./chr. 1/2" x 3/4"
8713885		1 ST	Daalderop keukenboiler Close-in 15 liter 2200W
8714297		1 ST	Daalderop boiler aansluitset

Prijs per eenheid

Kortingspercentage

Bedrag

16. Drinkwater installatie Voedingen met buffervat kelder

Artnr	Aantal	Eenheid	Omschrijving
0552170	1	1 ST	Grundfos Drukverh. Hydro CMBE 3-3

Prijs per eenheid

Kortingspercentage

Bedrag

17. Ventilatie installatie Appartementen

Artnr	Aantal	Eenheid	Omschrijving
9621640		1 ST	Itho alles-in-1-ventilatiepakket CVE S geïnt. RV en RFT auto
5127287		1 ST	R-vent flexibele slang XFF 2-laags alum. 133 mm L = 10 m
8813461		1 ST	Snelsluitlangklem rvs 60-175 mm
5657408		1 ST	Burgerhout Megavent ventilatie dakdoorvoer knst 125 mm zwart
5658992		1 ST	Burgerhout scharnierkap PP F 140 mm 25-45° zwart
5652425		1 PR	Burgerhout dakbeschotplaat verz. 126 mm 2 stuks
5659628		1 ST	Burgerhout plakplaat rond alum. 138 mm
5652573		1 ST	Burgerhout dakbeschotbeugel verz. 131 mm
5123054		1 ST	R-vent ventilatiepijp SSPB 125 mm lengte 3 m
9623919		1 ST	R-vent terugslagklep XCAR 125 mm

Prijs per eenheid

Kortingspercentage

Bedrag

18. Ventilatie installatie Keuken, Toiletten en Groepsacc.

Artnr	Aantal	Eenheid	Omschrijving
9621830		1 ST	Itho WTW-unit 300 met perilex stekker
9340514		1 ST	Berker 3-standenschakelaar zonder nulstand
9360355		1 ST	Berker S.1/B/3/B.7 centraalplaat 3-standenschakelaar z.0 wit
5123179		1 ST	R-vent ventilatiepijp SSPB 180 mm lengte 6 m

Prijs per eenheid

Kortingspercentage

Bedrag

Deze aanbieding geschiedt geheel vrijblijvend en op deze aanbieding zijn onze leveringsvoorwaarden van toepassing.





VOOR INKOOPEGEMAK

Offerte nummer : CP028058
Datum : 01-07-2022
Klantnr : 9308562

18. Ventilatie installatie

Keuken, Toiletten en

Groepsacc. vervolg

Artnr	Aantal	Eenheid	Omschrijving	Prijs per eenheid	Kortingspercentage	Bedrag
5127550		1 ST	R-vent Safe gladde bocht 90° SBDS 180 mm			
5127469		1 ST	R-vent Safe gladde bocht 45° SBDS 180 mm			
5130273		1 ST	R-vent Safe T-stuk 90° STCPDS 180-150 mm			
5128079		1 ST	R-vent Safe buisverbindingssok SNPDS 180 mm			
5735501		1 ST	Rofix luchtkanaalbeugel met rubber inlage M8/M10 180 mm			
5122288		1 ST	R-vent afzuigventiel XEVEF kunststof 150-160 mm			
5127287		1 ST	R-vent flexibele slang XFF 2-laags alum. 133 mm L = 10 m			
0552194		1 ST	slangklem 50-370mm			
6629430		1 ST	Nedco WTW geveldoorvoer alum. 180 mm m/grofmazig gaas zwart			

9. Elektrische installatie Voedingen

Artnr	Aantal	Eenheid	Omschrijving	Prijs per eenheid	Kortingspercentage	Bedrag
9034422		1 MT	Donne installatiekabel YMvK/1000 Dca 5 G 6 mm2 (/m)			
0553081		1 ST	Hager VERDELER 550X650X161 QS 96MOD			
0553082		1 ST	Hager verdeelklem 4-p 125 A 2 x 35 mm2			
0553083		1 ST	Hager KAMRAIL 24M 3P+N 63A AUT1P+N			
0553084		1 ST	Hager ALS 4-polig 40 A 300 mA klasse A			
0553085		1 ST	Hager IA 3p+N 16 A C-kar 6 kA			
0553086		1 ST	Hager IA 3p+N 32 A C-kar 6 kA			

19. Vloerverwarming installatie met regeling

Artnr	Aantal	Eenheid	Omschrijving	Prijs per eenheid	Kortingspercentage	Bedrag
5757968		1 ST	Robot Standaard PRO verdeelunit 15-groeps Wilo			
5765128		1 RL	RobotFloor vloerverwarmingsbuis 5-laags PE-RT 16 x 2 mm rol 600 m			
5838800		1 RL	Gena Silver Roll Plus vloerisolatie 3 mm 24 m2 rol 1.2 x 20 m			
5739453		1 RL	Gena Climasol randisolatie zelfklevend 150 x 8 mm rol 25 m			
4959250		1 ST	Betontoevoegmiddel fles 1 liter			
1508936		1 SL	Verpakkingstape PP transp 50 mm rol 66 m 6 stuks			
5763495		1 ST	Robot tackerbeugels 35 mm 15-20 mm zwart 1000 stuks			
5640644		1 ST	Honeywell bedrade zone-/vloerverwarmingsregelaar HCE20			

Deze aanbieding geschiedt geheel vrijblijvend en op deze aanbieding zijn onze leveringsvoorwaarden van toepassing.





VOOR INKOOPEGEMAK

Offerte nummer : CP028058
Datum : 01-07-2022
Klantnr : 9308562

19.Vloerverwarming installatie met regeling vervolg

Artnr	Aantal	Eenheid	Omschrijving
5640925		1 ST	Honeywell Round kamerthermostaat Modulation Heat/Cool 24V
5640677		1 ST	Honeywell thermische motor M30 x 1,5 230V NC
5763560		1 ST	Robot buisadapter 16 x 2 mm Euroconus
5766332		1 ST	Robot vloerbocht 14-18 mm per 2 st

Prijs per eenheid

Kortingspercentage

Bedrag

23.Brandslangen en poederblus installatie

Artnr	Aantal	Eenheid	Omschrijving
3381084		1 ST	Ajax Varigrip basic haspelkast 790 x 790 x 185 mm wit
3380482		1 ST	Ajax Euro brandslang haspel 600 x 136 mm 3/4" 25 m
3380524		1 ST	Ajax muurmontageset vast voor Euro slanghaspel
3380219		1 ST	Ajax poederblusser type GP12 brandklasse A,B,C
3380706		1 ST	Ajax bord pictogram brandblusser 200 x 200 mm
9568882		1 ST	Ajax blusdeken 1.1 x 1.1 m
9568148		1 ST	EI rookmelder Ei146 optisch 230/9V 1 jaar

Prijs per eenheid

Kortingspercentage

Bedrag

TOTALEN PER POST

- 2.INFRA Riolering installatie
- 1.INFRA Drinkwaterinstallatie
- 4.INFRA Drainage installatie
- 5.INFRA Elektrische installatie
- 6.Elektrische installatie Appartementen
- 7.Elektrische installatie Keuken
- 8.Elektrische installatie Groeps Accomodatie
- 10.Elektrische installatie Kelder techn. ruimte
- 11.Noodverlichting installatie
- 12.Riolering installatie Appartementen
- 13.Riolering installatie Keuken en toiletten
- 14.Drinkwater installatie Appartementen
- 15.Drinkwater installatie Keuken en Toiletten
- 16.Drinkwater installatie Voedingen met buffervat kelder
- 17.Ventilatie installatie Appartementen
- 18.Ventilatie installatie Keuken, Toiletten en Groepsacc.
- 9.Elektrische installatie Voedingen
- 19.Vloerverwarming installatie met regeling

Deze aanbieding geschiedt geheel vrijblijvend en op deze aanbieding zijn onze leveringsvoorwaarden van toepassing.





VOOR INKOOPGEMAK

Offerte nummer : CP028058
Datum : 01-07-2022
Klantnr : 9308562

23.Brandslangen en poederblus installatie

Totaal goederen bedrag:
Toeslagen:
BTW:
Totaal incl BTW:

=
=

Deze aanbieding geschiedt geheel vrijblijvend en op deze aanbieding zijn onze leveringsvoorwaarden van toepassing.

- Bezoek www.vihamij.nl voor ons actuele filiaaloverzicht-



Toelichting grondslagen

In dit document kunt u secties vinden die onleesbaar zijn gemaakt. Deze informatie is achterwege gelaten op basis van de Wet open overheid (Woo). De letter die hierbij is vermeld correspondeert met de bijbehorende grondslag in onderstaand overzicht.

J Art. 5.1 lid 2 sub e

Het belang van de openbaarmaking van deze informatie weegt niet op tegen het belang van de eerbiediging van de persoonlijke levenssfeer van betrokkenen

K Art. 5.1 lid 2 sub f

Het belang van de openbaarmaking van deze informatie weegt niet op tegen het belang van de bescherming van andere dan in art. 5.1 lid 1 sub c genoemde concurrentiegevoelige bedrijfs- en fabricagegegevens

Dr. Larijweg 87
Ruinerwold

OFFERTE

IJhorst, 6 april 2022

Hierbij doen wij u prijsopgave voor het leggen van een betonvloer.

-Leveren en aanbrengen 314m² betonvloer van 12 cm dik.

Beton 38m³ c20/25xc3 f4 100%n16

Aangebracht doormiddel van een aanhanger betonpomp incl de benodigde slangen.

Storten op hoogte vlakheidsklasse 4

- Tempex eps-100 1000x2000x140 mm R=3.85 incl.leggen

- Bouwstaalmatten Ø 8mm 3x2 meter maaswijdte 150 x 150 mm incl. leggen

Subtotaal excl. Btw

21% btw

Totaal incl. btw

Indien er meer dan 38m³ beton geleverd en verwerkt zal worden geldt een verrekenprijs van €

excl. btw per m³.
Let op betonproducten zijn sterk in prijs gestegen en daarom dagprijs!

Wij hopen u een passend aanbod gedaan te hebben en horen graag uw reactie.

Met vriendelijke groeten,

Bert Raben Cementdekvloeren B.V.
Heerenweg 3d, 7955 PA IJhorst

Dr. Larijweg 87
Ruinerwold

OFFERTE

IJhorst, 6 april 2022

Hierbij doen wij u prijsopgave voor het leggen van een cementdekvloer.

- 314 m2 cementdekvloer incl. materiaal van 10 cm dik x € 15,15

Totaal excl. btw €

21% btw €

Totaal incl. btw €

Meerprijs vezels is € xcl btw per cm dikte per m2.

Bovenstaande prijs is inclusief materiaal. Er van uitgaande dat alles in 1 x gelegd kan worden. Deze aanbieding is 2 maand geldig na offertedatum.

Er dient wel een goede watervoorziening aanwezig te zijn. Een vrachtwagen van 16 m1 moet bij het werk kunnen komen. En er moet een mogelijkheid zijn voor het schoonmaken van alle gereedschappen/materialen. Maximaal 1 uur rijden met vrachtwagen vanaf Staphorst. Peilhoogte dient aangegeven te worden door opdrachtgever. De ruimtes dienen wind- en waterdicht te zijn. En de ondervloer dient bezemschoon en vrij van obstakels te zijn. De exacte dikte's en m2 worden opgemeten tijdens het leggen van de vloer.

Wij hopen u een passend aanbod gedaan te hebben en horen graag uw reactie.

Met vriendelijke groeten,

Bert Raben Cementdekvloeren B.V.

Heerenweg 3d, 7955 PA IJhorst

Toelichting grondslagen

In dit document kunt u secties vinden die onleesbaar zijn gemaakt. Deze informatie is achterwege gelaten op basis van de Wet open overheid (Woo). De letter die hierbij is vermeld correspondeert met de bijbehorende grondslag in onderstaand overzicht.

J Art. 5.1 lid 2 sub e

Het belang van de openbaarmaking van deze informatie weegt niet op tegen het belang van de eerbiediging van de persoonlijke levenssfeer van betrokkenen

K Art. 5.1 lid 2 sub f

Het belang van de openbaarmaking van deze informatie weegt niet op tegen het belang van de bescherming van andere dan in art. 5.1 lid 1 sub c genoemde concurrentiegevoelige bedrijfs- en fabricagegegevens



[REDACTED] J
Dokter Larijweg 158A
7961NT Ruinerwold
0681438480
www.arjanrietdekker.nl

[REDACTED] J
Dokter larijweg 87
Ruinerwold

Ruinerwold, 16-02-2022

Betreft: offerte 000.442

Rieten dak 400 m2 a € 115,00

Steigerwerk

Opruimen/afvoeren

Totaal:

21 % btw

Totaal te betalen incl. btw.

Toelichting:

Dak word gemaakt met 1^{ste} soort riet.

Dakdiktes 30 cm onderin en bovenin 27 cm.

Offerte is exclusief nok afwerking boven in de punt.

Ik heb 400m2 aangehouden in de offerte maar zoals je zegt komt er een extra overstek aan. Daarom stel ik voor als het dak erop zit wij samen het dak gaan opmeten en die m2 betaal je niet meer en niet minder.

Betalingsvoorwaarden ;

60 % bij aanvang

30% halverwege de werkzaamheden

10% op bij oplevering

Ik hoop u hierbij voldoende te hebben geïnformeerd.
Mochten er nog onduidelijkheden zijn, hoor ik ze graag.

Met vriendelijke groeten,

[Redacted signature]



Toelichting grondslagen

In dit document kunt u secties vinden die onleesbaar zijn gemaakt. Deze informatie is achterwege gelaten op basis van de Wet open overheid (Woo). De letter die hierbij is vermeld correspondeert met de bijbehorende grondslag in onderstaand overzicht.

C Art. 5.1 lid 1 sub c

Deze informatie betreft bedrijfs- en fabricagegegevens die vertrouwelijk aan de overheid zijn meegedeeld

J Art. 5.1 lid 2 sub e

Het belang van de openbaarmaking van deze informatie weegt niet op tegen het belang van de eerbiediging van de persoonlijke levenssfeer van betrokkenen

K Art. 5.1 lid 2 sub f

Het belang van de openbaarmaking van deze informatie weegt niet op tegen het belang van de bescherming van andere dan in art. 5.1 lid 1 sub c genoemde concurrentiegevoelige bedrijfs- en fabricagegegevens

De Perenhoeve

T.a.v. de heer [REDACTED]

Dokter Larijweg 87

7961 NP RUINERWOLD

Projectnummer

SNN-01236

Relatienummer

223162068

KvK-nummer

85275654

Behandeld door

[REDACTED]

[REDACTED]@snn.nl

050 522 49 98

Datum: 22 november 2023

Betreft: Beslissing op uw verzoek tot wijziging van de einddatum

Openstelling: POP3 uitvoering LEADER Zuidwest Drenthe 2021

Naam project: De Perenhoeve

Geachte heer [REDACTED]

Op 4 november 2022 hebben wij een verleningsbeschikking afgegeven voor de uitvoering van het project "De Perenhoeve" in het kader van de subsidie POP3 uitvoering LEADER Zuidwest Drenthe 2021.

Wijzigingsverzoek

Op 15 oktober 2023 heeft u een verzoek tot wijziging van de einddatum ingediend. Hierin geeft u aan dat u de einddatum van uw project wenst te wijzigen van 1 oktober 2023 naar 30 juni 2024. De reden voor uw wijzigingsverzoek is dat de uitvoering van het project meer tijd in beslag neemt dan vooraf was begroot.

Beslissing

Wij gaan akkoord met de voorgestelde wijziging. Uw verzoek tot subsidievaststelling moet ook *uiterlijk* op deze nieuwe einddatum zijn ingediend.

Uitvoering project

U kunt uw project uitvoeren volgens het gewijzigde plan. De overige voorwaarden en bepalingen in de verleningsbeschikking van 4 november 2022 blijven onverminderd van kracht.

Bezwaar

Indien u het niet eens bent met deze beslissing kunt u bezwaar maken. Het bezwaar moet binnen de termijn van zes weken na dagtekening van deze brief door ons zijn ontvangen. Dit bezwaarschrift moet opgestuurd worden naar:

Het Dagelijks Bestuur van het Samenwerkingsverband Noord-Nederland

T.a.v. Juridische Zaken

Postbus 779

9700 AT Groningen

Het bezwaarschrift moet worden ondertekend en moet ten minste bevatten:

- a) De naam en het adres van de indiener;
- b) De dagtekening;
- c) Een omschrijving van de beschikking waartegen het bezwaar is gericht en het projectnummer;
- d) De (aankondiging van de) gronden van het bezwaar.

Meer informatie

Heeft u vragen, kijk dan op www.snn.nl/plattelandsontwikkeling. Of neem telefonisch contact met ons op: (050) 522 4998.

Met vriendelijke groet,

Gedeputeerde Staten van Drenthe
Namens deze:

Dagelijks Bestuur SNN
Namens deze:



Willem Klein
Teamleider Plattelandsontwikkeling

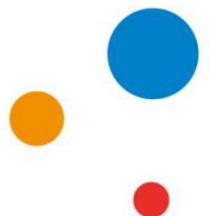

Toelichting grondslagen

In dit document kunt u secties vinden die onleesbaar zijn gemaakt. Deze informatie is achterwege gelaten op basis van de Wet open overheid (Woo). De letter die hierbij is vermeld correspondeert met de bijbehorende grondslag in onderstaand overzicht.

J Art. 5.1 lid 2 sub e

Het belang van de openbaarmaking van deze informatie weegt niet op tegen het belang van de eerbiediging van de persoonlijke levenssfeer van betrokkenen

De Perenhoeve
t.a.v. de heer [redacted]
Dokter Larijweg 87
7961 NP RUINERWOLD

Projectnummer
SNN-01236

Relatienummer
223162068

KvK-nummer
85275654

Behandeld door
[redacted]
[redacted]@snn.nl
050 522 49 98

Datum: 4 november 2022
Betreft: Beslissing op uw aanvraag verlening
Openstelling: POP3 uitvoering LEADER Zuidwest Drenthe 2021
Naam project: De Perenhoeve

Geachte heer [redacted]

Op 24 oktober 2021 is uw aanvraag "De Perenhoeve" voor de subsidie POP3 uitvoering LEADER Zuidwest Drenthe 2021 ontvangen. Uw aanvraag is geregistreerd met projectnummer SNN-01236. In het project wordt een voormalige mega mestsilo omgetoverd tot een luxe recreatiebedrijf met circa 5 appartementen en een gezamenlijke groepsruimte.

Beslissing

In deze brief geven we aan wat de beslissing is en waar u verder nog rekening mee dient te houden bij de uitvoering van uw project. We verwijzen in de tekst een aantal keer naar bijlagen. Deze bijlagen bevatten belangrijke informatie die onderdeel uitmaakt van deze beslissing. Lees de bijlagen goed door.

Wij hebben uw aanvraag beoordeeld aan de hand van de subsidieregels zoals opgenomen in de verordening POP3 2014-2022 en het openstellingsbesluit, zie www.snn.nl/plattelandsontwikkeling. Bij deze subsidie heeft de provincie een Lokale Actie Groep (LAG) ingesteld om advies te geven over de inhoud van de projecten. In het advies geeft de commissie punten en dat bepaalt de volgorde van verdeling van het totale beschikbare subsidiebedrag. Op 16 november 2021 heeft de LAG uw project inhoudelijk beoordeeld en geadviseerd om aan uw project 30,8 punten toe te kennen.

Wij hebben besloten het advies van de LAG over te nemen en aan uw project **een subsidie te verlenen van maximaal € 100.000,00** voor de kosten die u gaat maken.

Op uw project en deze verleningsbeschikking zijn staatssteunregels van toepassing, dit is weergegeven in bijlage 1.

In bijlage 2 'Kosten en financiering' is de berekening van het subsidiebedrag weergegeven. Na uitvoering van uw activiteiten in het project dient u een verzoek tot vaststelling in. Het definitieve subsidiebedrag stellen wij daarop vast.

Project: meetbare output

Het project wordt uitgevoerd volgens het plan zoals bij de subsidieaanvraag is aangeleverd. Daarin is aangegeven dat het volgende wordt gerealiseerd:

- De bouw van circa 5 appartementen in de voormalige mega mestsilos met keukenblok en eigen sanitair.
- De bouw van een groepsruimte in de voormalige mega mestsilos op de begane grond.
- De bouw van alle overige algemene ruimtes in de voormalige mega mestsilos in overeenstemming met de bij de subsidieaanvraag aangeleverde tekening van JAB Bouwkundig Advies.
Zoals bergingen, toiletten en een keuken met een magazijn.
- Diverse faciliteiten voor ruiters en hun paarden. Zoals een paardenbak, stallen en paddocks.¹
- Promotie van ruitersportvakanties in Zuidwest-Drenthe.²
- Samenwerking met sportstallen/paardenhandelaren in de omgeving.³

Project: uitvoeringsperiode

Op grond van de verordening POP3 en het openstellingsbesluit mag de uitvoering van het project starten na indiening van de aanvraag. Het project moet in ieder geval gestart zijn binnen 2 maanden na de datum van deze beslissing. In uw beantwoording op de aanvullende vragen geeft u aan dat de einddatum van het project 1 oktober 2023 is. Als u deze datum wilt wijzigen dan dient u hiervoor een wijzigingsverzoek in. Hoe u dit doet leest u in de bijlage bij deze brief. Op grond van de regelgeving dient het verzoek tot vaststelling uiterlijk op 30 juni 2024 te zijn ingediend. De uiterlijke indieningsdatum en andere informatie over het vaststellingsverzoek vindt u in bijlage 3 'Verplichtingen'.

Project: verplichtingen

Bij het uitvoeren van het project krijgt u te maken met een aantal verplichtingen. Voorbeelden hiervan zijn: het bijhouden van een administratie, doorgeven van wijzigingen en het aanvragen van de subsidie vaststelling. Alle verplichtingen in het kader van deze POP3 subsidie zijn weergegeven in de verordening POP3 en het openstellingsbesluit. Een aantal belangrijke verplichtingen en aandachtspunten zijn nader toegelicht in bijlage 3. Daarin vragen wij u onder meer aandacht voor de redelijkheid van gemaakte kosten voor de uitvoering van het project.

Project: aanvullende verplichting

Op dit project is de volgende aanvullende verplichting van toepassing:

- Bij vaststelling van uw project dient u aan te tonen dat de cofinanciering van de LEADER bijdrage voldoet aan de vereiste 60% private bijdrage.

Publicatie subsidiegegevens

Voor de volledigheid wijzen wij u erop dat projectgegevens gepubliceerd kunnen worden. Uw project wordt gefinancierd uit het Programma voor Plattelandsontwikkeling 2014-2022 voor Nederland (POP3). Dit programma wordt deels gefinancierd uit het Europees Landbouwfonds voor Plattelandsontwikkeling (ELFPO). Op de website van RVO wordt jaarlijks gepubliceerd aan welke organisaties ELFPO-subsidie is uitgekeerd.

1 De faciliteiten voor ruiters en paarden maken onderdeel uit van de subsidieaanvraag en zijn meegenomen in de beoordeling van de Lokale Actiegroep (LAG). Echter de kosten voor de realisatie van deze faciliteiten komen voor eigen rekening en zijn (in afstemming met u) niet opgenomen in de kostenbegroting voor de Leadersubsidie. De kosten zullen niet gedeclareerd worden in de declaratieverzoeken. De faciliteiten worden wel beoordeeld op aanwezigheid in het kader van uw subsidieaanvraag.

2 Zie voetnoot 1. Dit geldt ook voor de kosten van promotie van ruitersportvakanties.

3 Zie voetnoot 1. Dit geldt ook voor de kosten van samenwerking met sportstallen en paardenhandelaren.

Bezwaar

Indien u het niet eens bent met deze beslissing kunt u bezwaar maken. Het bezwaar moet binnen de termijn van zes weken na dagtekening van deze brief door ons zijn ontvangen. Dit bezwaarschrift moet opgestuurd worden naar:

Het Dagelijks Bestuur van het Samenwerkingsverband Noord-Nederland
t.a.v. Juridische Zaken
Postbus 779
9700 AT Groningen

Het bezwaarschrift moet worden ondertekend en moet ten minste bevatten:

- a) de naam en het adres van de indiener;
- b) de dagtekening;
- c) een omschrijving van de beschikking waartegen het bezwaar is gericht en het projectnummer;
- d) de (aankondiging van de) gronden van het bezwaar.

Meer informatie

Heeft u vragen, neem dan gerust contact met ons op per telefoon of e-mail. Voor alle overige informatie kunt u kijken op de website van het SNN.

Met vriendelijke groet,

Gedeputeerde Staten van Drenthe
Namens deze:

Dagelijks Bestuur SNN
Namens deze:



Willem Klein
Teamleider Plattelandsontwikkeling

Bijlagen

- Bijlage 1: Staatssteun
- Bijlage 2: Kosten en financiering
- Bijlage 3: Verplichtingen

Bijlage 1: Staatssteun

Het verstrekken van steun (subsidie) door overheden dient te gebeuren volgens de Europese staatssteunregels. Het verstrekken van staatssteun is in principe verboden, maar mag onderbepaalde voorwaarden wel. Uw aanvraag is om die reden getoetst aan de hand van de staatssteunregels.

De-minimis

De staatssteunregels zijn op uw aanvraag van toepassing. De subsidie is daarom geheel verleendende vorm van de-minimissteun conform Verordening (EU) nr. 1407/2013 van de Commissie van 18 december 2013 betreffende de toepassing van de artikelen 107 en 108 van het Verdrag betreffende de werking van de Europese Unie op de-minimissteun (PbEU 2013, L 352).



Bijlage 2: Kosten en financiering

Berekening subsidiebedrag			
Btw-status	Kosten in de verleningsbeschikking zijn exclusief btw		
	Aangevraagde kosten	Goedgekeurde kosten	Berekend subsidiebedrag (maximaal)
	€ 808.081,00	€ 465.214,00*	€ 100.000,00**

*In afstemming met u zijn alleen de kosten derden (materialen, aannemers, zzp'ers) subsidieabel gesteld die betrekking hebben op de (ver)bouw, inrichting en aankleding van de voormalige mestlo. Dat is de reden dat de goedgekeurde kosten naar beneden zijn bijgesteld.

**Op grond van het openstellingsbesluit kan maximaal € 100.000,00 subsidie verleend worden.

Financiering van de projectkosten		
	Volgens aanvraag	Na beoordeling
Eigen financiering	€ 708.081,00	€ 365.214,00
Subsidie vanuit deze aanvraag		
Financiering vanuit LEADER EU (ELFPO)	€ 50.000,00	€ 50.000,00
Financiering vanuit LEADER provincie	€ 50.000,00	€ 50.000,00

Kostenbegroting

De Perenhoeve

	4. Investerings voor het LEADER-project <i>Kosten derden (factuurbasis)</i>	TOTAAL
Bouw, verbetering, van onroerende zaken • Circa 5 appartementen met keukenblok en eigen sanitair; • Een groeps- c.q. vergaderruimte op de begane grond; • Overige algemene ruimtes conform tekening. Zoals bergingen, toiletten en een keuken met een magazijn.	€ 465.214,00	€ 465.214,00
TOTAAL	€ 465.214,00	€ 465.214,00

Uitgavenplanning

DECLARATIEPLANNING PROJECTKOSTEN		
2022	€	200.000,00
2023	€	265.214,00
TOTAAL	€	465.214,00



Bijlage 3: Verplichtingen

Onderstaand vindt u een toelichting op een deel van de verplichtingen welke extra aandacht vereisen. De verplichtingen zijn ook opgenomen in het handboek POP3/POP3+. Wij willen u vragen om het handboek POP3/POP3+ subsidies zorgvuldig door te nemen. Het handboek POP3/POP3+ vindt u op onze website, maar ontvangt u ook van ons bij het startgesprek waarvoor wij een afspraak met u maken. Hierin is een beschrijving van de geldende verplichtingen en regelgeving opgenomen.

Administratie en kosten

Tijdens de uitvoering van de activiteiten is het belangrijk dat de kosten die u maakt inzichtelijk zijn. Hiervoor houdt u een administratie bij van alle project gerelateerde uitgaven. Dit doet u door de onderliggende bewijsstukken vast te leggen:

- *Facturen en betalingsbewijzen*
Subsidie kan alleen uitbetaald worden over aantoonbaar gemaakte en betaalde kosten. U toont dit aan door facturen en betaalbewijzen die op elkaar aansluiten.
- *Koppeling met het project*
Om subsidie te ontvangen is een duidelijke koppeling noodzakelijk tussen de betaalde facturen voor het project. Deze koppeling maakt u zichtbaar wanneer de projectnaam en/of projectnummer vermeld is op de facturen. De bewijsstukken (facturen en betaalbewijzen) dienen op naam van penvoerder of projectpartners te staan.

Bewaar deze administratie tot 5 jaar na de datum die in de **vaststellingsbeschikking** wordt opgenomen.

Redelijkheid van kosten getoetst bij aanvraag

Er kan alleen subsidie uitbetaald worden over projectkosten welke marktconform en redelijk zijn. Wij hebben de marktconformiteit van de door u aangevraagde kosten reeds getoetst en akkoord bevonden. Indien u tijdens de uitvoering van het project afwijkt van de in de aanvraag begrote kosten, dient u dit bij ons te melden en de redelijkheid van deze kosten aan te tonen. Het aantonen van de redelijkheid van kosten is uw verantwoordelijkheid. U toont dit aan door bij uw aanvraag om een vaststelling een onderbouwing van de kosten aan te leveren. Een onderbouwing bestaat inderegel uit vergelijkbare aankopen en/of het tonen van offertes. Bij opdrachten boven de € 25.000,00 dient u minimaal 3 offertes aan te leveren. Indien dat niet mogelijk is dient u een andere wijze van onderbouwing aan te leveren bijvoorbeeld een taxatierapport. Wanneer u geen onderbouwing aanlevert beoordelen wij de kosten op basis van eigen onderzoek. Dit kan negatieve gevolgen hebben voor het uit te betalen subsidiebedrag.

Publicatievoorwaarden

Als u informatie publiceert, voorlichting geeft of communiceert over de activiteiten waarvoor steun vanuit ELFPO (POP3) ontvangt moet het volgende worden vermeld op de titelpagina van de publicatie, op het affiche en bij de informatie die digitaal beschikbaar wordt gesteld (website, database of via audiovisuele middelen):

- Het EU-logo, welke voldoet aan de voorschriften van de Commissie;
- Het nationale of regionale embleem van de provincie Drenthe die is aangewezen voor de uitvoering van de betrokken ELFPO- en/of nationale steun;
- De vermelding dat er sprake is van steun uit het ELFPO met de tekst “*Europees Landbouwfonds voor Plattelandsontwikkeling: Europa investeert in zijn platteland*”;
- Het Europese LEADER-logo.

De bovengenoemde informatie bedraagt minimaal 25% van de oppervlakte van de plaquette, bord of website. De betreffende logo's vindt u op onze website www.snn.nl/plattelandsontwikkeling.

Bij digitaal beschikbaar gesteld materiaal moet de bijdrage vanuit ELFPO gemeld worden op minimaal de thuispagina.

Informatieplaquette

Uw project betreft een investering. U dient een informatieplaquette te plaatsen. Deze plaquette moet gedurende de uitvoering van het project zichtbaar zijn. Deze voldoet aan de volgende voorwaarden:

- Op de plaquette staat de naam, omschrijving van het belangrijkste doel van het project, het EU-logo en de slogan van het ELFPO: "*Europees Landbouwfonds voor Plattelandsontwikkeling: Europa investeert in zijn platteland*". Deze informatie tezamen bedraagt minimaal 25% van de oppervlakte van de plaquette;
- Het Europese LEADER-logo;
- De plaquette moet van aanzienlijk formaat zijn (bijvoorbeeld A4);
- De plaquette is voor een bezoeker bij het betreden van de locatie of tijdens een bezoek goed zicht- en leesbaar.

Voortgang en deelbetaling

U kunt twee keer per kalenderjaar een termijnbetaling aanvragen over de gemaakte en betaalde kosten op basis van wat aan u is verleend. De aanvraag moet betrekking hebben op minimaal 25% van de subsidie of bedraagt minimaal € 25.000,00 aan kosten.

Een aanvraag om een termijnbetaling bevat tenminste urenregistratie, facturen, betaalbewijzen, een overzicht van de declaratie en een verslag over de voortgang. De benodigde formats vindt u op onze website www.snn.nl/plattelandsontwikkeling.

U dient minimaal één keer per kalenderjaar een voortgangsrapportage te overleggen.

Verzoek tot wijziging

Wanneer u een wijziging in uw project wilt doorvoeren dient u bij ons een wijzigingsverzoek in. Wij beoordelen namens Gedeputeerde Staten uw wijzigingsverzoek. Een wijziging kan niet leiden tot:

- een hogere subsidie;
- een activiteit die op basis van het openstellingsbesluit niet subsidiabel is;
- een lager behaald aantal punten op basis van de selectiecriteria dan het minimum aantal punten om voor subsidie in aanmerking te komen;
- een lagere plaats op de prioriteitenlijst dan de plaats waarop het subsidieplafond is bereikt.

U dient tevens direct een wijziging in als activiteiten waarvoor subsidie is verleend niet of maar deels in de projectperiode zullen worden uitgevoerd. Ook indien niet zal worden voldaan aan de verplichtingen die aan de subsidie verbonden zijn deelt u dat direct schriftelijk mee.

Verzoek tot vaststelling

Na de einddatum van 1 oktober 2023 heeft u 13 weken de tijd om uw verzoek tot subsidievaststelling in te dienen. Het verzoek tot vaststelling van de subsidie dient uiterlijk op 30 juni 2024 te zijn ingediend.

Op het moment van indiening van het verzoek tot vaststelling dient u de investering gebruiksklaar te hebben. Wij wijzen u erop dat wanneer de gerealiseerde subsidiabele kosten lager zijn dan begroot, de subsidie lager kan worden vastgesteld.

Instandhouding

Nadat uw subsidie is vastgesteld krijgt u te maken met de instandhoudingsplicht. Dit betekent dat u de met deze subsidie gerealiseerde investering na ontvangst van de vaststellingsbeschikking nog drie

jaar op uw bedrijf en in uw provincie gebruiksklaar houdt. Stel u koopt met deze subsidie een machine en u wilt deze twee jaar na de subsidie vaststelling verkopen. Als u daarna een minimaal gelijkwaardig vervangende investering aanschafft voldoet u nog aan de instandhoudingsplicht. Als u de investering niet in stand houdt, zal er een verlaging van de subsidie worden berekend en teruggevorderd. Dit bedrag wordt naar rato berekend op basis van de periode waarin u niet voldoet aan de instandhoudingsplicht. De instandhouding van de investering is niet verplicht als de productiecapaciteit wordt beëindigd door een niet-frauduleus faillissement.

Correcties 10% en sanctietabel

Vraagt u een termijnbetaling of vaststelling aan? Dan controleren wij of uw declaratie past binnende voorwaarden van de regeling en (aanvullende) verplichtingen in de beschikking. Als wij afwijkingen constateren treedt mogelijk de 10%-regel in werking.

Hoe werkt de 10%-regel

Indien u bij uw verzoek om een tussentijdse betaling onjuiste bonnen, betaalbewijzen of andere bewijsstukken aanlevert (bijvoorbeeld facturen van kosten die niet subsidiabel gesteld zijn of facturen van kosten die al eerder betaald zijn), dan zal de gevraagde termijnbetaling niet geheel worden toegekend. U ontvangt vanzelfsprekend geen subsidie voor kosten die onterecht opgevoerd zijn, maar indien het ten onrechte gevraagde bedrag te hoog is wordt het berekende uit te betalen subsidiebedrag extra verlaagd. Deze extra verlaging vindt plaats indien het gedeclareerde bedrag meer dan 10% hoger is dan het berekende uit te betalen subsidiebedrag. De hoogte van deze extraverlaging is gelijk aan het verschil tussen het gevraagde bedrag en het berekende subsidiebedrag, deze bedraagt dus 100% van de onterecht ingediende declaratie. Deze extra verlaging vindt plaats bij de genoemde te grote afwijking tenzij u kunt aantonen dat u geen schuld had aan het indienen van de onjuiste bewijsstukken.

Op uw project is de Beleidsregel verlagen subsidie POP3 van toepassing. In de beleidsregel is een sanctietabel opgenomen. Hierin kunt u vinden welke sanctie er staat op het niet naleven van de geldende voorwaarden. U vindt de sanctietabel op onze website onder documenten, zie www.snn.nl/plattelandontwikkeling.

Medewerking verlenen

U moet medewerking verlenen aan toezichthouders die controles uitvoeren op deze regeling.

Meer informatie over de voorwaarden

Op de website van het SNN, www.snn.nl/plattelandontwikkeling, treft u nadere informatie over alle voorwaarden aan, waaronder:

- meer uitleg over de administratie;
- indienen wijzigingsverzoek;
- indienen voortgangsrapportage;
- indienen verzoek tot deelbetaling;
- indienen vaststellingsverzoek;
- meer informatie over de (communicatie)voorschriften en het gebruik van logo en slogan ELFPO vindt u op onze website.

Toelichting grondslagen

In dit document kunt u secties vinden die onleesbaar zijn gemaakt. Deze informatie is achterwege gelaten op basis van de Wet open overheid (Woo). De letter die hierbij is vermeld correspondeert met de bijbehorende grondslag in onderstaand overzicht.

J Art. 5.1 lid 2 sub e

Het belang van de openbaarmaking van deze informatie weegt niet op tegen het belang van de eerbiediging van de persoonlijke levenssfeer van betrokkenen

De Perenhoeve
t.a.v. de heer [REDACTED]
Dokter Larijweg 87
7961 NP RUINERWOLD

Projectnummer
SNN-01236

Relatienummer
223162068

KvK-nummer
85275654

Behandeld door
[REDACTED]
[REDACTED]@snn.nl
050 522 49 98

Datum: 4 november 2022
Betreft: Beslissing op uw aanvraag verlening
Openstelling: POP3 uitvoering LEADER Zuidwest Drenthe 2021
Naam project: De Perenhoeve

Geachte heer [REDACTED]

Op 24 oktober 2021 is uw aanvraag “De Perenhoeve” voor de subsidie POP3 uitvoering LEADER Zuidwest Drenthe 2021 ontvangen. Uw aanvraag is geregistreerd met projectnummer SNN-01236. In het project wordt een voormalige mega mestilo omgetoverd tot een luxe recreatiebedrijf met circa 5 appartementen en een gezamenlijke groepsruimte.

Beslissing

In deze brief geven we aan wat de beslissing is en waar u verder nog rekening mee dient te houden bij de uitvoering van uw project. We verwijzen in de tekst een aantal keer naar bijlagen. Deze bijlagen bevatten belangrijke informatie die onderdeel uitmaakt van deze beslissing. Lees de bijlagen goed door.

Wij hebben uw aanvraag beoordeeld aan de hand van de subsidieregels zoals opgenomen in de verordening POP3 2014-2022 en het openstellingsbesluit, zie www.snn.nl/plattelandsontwikkeling. Bij deze subsidie heeft de provincie een Lokale Actie Groep (LAG) ingesteld om advies te geven over de inhoud van de projecten. In het advies geeft de commissie punten en dat bepaalt de volgorde van verdeling van het totale beschikbare subsidiebedrag. Op 16 november 2021 heeft de LAG uw project inhoudelijk beoordeeld en geadviseerd om aan uw project 30,8 punten toe te kennen.

Wij hebben besloten het advies van de LAG over te nemen en aan uw project **een subsidie te verlenen van maximaal € 100.000,00** voor de kosten die u gaat maken.

Op uw project en deze verleningsbeschikking zijn staatssteunregels van toepassing, dit is weergegeven in bijlage 1.

In bijlage 2 ‘Kosten en financiering’ is de berekening van het subsidiebedrag weergegeven. Na uitvoering van uw activiteiten in het project dient u een verzoek tot vaststelling in. Het definitieve subsidiebedrag stellen wij daarop vast.

Project: meetbare output

Het project wordt uitgevoerd volgens het plan zoals bij de subsidieaanvraag is aangeleverd. Daarin is aangegeven dat het volgende wordt gerealiseerd:

- De bouw van circa 5 appartementen in de voormalige mega mestsilos met keukenblok en eigen sanitair.
- De bouw van een groepsruimte in de voormalige mega mestsilos op de begane grond.
- De bouw van alle overige algemene ruimtes in de voormalige mega mestsilos in overeenstemming met de bij de subsidieaanvraag aangeleverde tekening van JAB Bouwkundig Advies.
Zoals bergingen, toiletten en een keuken met een magazijn.
- Diverse faciliteiten voor ruiters en hun paarden. Zoals een paardenbak, stallen en paddocks.¹
- Promotie van ruitersportvakanties in Zuidwest-Drenthe.²
- Samenwerking met sportstallen/paardenhandelaren in de omgeving.³

Project: uitvoeringsperiode

Op grond van de verordening POP3 en het openstellingsbesluit mag de uitvoering van het project starten na indiening van de aanvraag. Het project moet in ieder geval gestart zijn binnen 2 maanden na de datum van deze beslissing. In uw beantwoording op de aanvullende vragen geeft u aan dat de einddatum van het project 1 oktober 2023 is. Als u deze datum wilt wijzigen dan dient u hiervoor een wijzigingsverzoek in. Hoe u dit doet leest u in de bijlage bij deze brief. Op grond van de regelgeving dient het verzoek tot vaststelling uiterlijk op 30 juni 2024 te zijn ingediend. De uiterlijke indieningsdatum en andere informatie over het vaststellingsverzoek vindt u in bijlage 3 'Verplichtingen'.

Project: verplichtingen

Bij het uitvoeren van het project krijgt u te maken met een aantal verplichtingen. Voorbeelden hiervan zijn: het bijhouden van een administratie, doorgeven van wijzigingen en het aanvragen van de subsidievaststelling. Alle verplichtingen in het kader van deze POP3 subsidie zijn weergegeven in de verordening POP3 en het openstellingsbesluit. Een aantal belangrijke verplichtingen en aandachtspunten zijn nader toegelicht in bijlage 3. Daarin vragen wij u onder meer aandacht voor de redelijkheid van gemaakte kosten voor de uitvoering van het project.

Project: aanvullende verplichting

Op dit project is de volgende aanvullende verplichting van toepassing:

- Bij vaststelling van uw project dient u aan te tonen dat de cofinanciering van de LEADER bijdrage voldoet aan de vereiste 60% private bijdrage.

Publicatie subsidiegegevens

Voor de volledigheid wijzen wij u erop dat projectgegevens gepubliceerd kunnen worden. Uw project wordt gefinancierd uit het Programma voor Plattelandsontwikkeling 2014-2022 voor Nederland (POP3). Dit programma wordt deels gefinancierd uit het Europees Landbouwfonds voor Plattelandsontwikkeling (ELFPO). Op de website van RVO wordt jaarlijks gepubliceerd aan welke organisaties ELFPO-subsidie is uitgekeerd.

1 De faciliteiten voor ruiters en paarden maken onderdeel uit van de subsidieaanvraag en zijn meegenomen in de beoordeling van de Lokale Actiegroep (LAG). Echter de kosten voor de realisatie van deze faciliteiten komen voor eigen rekening en zijn (in afstemming met u) niet opgenomen in de kostenbegroting voor de Leadersubsidie. De kosten zullen niet gedeclareerd worden in de declaratieverzoeken. De faciliteiten worden wel beoordeeld op aanwezigheid in het kader van uw subsidieaanvraag.

2 Zie voetnoot 1. Dit geldt ook voor de kosten van promotie van ruitersportvakanties.

3 Zie voetnoot 1. Dit geldt ook voor de kosten van samenwerking met sportstallen en paardenhandelaren.

Bezwaar

Indien u het niet eens bent met deze beslissing kunt u bezwaar maken. Het bezwaar moet binnen de termijn van zes weken na dagtekening van deze brief door ons zijn ontvangen. Dit bezwaarschrift moet opgestuurd worden naar:

Het Dagelijks Bestuur van het Samenwerkingsverband Noord-Nederland
t.a.v. Juridische Zaken
Postbus 779
9700 AT Groningen

Het bezwaarschrift moet worden ondertekend en moet ten minste bevatten:

- a) de naam en het adres van de indiener;
- b) de dagtekening;
- c) een omschrijving van de beschikking waartegen het bezwaar is gericht en het projectnummer;
- d) de (aankondiging van de) gronden van het bezwaar.

Meer informatie

Heeft u vragen, neem dan gerust contact met ons op per telefoon of e-mail. Voor alle overige informatie kunt u kijken op de website van het SNN.

Met vriendelijke groet,

Gedeputeerde Staten van Drenthe
Namens deze:

Dagelijks Bestuur SNN
Namens deze:



Willem Klein
Teamleider Plattelandsontwikkeling

Bijlagen

- Bijlage 1: Staatssteun
- Bijlage 2: Kosten en financiering
- Bijlage 3: Verplichtingen

Bijlage 1: Staatssteun

Het verstrekken van steun (subsidie) door overheden dient te gebeuren volgens de Europese staatssteunregels. Het verstrekken van staatssteun is in principe verboden, maar mag onderbepaalde voorwaarden wel. Uw aanvraag is om die reden getoetst aan de hand van de staatssteunregels.

De-minimis

De staatssteunregels zijn op uw aanvraag van toepassing. De subsidie is daarom geheel verleendende vorm van de-minimissteun conform Verordening (EU) nr. 1407/2013 van de Commissie van 18 december 2013 betreffende de toepassing van de artikelen 107 en 108 van het Verdrag betreffende de werking van de Europese Unie op de-minimissteun (PbEU 2013, L 352).



Bijlage 2: Kosten en financiering

Berekening subsidiebedrag			
Btw-status	Kosten in de verleningsbeschikking zijn exclusief btw		
	Aangevraagde kosten	Goedgekeurde kosten	Berekend subsidiebedrag (maximaal)
	€ 808.081,00	€ 465.214,00*	€ 100.000,00**

*In afstemming met u zijn alleen de kosten derden (materialen, aannemers, zzp'ers) subsidieabel gesteld die betrekking hebben op de (ver)bouw, inrichting en aankleding van de voormalige mestlo. Dat is de reden dat de goedgekeurde kosten naar beneden zijn bijgesteld.

**Op grond van het openstellingsbesluit kan maximaal € 100.000,00 subsidie verleend worden.

Financiering van de projectkosten		
	Volgens aanvraag	Na beoordeling
Eigen financiering	€ 708.081,00	€ 365.214,00
Subsidie vanuit deze aanvraag		
Financiering vanuit LEADER EU (ELFPO)	€ 50.000,00	€ 50.000,00
Financiering vanuit LEADER provincie	€ 50.000,00	€ 50.000,00

Kostenbegroting

De Perenhoeve

	4. Investerings voor het LEADER-project <i>Kosten derden (factuurbasis)</i>	TOTAAL
Bouw, verbetering, van onroerende zaken • Circa 5 appartementen met keukenblok en eigen sanitair; • Een groeps- c.q. vergaderruimte op de begane grond; • Overige algemene ruimtes conform tekening. Zoals bergingen, toiletten en een keuken met een magazijn.	465.214,00	€ 465.214,00
TOTAAL	€ 465.214,00	€ 465.214,00

Uitgavenplanning

DECLARATIEPLANNING PROJECTKOSTEN		
2022	€	200.000,00
2023	€	265.214,00
TOTAAL	€	465.214,00



Bijlage 3: Verplichtingen

Onderstaand vindt u een toelichting op een deel van de verplichtingen welke extra aandacht vereisen. De verplichtingen zijn ook opgenomen in het handboek POP3/POP3+. Wij willen u vragen om het handboek POP3/POP3+ subsidies zorgvuldig door te nemen. Het handboek POP3/POP3+ vindt u op onze website, maar ontvangt u ook van ons bij het startgesprek waarvoor wij een afspraak met u maken. Hierin is een beschrijving van de geldende verplichtingen en regelgeving opgenomen.

Administratie en kosten

Tijdens de uitvoering van de activiteiten is het belangrijk dat de kosten die u maakt inzichtelijk zijn. Hiervoor houdt u een administratie bij van alle project gerelateerde uitgaven. Dit doet u door de onderliggende bewijsstukken vast te leggen:

- *Facturen en betalingsbewijzen*
Subsidie kan alleen uitbetaald worden over aantoonbaar gemaakte en betaalde kosten. U toont dit aan door facturen en betaalbewijzen die op elkaar aansluiten.
- *Koppeling met het project*
Om subsidie te ontvangen is een duidelijke koppeling noodzakelijk tussen de betaalde facturen voor het project. Deze koppeling maakt u zichtbaar wanneer de projectnaam en/of projectnummer vermeld is op de facturen. De bewijsstukken (facturen en betaalbewijzen) dienen op naam van penvoerder of projectpartners te staan.

Bewaar deze administratie tot 5 jaar na de datum die in de **vaststellingsbeschikking** wordt opgenomen.

Redelijkheid van kosten getoetst bij aanvraag

Er kan alleen subsidie uitbetaald worden over projectkosten welke marktconform en redelijk zijn. Wij hebben de marktconformiteit van de door u aangevraagde kosten reeds getoetst en akkoord bevonden. Indien u tijdens de uitvoering van het project afwijkt van de in de aanvraag begrote kosten, dient u dit bij ons te melden en de redelijkheid van deze kosten aan te tonen. Het aantonen van de redelijkheid van kosten is uw verantwoordelijkheid. U toont dit aan door bij uw aanvraag om een vaststelling een onderbouwing van de kosten aan te leveren. Een onderbouwing bestaat inderregel uit vergelijkbare aankopen en/of het tonen van offertes. Bij opdrachten boven de € 25.000,00 dient u minimaal 3 offertes aan te leveren. Indien dat niet mogelijk is dient u een andere wijze van onderbouwing aan te leveren bijvoorbeeld een taxatierapport. Wanneer u geen onderbouwing aanlevert beoordelen wij de kosten op basis van eigen onderzoek. Dit kan negatieve gevolgen hebben voor het uit te betalen subsidiebedrag.

Publicatievoorwaarden

Als u informatie publiceert, voorlichting geeft of communiceert over de activiteiten waarvoor steun vanuit ELFPO (POP3) ontvangt moet het volgende worden vermeld op de titelpagina van de publicatie, op het affiche en bij de informatie die digitaal beschikbaar wordt gesteld (website, database of via audiovisuele middelen):

- Het EU-logo, welke voldoet aan de voorschriften van de Commissie;
- Het nationale of regionale embleem van de provincie Drenthe die is aangewezen voor de uitvoering van de betrokken ELFPO- en/of nationale steun;
- De vermelding dat er sprake is van steun uit het ELFPO met de tekst “*Europees Landbouwfonds voor Plattelandsontwikkeling: Europa investeert in zijn platteland*”;
- Het Europese LEADER-logo.

De bovengenoemde informatie bedraagt minimaal 25% van de oppervlakte van de plaquette, bord of website. De betreffende logo's vindt u op onze website www.snn.nl/plattelandsontwikkeling.

Bij digitaal beschikbaar gesteld materiaal moet de bijdrage vanuit ELFPO gemeld worden op minimaal de thuispagina.

Informatieplaquette

Uw project betreft een investering. U dient een informatieplaquette te plaatsen. Deze plaquette moet gedurende de uitvoering van het project zichtbaar zijn. Deze voldoet aan de volgende voorwaarden:

- Op de plaquette staat de naam, omschrijving van het belangrijkste doel van het project, het EU-logo en de slogan van het ELFPO: "*Europees Landbouwfonds voor Plattelandsontwikkeling: Europa investeert in zijn platteland*". Deze informatie tezamen bedraagt minimaal 25% van de oppervlakte van de plaquette;
- Het Europese LEADER-logo;
- De plaquette moet van aanzienlijk formaat zijn (bijvoorbeeld A4);
- De plaquette is voor een bezoeker bij het betreden van de locatie of tijdens een bezoek goed zicht- en leesbaar.

Voortgang en deelbetaling

U kunt twee keer per kalenderjaar een termijnbetaling aanvragen over de gemaakte en betaalde kosten op basis van wat aan u is verleend. De aanvraag moet betrekking hebben op minimaal 25% van de subsidie of bedraagt minimaal € 25.000,00 aan kosten.

Een aanvraag om een termijnbetaling bevat tenminste urenregistratie, facturen, betaalbewijzen, een overzicht van de declaratie en een verslag over de voortgang. De benodigde formats vindt u op onze website www.snn.nl/plattelandsontwikkeling.

U dient minimaal één keer per kalenderjaar een voortgangsrapportage te overleggen.

Verzoek tot wijziging

Wanneer u een wijziging in uw project wilt doorvoeren dient u bij ons een wijzigingsverzoek in. Wij beoordelen namens Gedeputeerde Staten uw wijzigingsverzoek. Een wijziging kan niet leiden tot:

- een hogere subsidie;
- een activiteit die op basis van het openstellingsbesluit niet subsidiabel is;
- een lager behaald aantal punten op basis van de selectiecriteria dan het minimum aantal punten om voor subsidie in aanmerking te komen;
- een lagere plaats op de prioriteitenlijst dan de plaats waarop het subsidieplafond is bereikt.

U dient tevens direct een wijziging in als activiteiten waarvoor subsidie is verleend niet of maar deels in de projectperiode zullen worden uitgevoerd. Ook indien niet zal worden voldaan aan de verplichtingen die aan de subsidie verbonden zijn deelt u dat direct schriftelijk mee.

Verzoek tot vaststelling

Na de einddatum van 1 oktober 2023 heeft u 13 weken de tijd om uw verzoek tot subsidievaststelling in te dienen. Het verzoek tot vaststelling van de subsidie dient uiterlijk op 30 juni 2024 te zijn ingediend.

Op het moment van indiening van het verzoek tot vaststelling dient u de investering gebruiksklaar te hebben. Wij wijzen u erop dat wanneer de gerealiseerde subsidiabele kosten lager zijn dan begroot, de subsidie lager kan worden vastgesteld.

Instandhouding

Nadat uw subsidie is vastgesteld krijgt u te maken met de instandhoudingsplicht. Dit betekent dat u de met deze subsidie gerealiseerde investering na ontvangst van de vaststellingsbeschikking nog drie

jaar op uw bedrijf en in uw provincie gebruiksklaar houdt. Stel u koopt met deze subsidie een machine en u wilt deze twee jaar na de subsidie vaststelling verkopen. Als u daarna een minimaal gelijkwaardig vervangende investering aanschafft voldoet u nog aan de instandhoudingsplicht. Als u de investering niet in stand houdt, zal er een verlaging van de subsidie worden berekend en teruggevorderd. Dit bedrag wordt naar rato berekend op basis van de periode waarin u niet voldoet aan de instandhoudingsplicht. De instandhouding van de investering is niet verplicht als de productiecapaciteit wordt beëindigd door een niet-frauduleus faillissement.

Correcties 10% en sanctietabel

Vraagt u een termijnbetaling of vaststelling aan? Dan controleren wij of uw declaratie past binnende voorwaarden van de regeling en (aanvullende) verplichtingen in de beschikking. Als wij afwijkingen constateren treedt mogelijk de 10%-regel in werking.

Hoe werkt de 10%-regel

Indien u bij uw verzoek om een tussentijdse betaling onjuiste bonnen, betaalbewijzen of andere bewijsstukken aanlevert (bijvoorbeeld facturen van kosten die niet subsidiabel gesteld zijn of facturen van kosten die al eerder betaald zijn), dan zal de gevraagde termijnbetaling niet geheel worden toegekend. U ontvangt vanzelfsprekend geen subsidie voor kosten die onterecht opgevoerd zijn, maar indien het ten onrechte gevraagde bedrag te hoog is wordt het berekende uit te betalen subsidiebedrag extra verlaagd. Deze extra verlaging vindt plaats indien het gedeclareerde bedrag meer dan 10% hoger is dan het berekende uit te betalen subsidiebedrag. De hoogte van deze extraverlaging is gelijk aan het verschil tussen het gevraagde bedrag en het berekende subsidiebedrag, deze bedraagt dus 100% van de onterecht ingediende declaratie. Deze extra verlaging vindt plaats bij de genoemde te grote afwijking tenzij u kunt aantonen dat u geen schuld had aan het indienen van de onjuiste bewijsstukken.

Op uw project is de Beleidsregel verlagen subsidie POP3 van toepassing. In de beleidsregel is een sanctietabel opgenomen. Hierin kunt u vinden welke sanctie er staat op het niet naleven van de geldende voorwaarden. U vindt de sanctietabel op onze website onder documenten, zie www.snn.nl/plattelandontwikkeling.

Medewerking verlenen

U moet medewerking verlenen aan toezichthouders die controles uitvoeren op deze regeling.

Meer informatie over de voorwaarden

Op de website van het SNN, www.snn.nl/plattelandontwikkeling, treft u nadere informatie over alle voorwaarden aan, waaronder:

- meer uitleg over de administratie;
- indienen wijzigingsverzoek;
- indienen voortgangsrapportage;
- indienen verzoek tot deelbetaling;
- indienen vaststellingsverzoek;
- meer informatie over de (communicatie)voorschriften en het gebruik van logo en slogan ELFPO vindt u op onze website.

Toelichting grondslagen

In dit document kunt u secties vinden die onleesbaar zijn gemaakt. Deze informatie is achterwege gelaten op basis van de Wet open overheid (Woo). De letter die hierbij is vermeld correspondeert met de bijbehorende grondslag in onderstaand overzicht.

J Art. 5.1 lid 2 sub e

Het belang van de openbaarmaking van deze informatie weegt niet op tegen het belang van de eerbiediging van de persoonlijke levenssfeer van betrokkenen

SAMENVATTING SUBSIDIEAANVRAAG

Projectgegevens

Provincie	Samenwerkingsverband Noord-Nederland (SNN)
Subsidieregeling	POP3 uitvoering LEADER Zuidwest Drenthe 2021
Projectnaam	De Perenhoeve
Startdatum	1-2-2022
Einddatum	30-11-2022
Hoofdvestiging project	Ruinerwold
Heeft intermediair	Nee
Heeft een samenwerkingsverband	Nee
Aantal partners	0
Adres	Dokter Larijweg 87
Plaats	Ruinerwold
Postcode	7961NP
Postcode is exact?	Ja

Projectbeschrijving

Aan de langste perenlaan van Europa in Ruinerwold wordt een voormalige mega mestsilo omgetoverd tot luxe recreatiebedrijf, met speciale focus op ruiters en stijlzoekers.

De Dr. Larijweg is de langste perenlaan van Europa. De ruim 6km lange landweg tussen Ruinerwold en Ruinen telt meer dan 1000 perenbomen. Een prachtig gezicht in het voorjaar als de bloesem in de lente bloeit. Maar ook in najaar trekken de bomen vol vruchten veel publiek (o.a. tijdens het door ondernemers georganiseerde Perenpluk evenement in het eerste weekend van oktober).

Aan deze weg bevindt zich onze boerderij. Ruim zes jaar geleden verhuisden wij van het Boerpad in Ruinerwold naar deze locatie. De boerderij met groot stuk erf, schuren, grote silo en land bood voldoende perspectief om onze ondernemersplannen te realiseren. De toekomstdroom was een unieke plek te bieden waar alles draait om het ultieme landleven met een speciale plek voor onze grote passie: paarden.

In de afgelopen jaren hebben wij hard gewerkt de plannen concreet te maken, de tekening door B+O architecten te laten uitwerken en de bestemmingswijziging voor elkaar te krijgen. Parallel hieraan is er ondertussen op het erf al een 'Landelijke woonwinkel' gerealiseerd en zijn wij officieel 'rustpunt' voor de vele fietsers en wandelaars op de Larijweg. De winkel en het bestaande rustpunt zullen complementair zijn aan de ontwikkeling van het achtererf tot recreatiebedrijf.

Project Onderdelen

- Ontwikkelingen van een zeer Bijzondere Accommodatie in een voormalige mestsilo. Met een

SAMENVATTING SUBSIDIEAANVRAAG

gemeenschappelijke ruimte/vergaderzaal, plus vijf luxe appartementen. Geschikt voor meetings, groepsverblijf en individuele verhuur van de appartementen. De appartementen zijn op de eerste verdieping gelegen (4 meter hoogte) en kijken enerzijds uit over de paardenbak/paddock en aan de andere zijde over de weilanden. Op de begane grond bevindt zich de algemene zaal/vergader ruimte.

- Ontwikkelen van faciliteiten voor ruiters en hun paarden: paardenbak, stallen en paddocks. De Paardenbak kan overkapt worden, waarbij het geven van feestjes (bijv. bruiloft) of organisatie van evenementen (bijv. landfair) in de bak tot een optie behoort.
- Promotie van ruitersportvakanties in Zuidwest Drenthe. Onze regio en specifiek gemeente De Wolden hebben een 'paarden' imago. Hier is nog veel uit te halen qua toerisme. Wij willen ons, naast de reguliere toerist, specifiek op deze doelgroep gaan richten en hen een bijzondere accommodatie bieden om samen met hun paard te verblijven. Als vanzelfsprekend zullen wij hiertoe arrangementen maken, ruiterroutes promoten en samenwerken met maneges in de omgeving voor hen die geen eigen paard hebben, maar een paar willen huren of buitenrit willen maken.
- Samenwerking opzoeken met sportstallen/paardenhandelaren in de omgeving. Deze ondernemers hebben geregeld buitenlandse kopers op bezoek die enkele dagen willen verblijven in de omgeving en ook het aan te kopen paard willen 'testrijden'. Dat kan bij de Peerenhoeve.

Aanvragers

Naam aanvrager	De Perenhoeve
Rechtsvorm organisatie	Vennootschap onder firma (VOF)
KVK Nummer / BSN nummer	54687950
Postadres	Dokter Larijweg 87
Postcode	7961NP
Plaats	Ruinerwold
Vestigingsadres	Dokter Larijweg 87
Postcode	7961NP
Plaats	Ruinerwold
Telefoonnr.	+316 [redacted] J
E-mail adres	[redacted] J@gmail.com
Website	www.deperenhoeve.nl
Bankrekening (IBAN)	[redacted] C
Penvoerder	Ja
BTW-plichtig	Ja
1. Wat is uw relatienummer bij RVO.nl? Ook bekend als BRS-nummer. Dit nummer is noodzakelijk om de subsidie te kunnen uitbetalen. Als u nog geen relatienummer heeft, kunt u in dit veld 'nvt' invullen.	

SAMENVATTING SUBSIDIEAANVRAAG

U dient wel een relatienummer te hebben om subsidie uitbetaald te krijgen. U kunt (eventueel na het indienen van de subsidieaanvraag) het relatienummer aanvragen via RVO.nl, tel. 088-042 42 42.
nvt
2. Staat tegen uw organisatie een bevel uit tot terugvordering van steun, omdat deze steun in een eerder besluit van de Europese Commissie onrechtmatig en onverenigbaar met de interne markt is verklaard?
Nee
3. Bent u een aanbestedende dienst of anderszins aanbestedingsplichtig?
In het Handboek POP3 subsidie (zie website provincie) is een schema opgenomen waarmee u kunt nagaan of u aanbestedingsplichtig bent.
Als het antwoord op deze vraag ja is en u heeft al documenten die van belang zijn voor aanbestedingen voor dit project, voeg deze dan als bijlage toe.
Nee

Persoonsgegevens

Naam	[REDACTED]
Functie	Directeur
BSN	
Aanvrager	De Perenhoeve
E-mail	[REDACTED]@gmail.com
Telefoon	+316 [REDACTED]

Intermediair Bedrijfsgegevens

Intermediair persoonsgegevens

Begroting

Partnernaam	De Perenhoeve
Kostensoort	Kosten voor projectmanagement en projectadministratie
Onderbouwing	Inrichting administratie en controle hierop
Subsidiabele kosten	1.033,00
Partnernaam	De Perenhoeve
Kostensoort	Uitvoeringskosten - Kosten van haalbaarheidsstudies
Onderbouwing	Onderzoek naar welke doelgroepen passen goed bij ons project
Subsidiabele kosten	3.537,00

SAMENVATTING SUBSIDIEAANVRAAG

Partnernaam	De Perenhoeve
Kostensoort	Uitvoeringskosten - Kosten voor promotie en publiciteit
Onderbouwing	☑ Google Online Marketing ☑ Google ☑ Social Media ☑ Derden Channels (origineelovernachten, bijzonderplekje.nl etc) ☑ Pers & PR ☑ Hippische wereld ☑ Landleven media ☑ Uitnodigen van Influencers ☑ Marketing Drenthe / Drenthe.nl
Subsidiabele kosten	6.810,00
Partnernaam	De Perenhoeve
Kostensoort	Investerings - Kosten van architecten, ingenieurs en adviseurs
Onderbouwing	Constructieberekening maken en bouwbegeleiding
Subsidiabele kosten	2.303,00
Partnernaam	De Perenhoeve
Kostensoort	Investerings - Kosten voor aankoop van grond
Onderbouwing	Inbreng eigen grond 6000 m2 a 50 euro per m2
Subsidiabele kosten	300.000,00
Partnernaam	De Perenhoeve
Kostensoort	Uitvoeringskosten - Operationele kosten voor de uitvoering van het project
Onderbouwing	Eigen arbeid
Subsidiabele kosten	47.250,00
Partnernaam	De Perenhoeve
Kostensoort	Uitvoeringskosten - Operationele kosten voor de uitvoering van het project
Onderbouwing	Eigen arbeid
Subsidiabele kosten	23.625,00
Partnernaam	De Perenhoeve
Kostensoort	Uitvoeringskosten - Kosten van materiaal
Onderbouwing	Alle materialen die nodig zijn voor het bouwen van de Perenhoeve
Subsidiabele kosten	235.537,00
Partnernaam	De Perenhoeve
Kostensoort	Investerings - Kosten voor bouw of verbetering van onroerende zaken
Onderbouwing	Alle kosten van machines en uren
Subsidiabele kosten	154.380,00
Partnernaam	De Perenhoeve
Kostensoort	Investerings - Kosten van koop van nieuwe machines en installaties
Onderbouwing	Voor extra comfort voor onze gasten Paardentrailer voor halen en brengen gasten/gebruik Hottubs en Jacuzzi's Electrische grasmaaier en elektrische tuingereedschap /
Subsidiabele kosten	33.606,00

SAMENVATTING SUBSIDIEAANVRAAG

Totaal	808.081,00
---------------	------------

Projectkosten niet subsidiabel

Partnernaam	De Perenhoeve
Niet subsidiabele kosten	1.919,00
Totaal	1.919,00

Financiering

Partnernaam	
Financiernaam	Bancair gefinancierd
Type financier	Externe financiering
Bedrag	160.000,00
Type financiering	Publiek
Proportioneel/vast	Proportioneel
Partnernaam	
Financiernaam	Crowdfunding
Type financier	Externe financiering
Bedrag	200.000,00
Type financiering	Privaat
Proportioneel/vast	Vast
Partnernaam	
Financiernaam	Subsidie divers
Type financier	Externe financiering
Bedrag	44.000,00
Type financiering	Publiek
Proportioneel/vast	Vast
Partnernaam	De Perenhoeve
Financiernaam	Gevraagde subsidie
Type financier	Subsidie
Bedrag	100.000,00
Type financiering	
Proportioneel/vast	Proportioneel
Partnernaam	De Perenhoeve
Financiernaam	De Perenhoeve
Type financier	Eigen financiering
Bedrag	304.081,00
Type financiering	Privaat
Proportioneel/vast	Vast
Totaal	808.081,00

Uitgavenplanning

Partnernaam	De Perenhoeve
-------------	---------------

SAMENVATTING SUBSIDIEAANVRAAG

Jaar	2022
Bedrag	808.081,00
Kwartaal 1	304.081,00
Kwartaal 2	135.000,00
Kwartaal 3	206.000,00
Kwartaal 4	163.000,00
Totaal	808.081,00

Indicatoren

Thema's

Documenten binnen subsidieaanvraag

Bestandsnaam	LEADER+Zuidwest+Drenthe+Begroting+en+financiering+POP3+(1).xlsx
Document type	Begroting
Tijdstip van aanbieden	24-10-2021 17:23:27
Aangeboden door	[REDACTED] J
Bestandsnaam	offertesdeperenhoeve (1).pdf
Document type	Onderbouwing begroting offertes/ramingen
Tijdstip van aanbieden	24-10-2021 17:24:3
Aangeboden door	[REDACTED] J
Bestandsnaam	Kopie van Format projectplan Leader Drenthe Zuidwest Be Good POP3+laatste versie.docx
Document type	Projectplan
Tijdstip van aanbieden	24-10-2021 17:24:24
Aangeboden door	[REDACTED] J
Bestandsnaam	privacyverklaringpop3.pdf
Document type	Privacyverklaring
Tijdstip van aanbieden	24-10-2021 17:32:50
Aangeboden door	[REDACTED] J
Bestandsnaam	Cijferopstellingen+Leo.xlsx
Document type	Overige (verplichte) bijlagen
Tijdstip van aanbieden	24-10-2021 17:33:30
Aangeboden door	[REDACTED] J
Bestandsnaam	Pres+Peerenhoeve+280921.pptx
Document type	Overige (verplichte) bijlagen
Tijdstip van aanbieden	24-10-2021 17:34:2
Aangeboden door	[REDACTED] J
Bestandsnaam	VOFnicoenginetteperenhoeve (3).pdf
Document type	Samenwerkingovereenkomst
Tijdstip van aanbieden	24-10-2021 17:34:35

SAMENVATTING SUBSIDIEAANVRAAG

Aangeboden door	[REDACTED]
Bestandsnaam	Brief bevestiging financiële situatie.pdf
Document type	Overige (verplichte) bijlagen
Tijdstip van aanbieden	24-10-2021 17:35:5
Aangeboden door	[REDACTED]

Checklist

Aanvraag

1. Bevindt de projectlocatie zich binnen de begrenzing van het LEADER-gebied?
Ja
Geef een toelichting.
<p>Het erf van de Peerenhoeve is van origine een agrarisch bedrijf. Met de ontwikkeling transformeren wij het bedrijf naar een multifunctioneel 'recreatief' erf waar men het landleven nog steeds beleeft. Het DNA van het te ontwikkelen bedrijf sluit naadloos aan bij haar omgeving van 'boerenlandleven, peren van de dr Larijweg en paarden', ofwel: 'Peeren & Peerden'.</p> <p>De enorm grote silo met een doorsnee van maar liefst xx m, zal een metamorfose ondergaan tot unieke en luxe logeer-, vergader-, en vertierlocatie.</p> <p>De plek zal met het te ontwikkelen erf ook veel ruimte bieden voor evenementen. De Larijweg organiseert geregeld activiteiten, zoals een bloesemwandeltocht, de perenpluk en het kerstrandje. Niet op alle erven is voldoende publieke ruimte om de bezoekers te ontvangen en vermaak aan te bieden. Kortom: naast de toeristische kansen, zien wij met deze ontwikkeling ook een mogelijkheid meer voor de lokale gemeenschap te bieden.</p> <p>Wij zullen met de realisatie van de Peerenhoeve een nieuw recreatiebedrijf in Drenthe neerzetten. Waarbij specifiek de unieke silo accommodatie met vijf appartementen een bijdrage zal te leveren aan het toeristisch product en de profilering van Zuidwest-Drenthe. Het aanbod wat wij bieden sluit daarbij goed aan bij de hippische doelgroep en stijlzoekers, die op zoek zijn naar kwalitatief hoogwaardige accommodaties, waar in de regio nog wel ruimte voor is.</p> <p>Het erf van de Peerenhoeve is van origine een agrarisch bedrijf. Met de ontwikkeling transformeren wij het bedrijf naar een multifunctioneel 'recreatief' erf waar men het landleven nog steeds beleeft. Het DNA van het te ontwikkelen bedrijf sluit naadloos aan bij haar omgeving van 'boerenlandleven, peren van de dr Larijweg en paarden', ofwel: 'Peeren & Peerden'.</p> <p>De enorm grote silo met een doorsnee van maar liefst xx m, zal een metamorfose ondergaan tot unieke en luxe logeer-, vergader-, en vertierlocatie.</p> <p>De plek zal met het te ontwikkelen erf ook veel ruimte bieden voor evenementen. De Larijweg</p>

SAMENVATTING SUBSIDIEAANVRAAG

organiseert geregeld activiteiten, zoals een bloesemwandeltocht, de perenpluk en het kerstrandje. Niet op alle erven is voldoende publieke ruimte om de bezoekers te ontvangen en vermaak aan te bieden. Kortom: naast de toeristische kansen, zien wij met deze ontwikkeling ook een mogelijkheid meer voor de lokale gemeenschap te bieden.

Wij zullen met de realisatie van de Peerenhoeve een nieuw recreatiebedrijf in Drenthe neerzetten. Waarbij specifiek de unieke silo accommodatie met vijf appartementen een bijdrage zal te leveren aan het toeristisch product en de profilering van Zuidwest-Drenthe. Het aanbod wat wij bieden sluit daarbij goed aan bij de hippische doelgroep en stijlzoekers, die op zoek zijn naar kwalitatief hoogwaardige accommodaties, waar in de regio nog wel ruimte voor is.

2. Vraagt u subsidie aan voor een concrete actie die past binnen de LEADER Ontwikkelingsstrategie (LOS)?

Ja

3a. Heeft u vergunningen nodig om dit project uit te voeren? Om in aanmerking te komen voor POP3 subsidie moet u voldoen aan de geldende wet- en regelgeving. Dit betekent onder andere dat u moet beschikken over de benodigde vergunningen

(bv omgevingsvergunning).

Ja

3b. Zo ja, geef aan welke vergunningen dat zijn. Geef ook aan wat de status is van de vergunningverlening. Als u al vergunningen voor de uitvoering van dit project in uw bezit heeft, voeg deze dan als bijlage toe.

Bestemmingsplan wijziging
Bouwvergunning

SAMENVATTING SUBSIDIEAANVRAAG

4a. Indien uw project betrekking heeft op investeringen: heeft de investering waarschijnlijk negatieve gevolgen voor het milieu?
Nee
4b. Zo ja, voeg een verkenning naar de te verwachten milieueffecten toe. Als deze verkenning in het kader van vergunningverlening is of wordt uitgevoerd, mag u hiernaar verwijzen. Een meer uitgebreide beschrijving kunt u ook in het projectplan geven.
5. Aan welke programmalijn van de LOS Zuidwest Drenthe draagt het project bij?
Be Good

Monitoring

1. Tot welke categorie van aanvragers hoort u?
Midden- en kleinbedrijf
2. Verwacht u dat uw project bijdraagt aan het creëren van werkgelegenheid op het platteland? Een fte is 1 voltijdsbaan, met het aantal uren zoals gebruikelijk is in uw sector. Een voltijdsbaan gedurende 6 maanden is 0,5 fte.
Het gaat om nieuwe banen. Het behoud van werkgelegenheid telt niet mee.
Ja
3a. Hoeveel fte bedraagt de gecreëerde werkgelegenheid voor mannen?
1
3b. Hoeveel fte bedraagt de gecreëerde werkgelegenheid voor vrouwen?
2

Toelichting grondslagen

In dit document kunt u secties vinden die onleesbaar zijn gemaakt. Deze informatie is achterwege gelaten op basis van de Wet open overheid (Woo). De letter die hierbij is vermeld correspondeert met de bijbehorende grondslag in onderstaand overzicht.

C Art. 5.1 lid 1 sub c

Deze informatie betreft bedrijfs- en fabricagegegevens die vertrouwelijk aan de overheid zijn meegedeeld

J Art. 5.1 lid 2 sub e

Het belang van de openbaarmaking van deze informatie weegt niet op tegen het belang van de eerbiediging van de persoonlijke levenssfeer van betrokkenen

De Perenhoeve v.o.f.
Dokter Larijweg 87 A t/m 87 F
7961 NP RUINERWOLD

Factuur

Datum 22 april 2022
Klantnummer 14036256
Factuurnummer 54220210674
Betalingskenmerk 2403625620210674
Uiterste betaaldatum 6 mei 2022

Kosten	Product	BTW%	Bedrag
	Aanleg nieuwe bedrijfsaansluiting Dokter Larijweg 87, 7961 NP Ruinerwold Aanvraagnummer: 1001713961 T.a.v.: Dhr. [REDACTED]	9,00 €	[REDACTED]
	Extra werkzaamheden volgens prijsopgaaf	9,00 €	[REDACTED]
	Korting werkzaamheden eigen beheer	9,00 €	[REDACTED]
	BTW(9,00%)	€	[REDACTED]
Betalen	Wij verzoeken u het bedrag van de factuur te betalen voor 6 mei 2022.	€	[REDACTED]

WMD Drinkwater B.V. | Lauwers 3 | 9405 BL Assen | 0592-854 550 | Postbus 18 | 9400 AA Assen | info@wmd.nl | www.wmd.nl
KvK 67731910 | BTW NL8571.53.158.B01 | Rabobank NL58 RABO 0302 8995 53 | ING bank [REDACTED]

Op de diensten, beschikbaarstelling en levering van drinkwater zijn de Algemene Voorwaarden Drinkwater (AVD), de Aansluitvoorwaarden Drinkwater en de Tariefregeling van toepassing. Deze voorwaarden en regeling kunt u downloaden van onze internetsite of gratis opvragen bij ons bedrijf.

Toelichting grondslagen

In dit document kunt u secties vinden die onleesbaar zijn gemaakt. Deze informatie is achterwege gelaten op basis van de Wet open overheid (Woo). De letter die hierbij is vermeld correspondeert met de bijbehorende grondslag in onderstaand overzicht.

C Art. 5.1 lid 1 sub c

Deze informatie betreft bedrijfs- en fabricagegegevens die vertrouwelijk aan de overheid zijn meegedeeld

J Art. 5.1 lid 2 sub e

Het belang van de openbaarmaking van deze informatie weegt niet op tegen het belang van de eerbiediging van de persoonlijke levenssfeer van betrokkenen

K Art. 5.1 lid 2 sub f

Het belang van de openbaarmaking van deze informatie weegt niet op tegen het belang van de bescherming van andere dan in art. 5.1 lid 1 sub c genoemde concurrentiegevoelige bedrijfs- en fabricagegegevens

2021 - 2^e Openstelling Zuidwest Drenthe
Samenvatting van de onderbouwing van de LEADERcriteria per project

Motivatie per criteria

Project 1

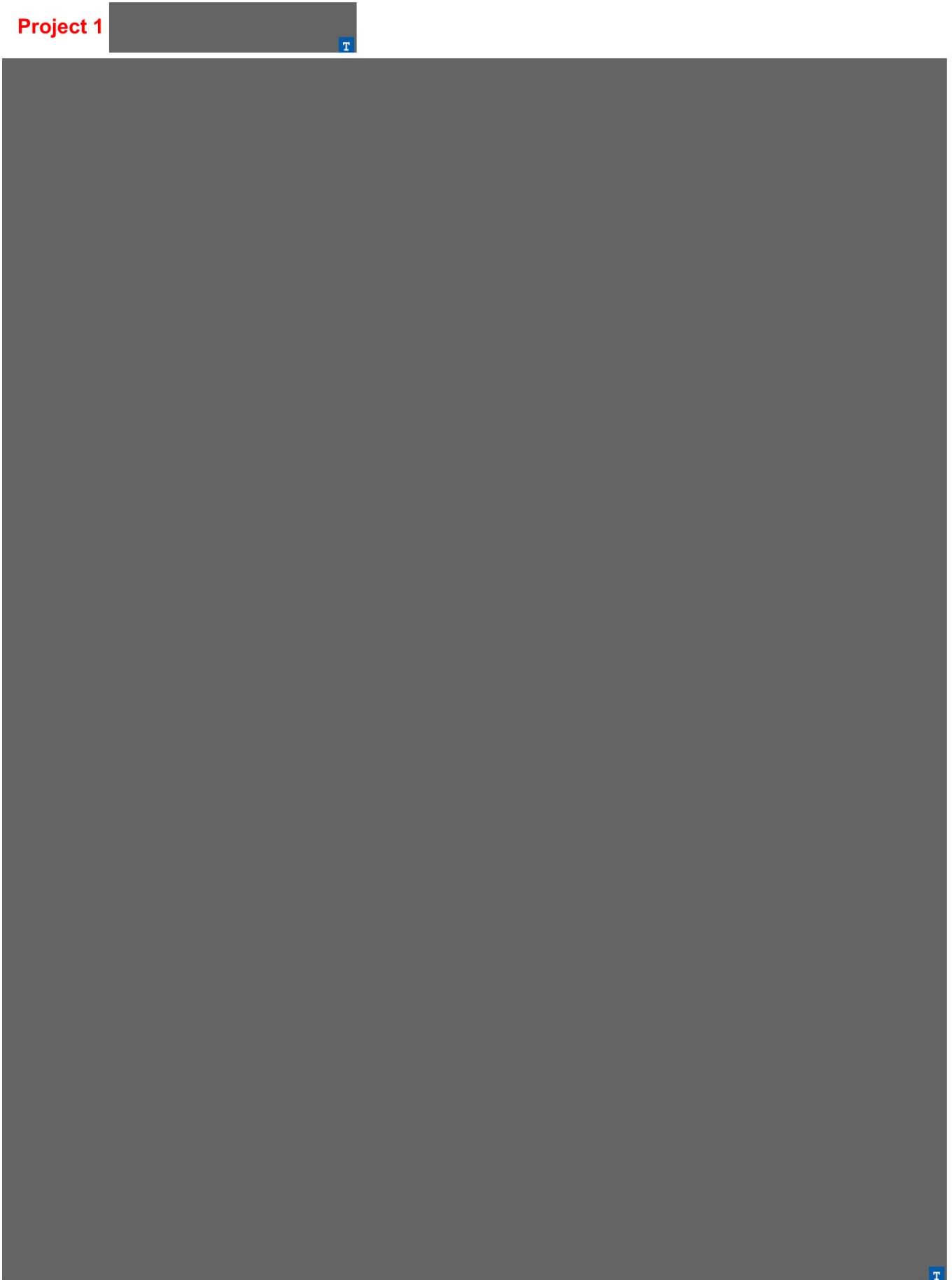

2021 - 2^e Openstelling Zuidwest Drenthe
Samenvatting van de onderbouwing van de LEADERcriteria per project



T

Project 2



T

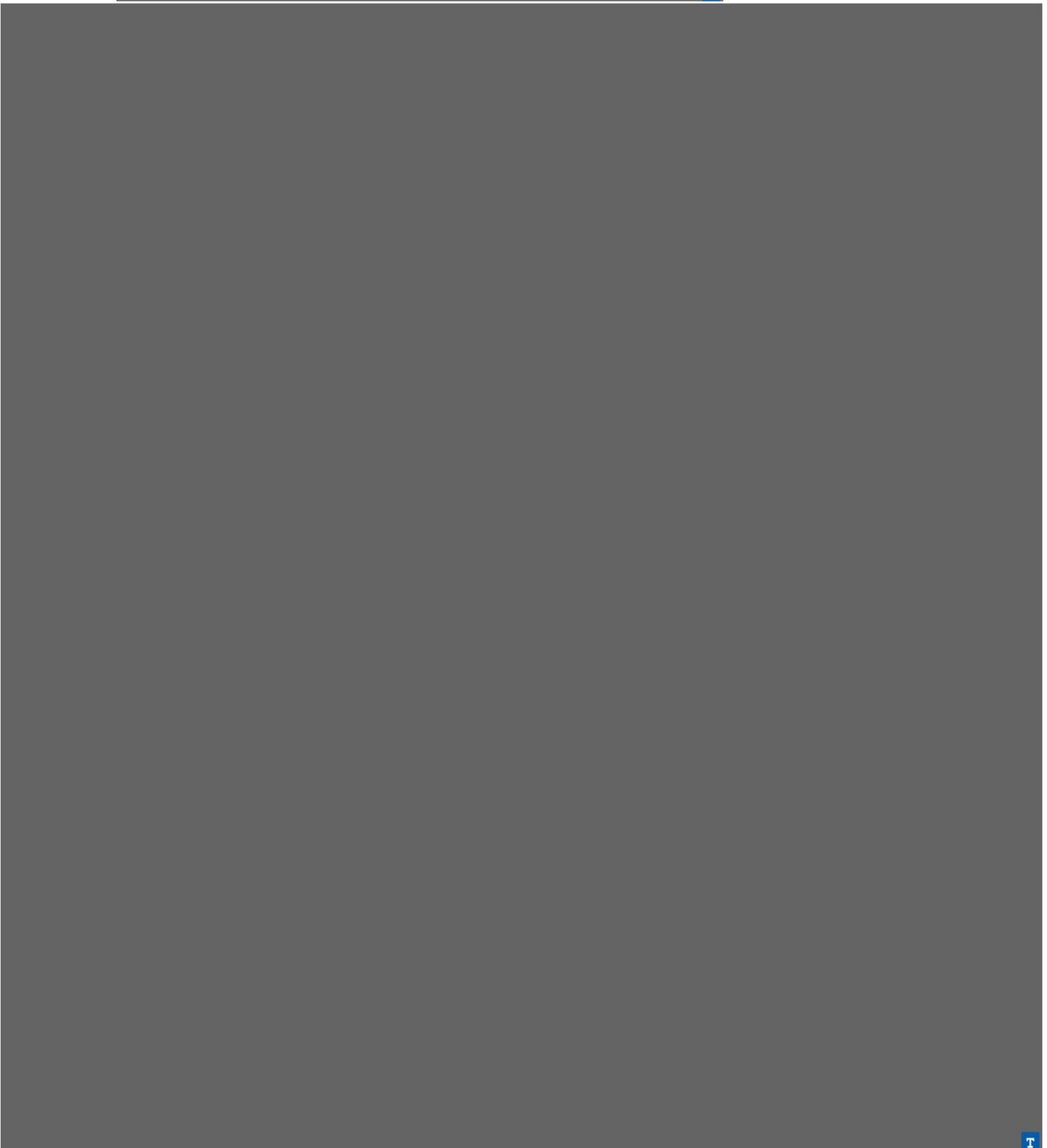

T

2021 - 2^e Openstelling Zuidwest Drenthe
Samenvatting van de onderbouwing van de LEADERcriteria per project



T

Project 3



T

T

2021 - 2^e Openstelling Zuidwest Drenthe
Samenvatting van de onderbouwing van de LEADERcriteria per project

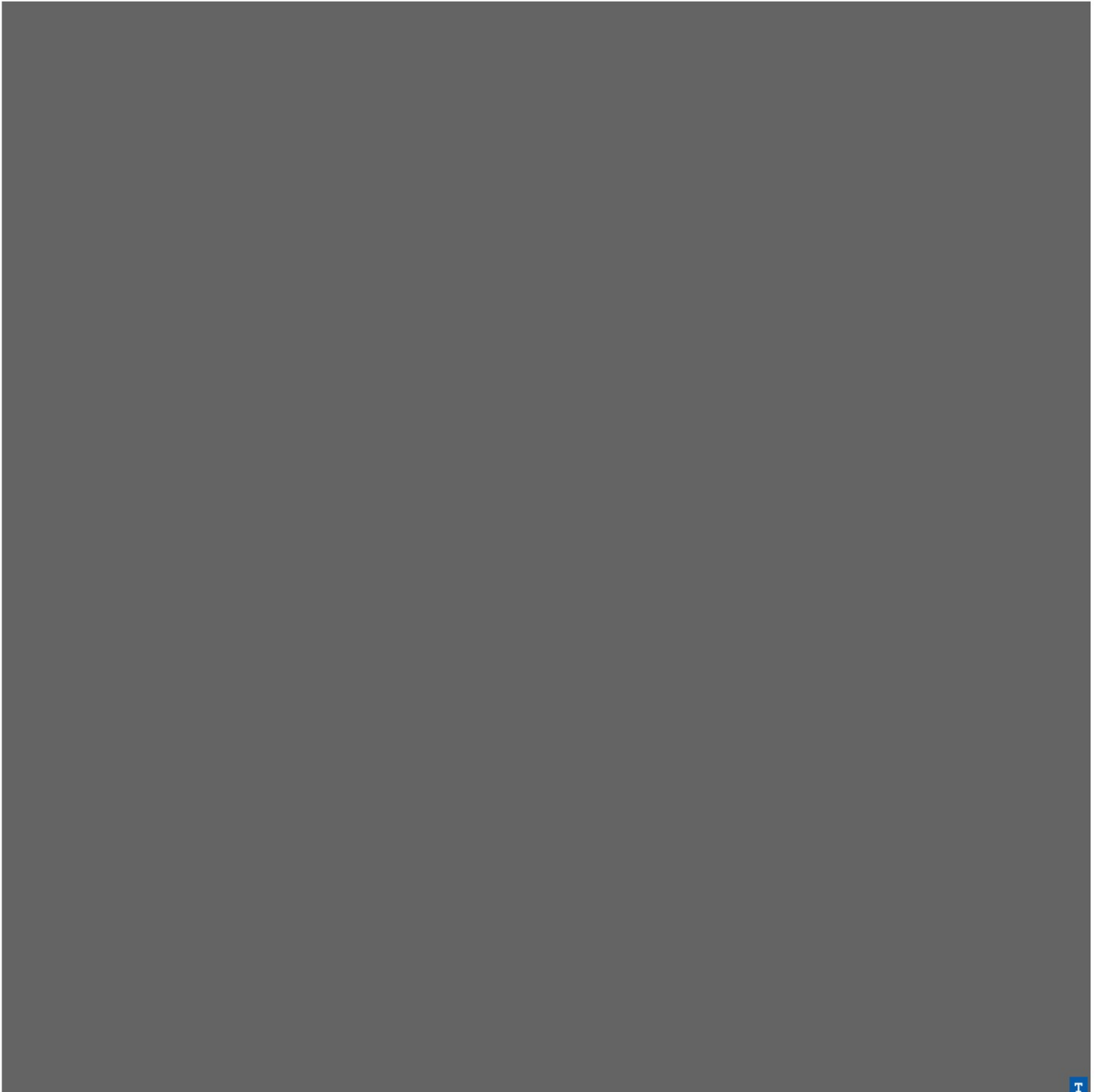

Project 4



2021 - 2^e Openstelling Zuidwest Drenthe
Samenvatting van de onderbouwing van de LEADERcriteria per project

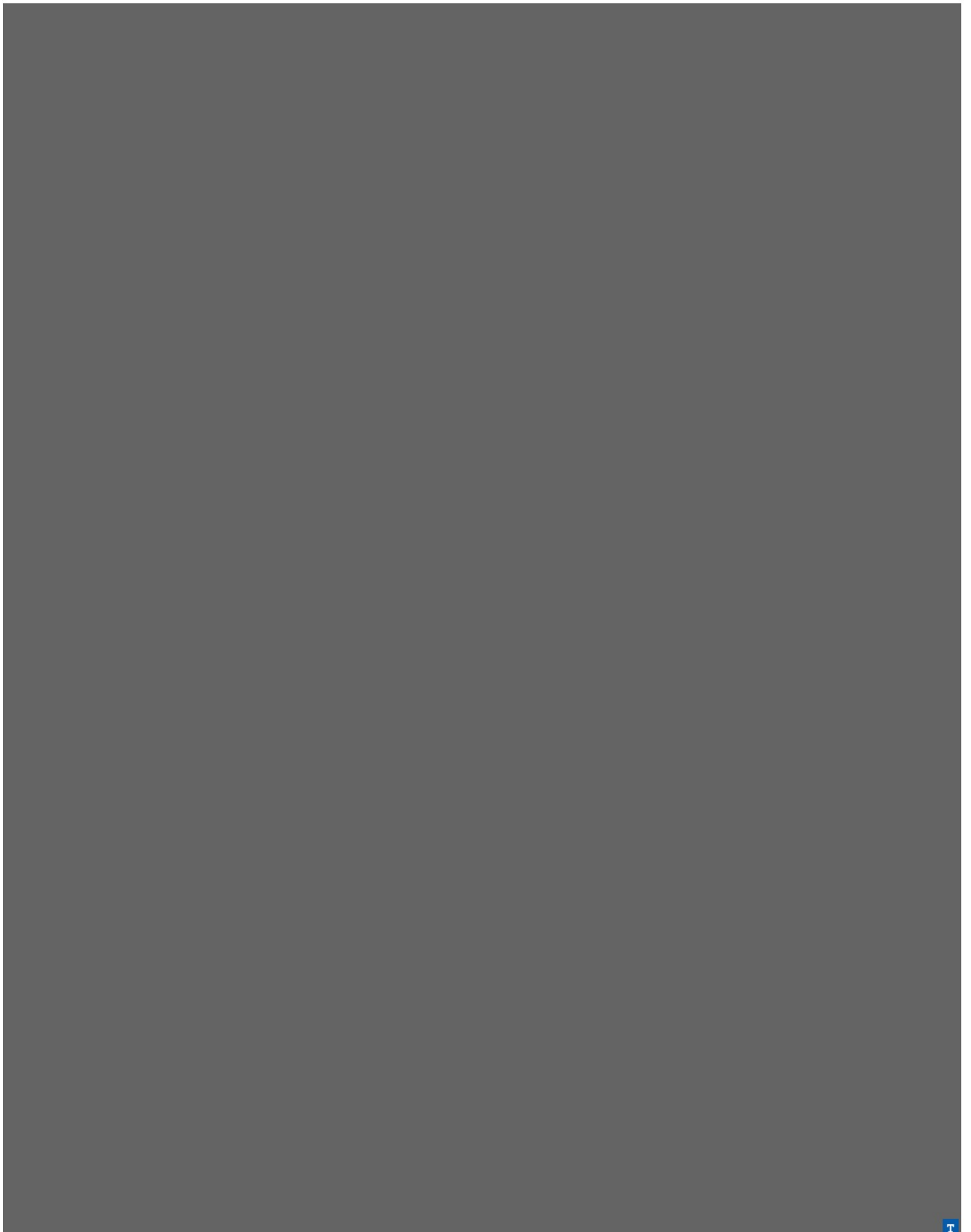

2021 - 2^e Openstelling Zuidwest Drenthe Samenvatting van de onderbouwing van de LEADERcriteria per project

Project 5 De Perenhoeve

Doelen van de ontwikkelingsstrategie (In welke mate draagt het project bij aan één of meerdere doelen van de LOS)

a. Bijdrage aan de lokale economie

Meer bezoekers leiden tot meer bestedingen in het gebied en vooral ook op eigen bedrijf waar meerdere activiteiten plaats vinden.

b. Behoud werkgelegenheid

Door uitbreiding van het aanbod zal er zeker meer personeel nodig zijn.

c. Verbetering voorzieningenniveau

Het realiseren van deze unieke overnachtingslocatie voor gasten met of zonder paard is een aanwinst voor Ruinerwold en hippisch de Wolden.

d. Bevorderen stad- platteland relatie

Het is van origine een agrarisch bedrijf, waar het platteland zeker beleefd kan worden (immers verblijf is de oude silo). Verder kunnen bezoekers met een paard hier overnachten. Het is een landelijk buitengebied met paarden..

e. Cross-overproject

De cross-overs zijn in ruime mate aanwezig: o.a. detailhandel (woonwinkel), paarden, overnachten in een silo, groepsruimte voor vergaderingen.

Leadercriteria

a. Bottom-up

Het is vooral een ondernemersinitiatief van een familiebedrijf, die vooral kansen zien voor de hippische doelgroep

b. Innovatief

Het is een vernieuwend en toekomstgericht concept. En een mestsilo omvormen naar een luxe energieneutrale overnachtingslocatie met uitzicht op de landerijen is uitdagend en innovatief te noemen.

c. Meerwaarde voor Zuidwest Drenthe

Het totaal aan bedrijfsactiviteiten incl. de overnachtingsmogelijkheden is van meerwaarde te noemen. Aansluiting op de ruitersporen is wel een aandachtspunt.

d. Samenwerking

Ze zullen de samenwerking zoeken met bedrijven, die aanvullend zijn op hun activiteiten.

e. Overdracht van kennis en ervaring

Gezien de samenwerking met anderen, zal er ook kennis en ervaring gedeeld worden.

Haalbaarheid (Is het project haalbaar en op langere termijn levensvatbaar?)

a. Organisatorisch

Het project zit organisatorisch goed in elkaar. Vele handen maken licht werk geldt hier zeker.

b. Financieel

Mede door de eigen inbreng (geld en werk) en het unieke concept in deze omgeving zal dit zeker haalbaar zijn.

2021 - 2^o Openstelling Zuidwest Drenthe Samenvatting van de onderbouwing van de LEADERcriteria per project

Value for money (Is het project 'op maat' en efficiënt en heeft het Leadersubsidie nodig)

a. Efficiënt en effectief

Het oogt efficiënt en effectief en kan met de Leaderbijdrage net even dat extra's meekrijgen.

b. Staat de investering in verhouding tot de opbrengst

Deze ziet er realistisch uit. Met de Leaderbijdrage krijgt het een boost.

Project 6

T

T

2021 - 2^e Openstelling Zuidwest Drenthe
Samenvatting van de onderbouwing van de LEADERcriteria per project



Toelichting grondslagen

In dit document kunt u secties vinden die onleesbaar zijn gemaakt. Deze informatie is achterwege gelaten op basis van de Wet open overheid (Woo). De letter die hierbij is vermeld correspondeert met de bijbehorende grondslag in onderstaand overzicht.

T

Valt buiten de reikwijdte van het verzoek